

BORMANN®

PRO

Built to last.



BPG9200

035114

EN FR

IT EL

BG SL

RO HR

v2.2



WWW.NIKOLAOUTOOLS.GR



A

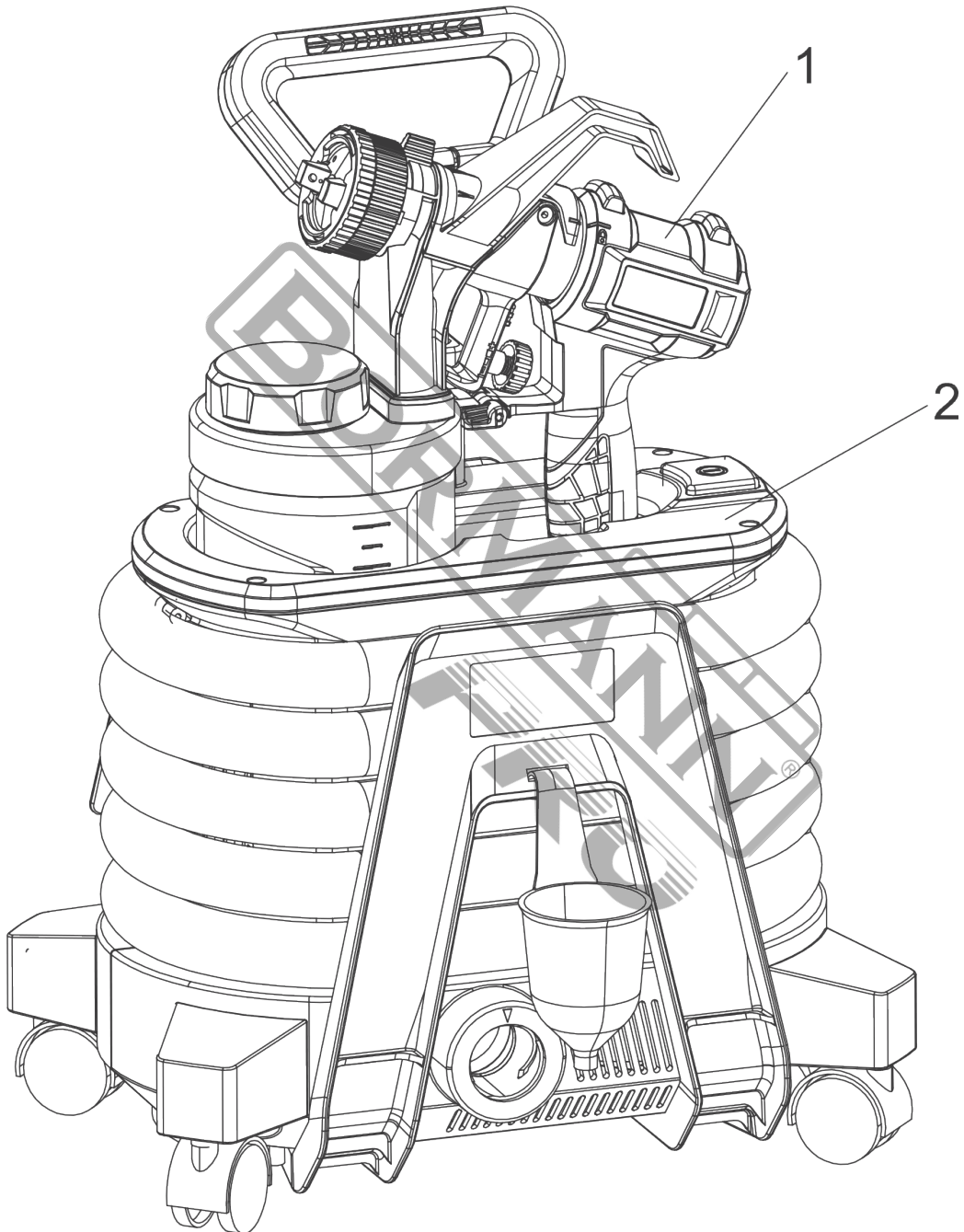

A1

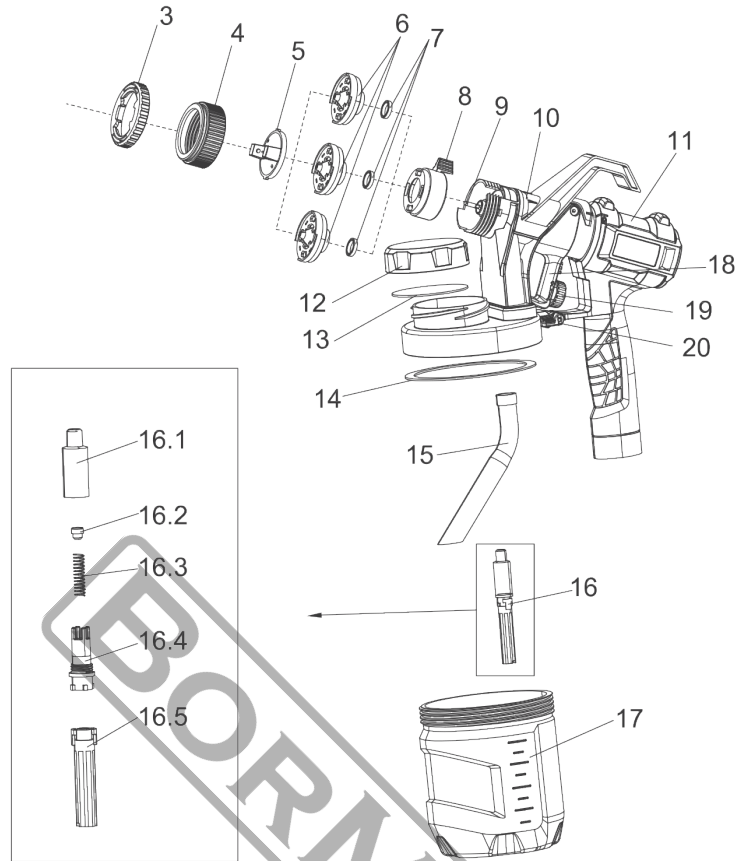

A2

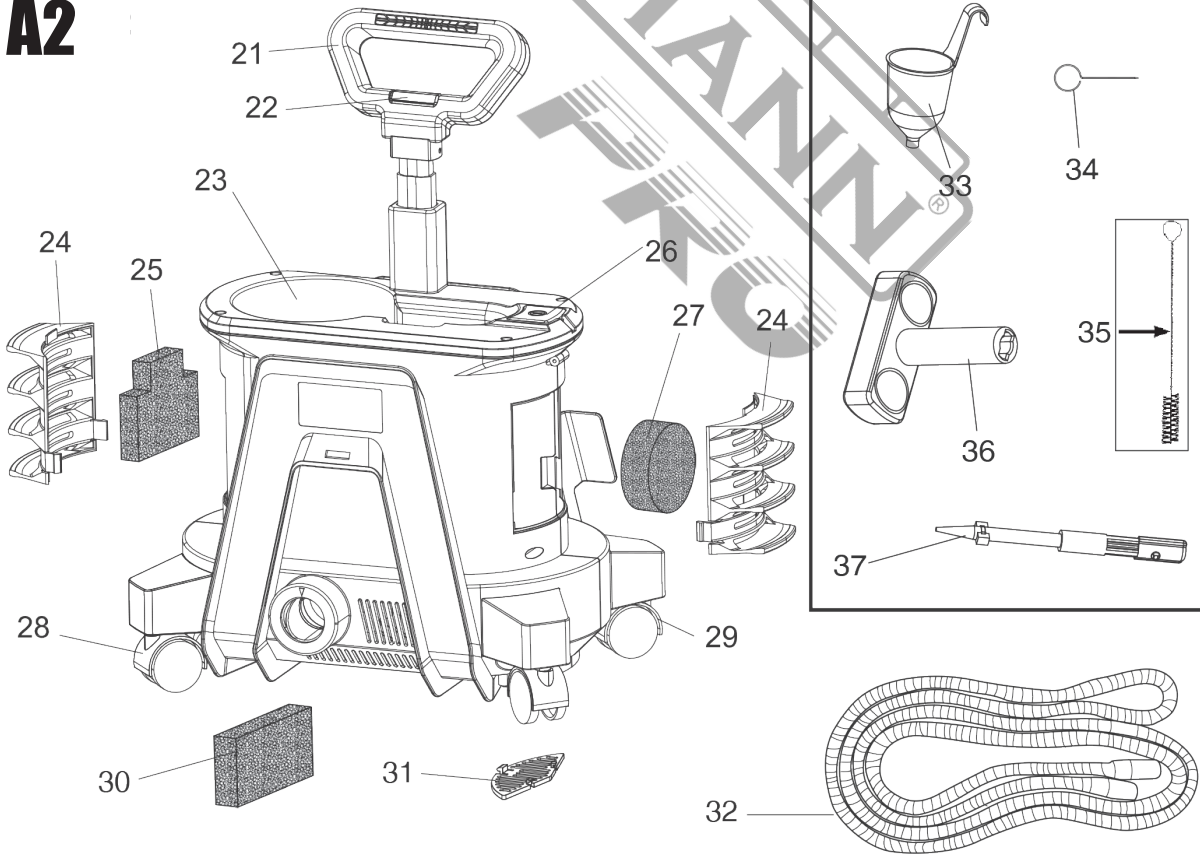

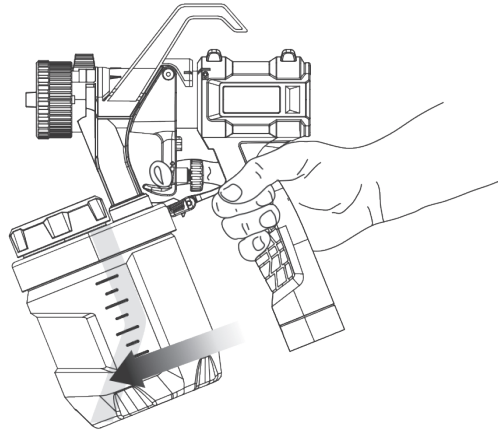
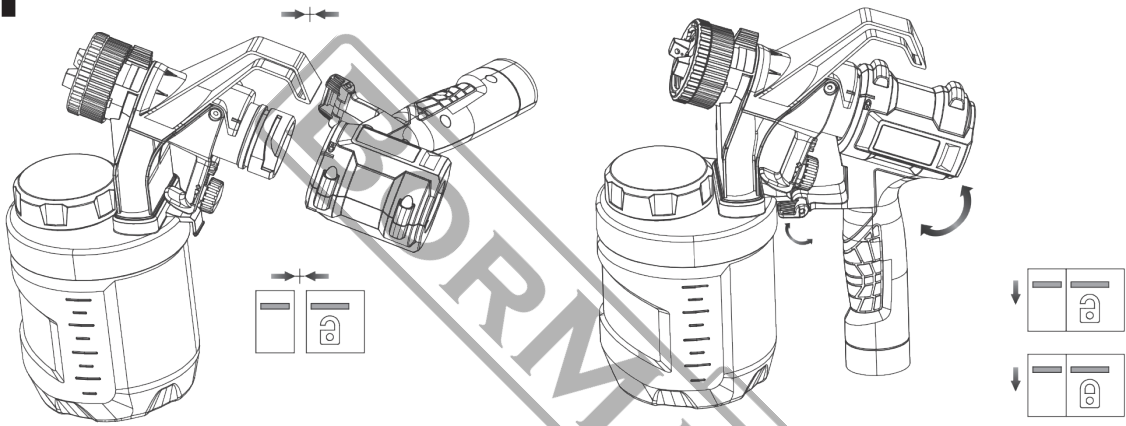
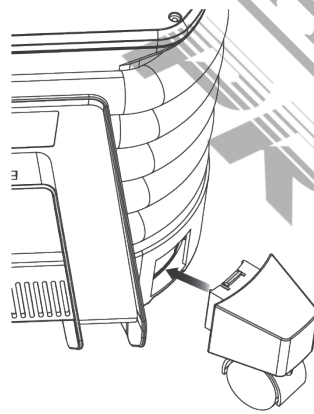
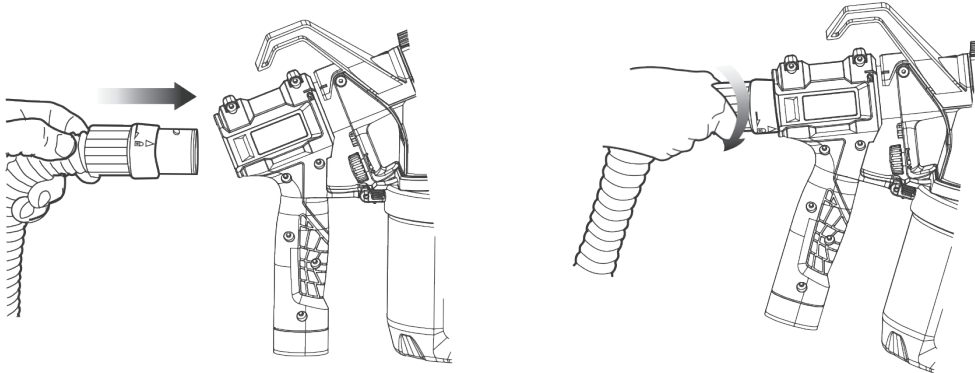
B**B1****C****D1**

D2

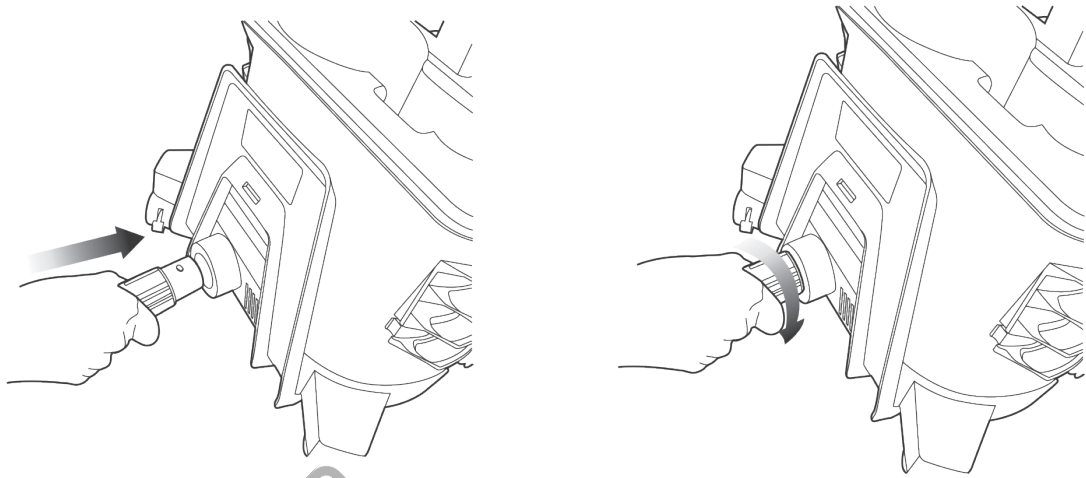

E1

E2

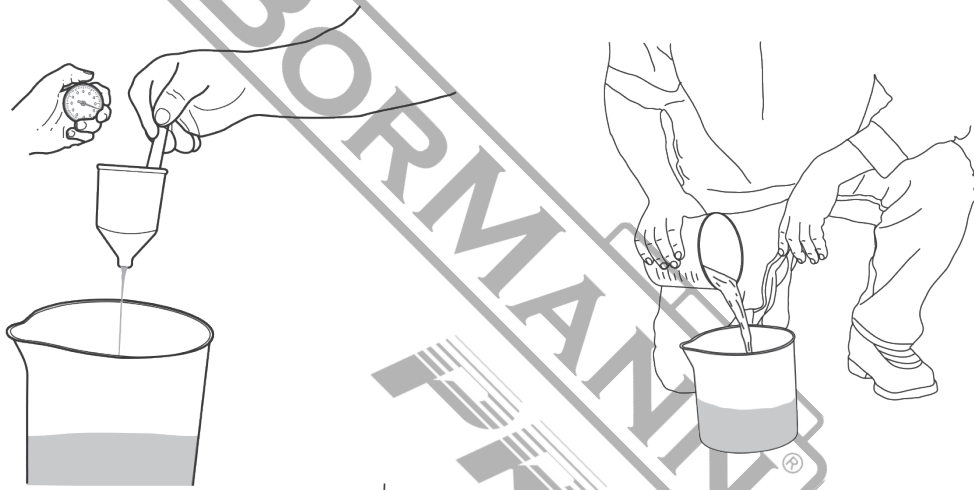

F



G

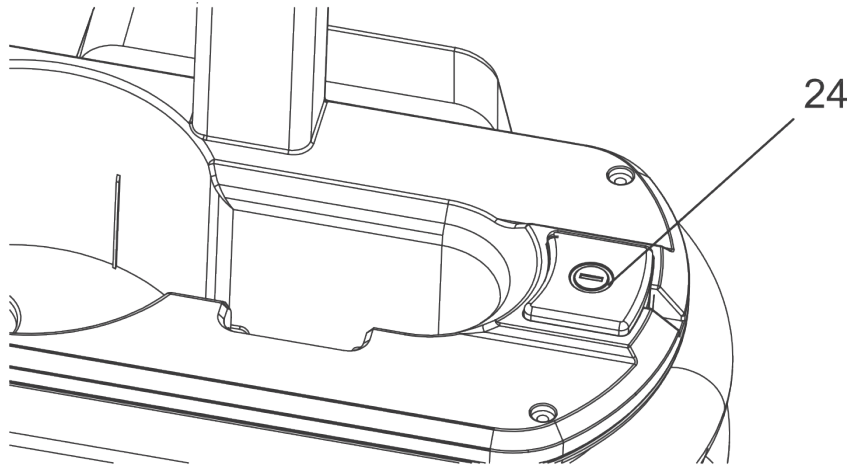

H

H1

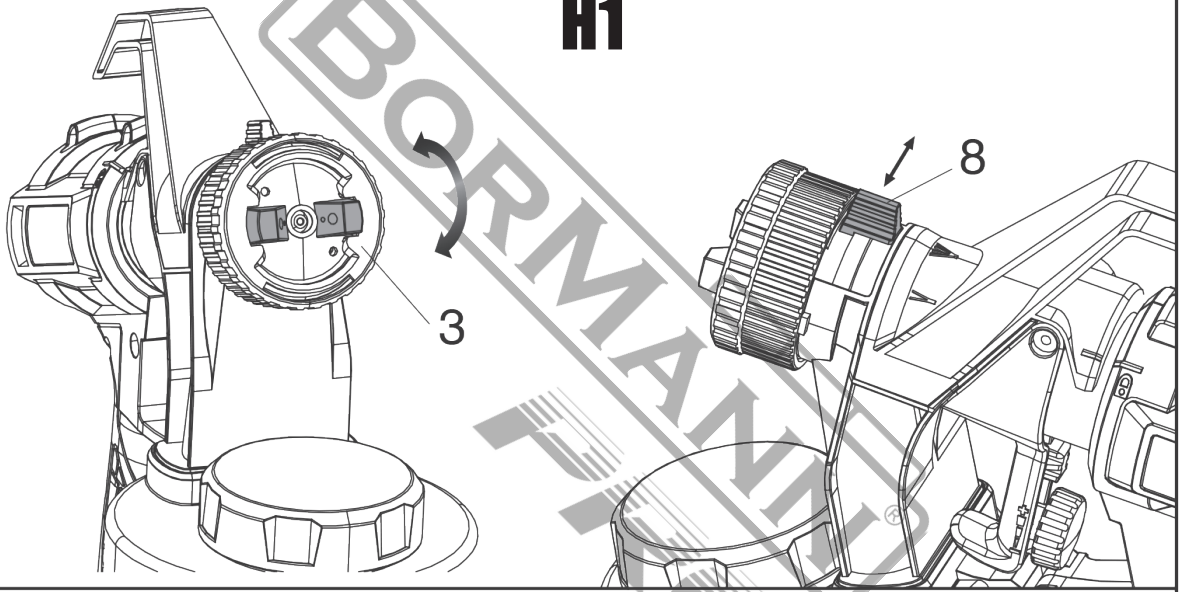

I

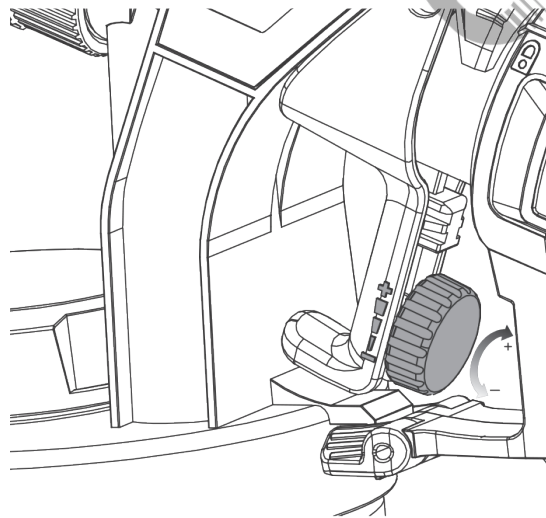

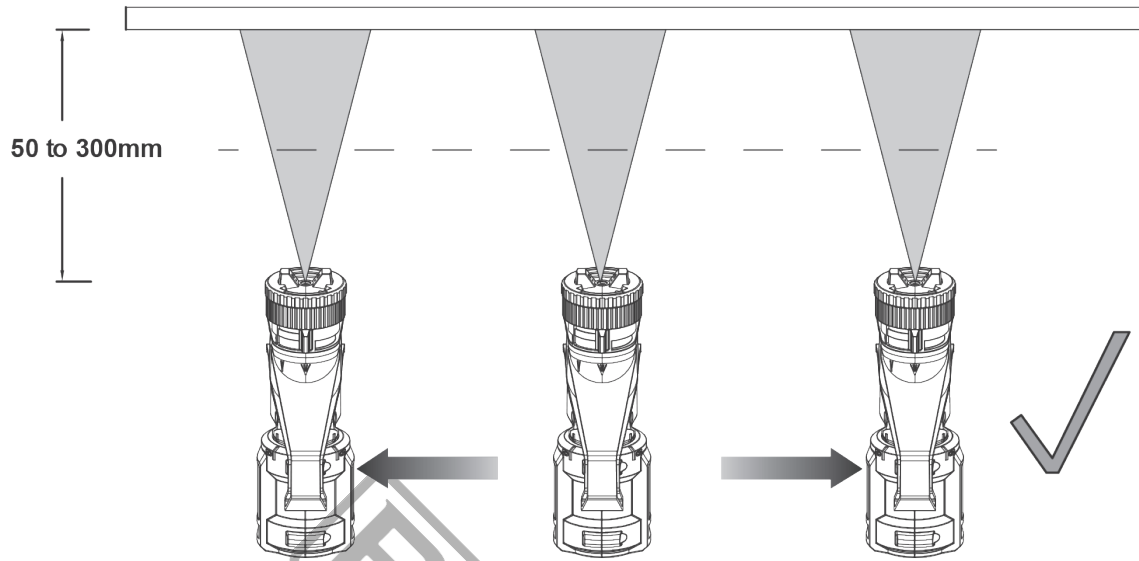
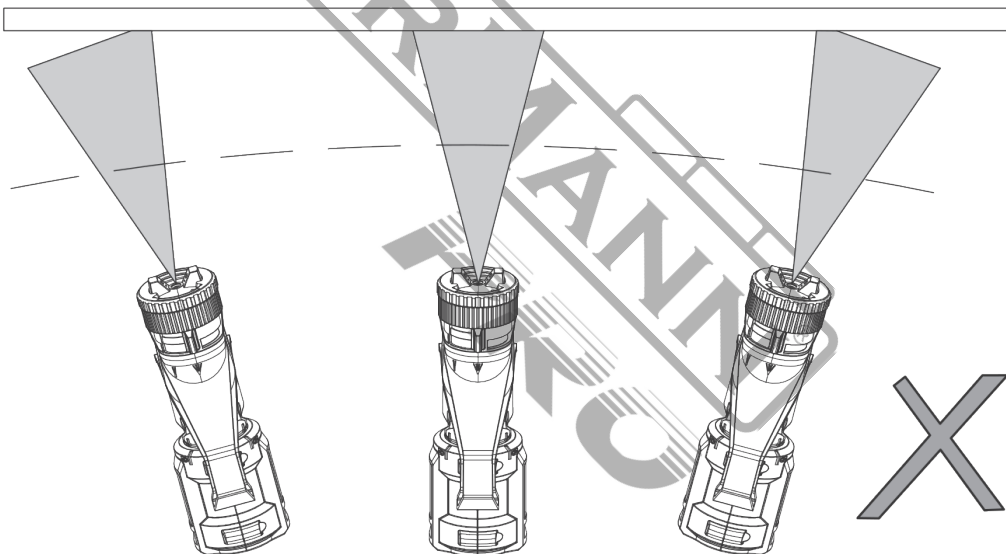
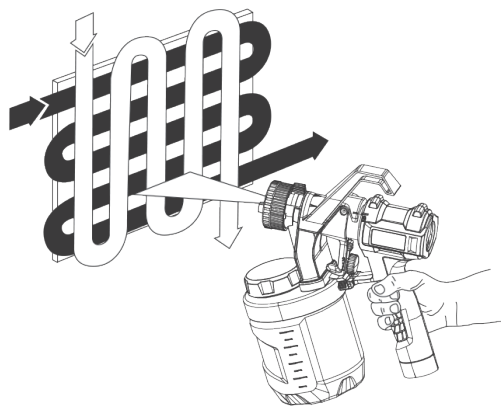
J**K****L**

M

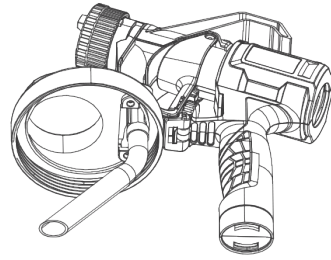
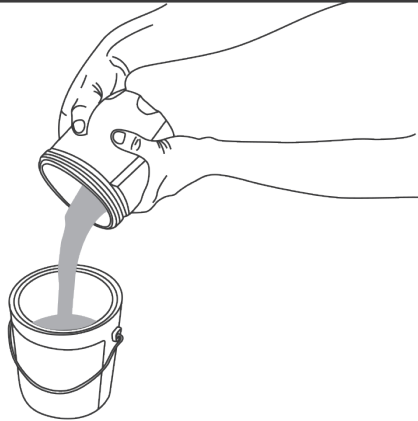

N

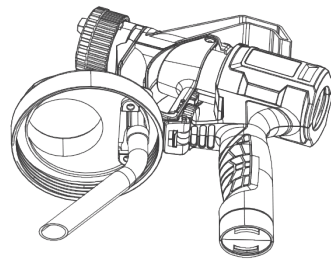

O

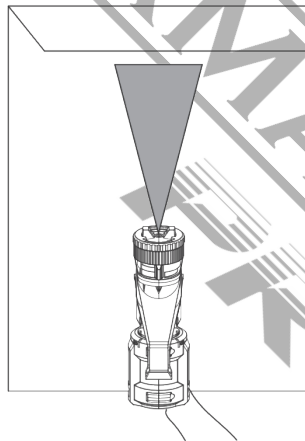

P

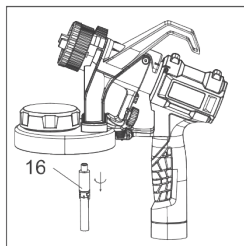
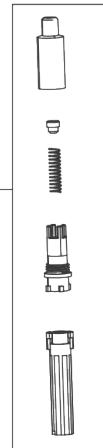
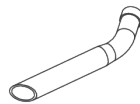
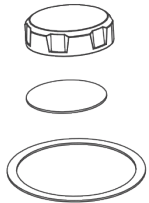
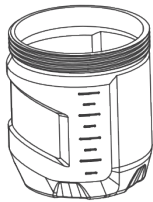

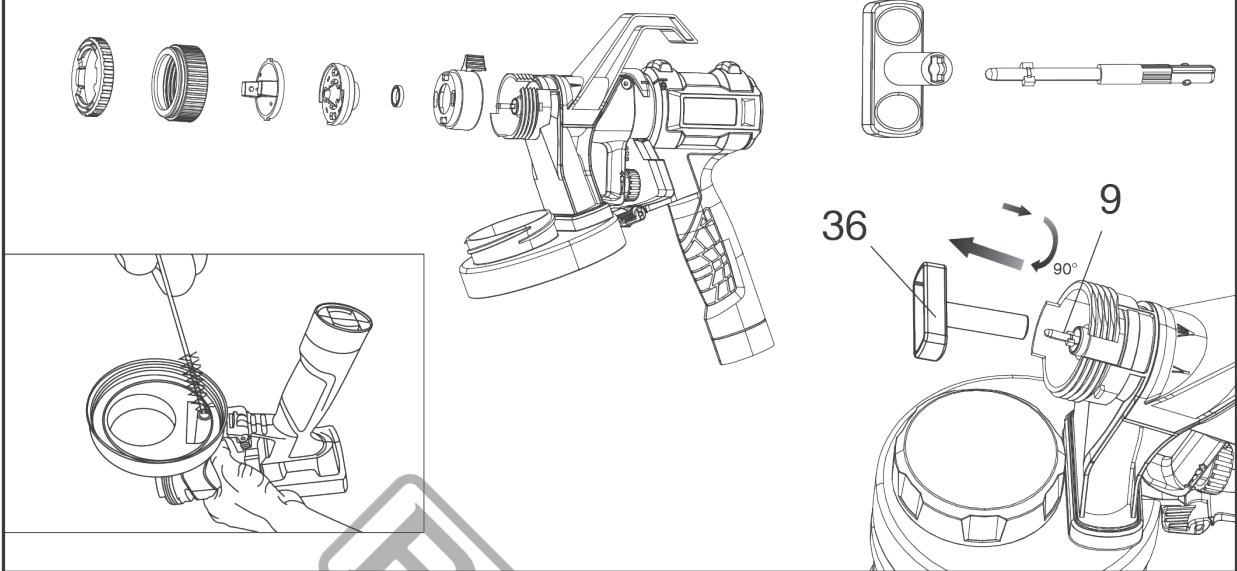
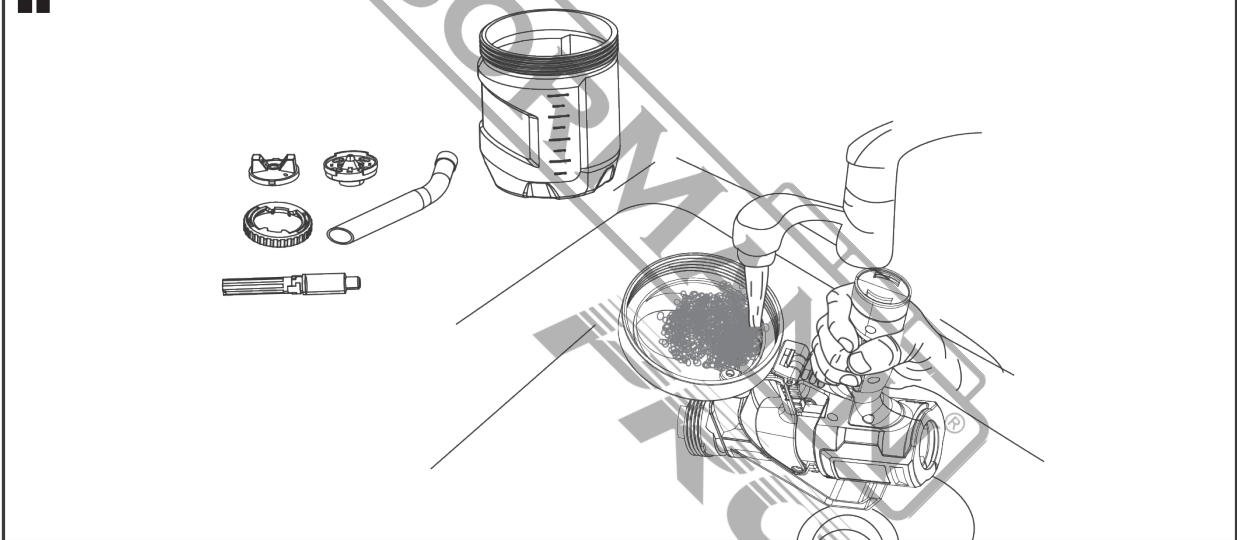
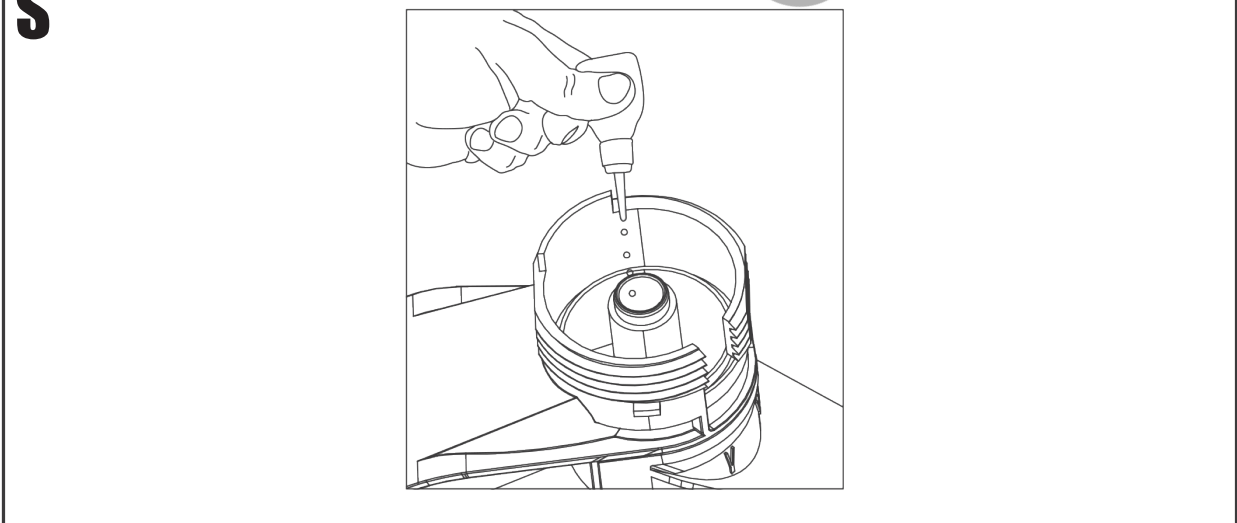
Q**R****S**

T

T1

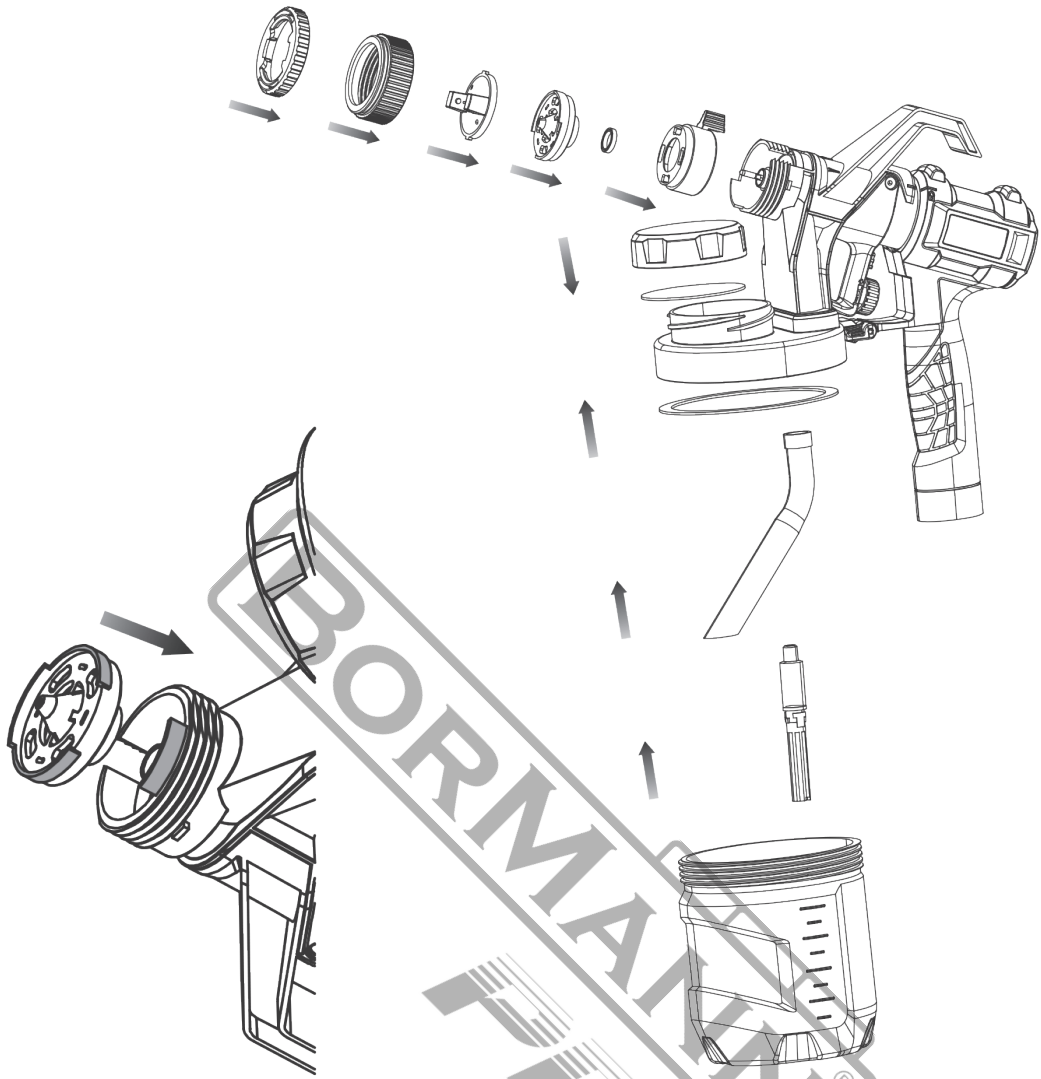



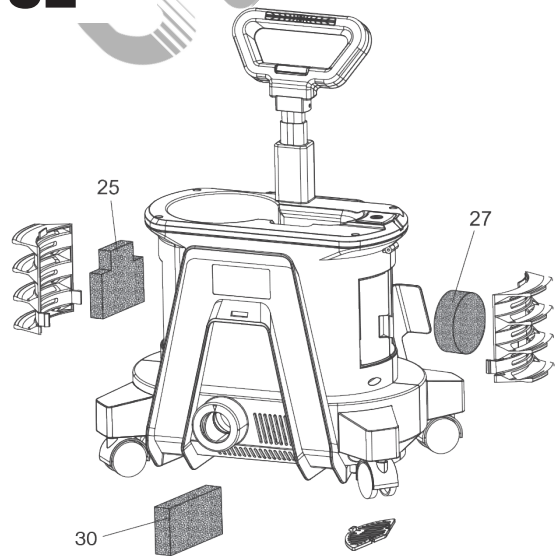
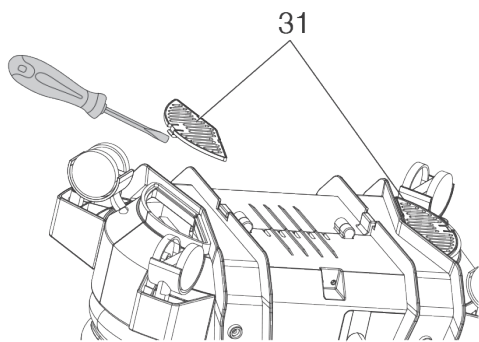

U1

U2







Safety instructions



It is important for you to read and understand this manual. The information it contains relates to protecting YOUR SAFETY and PREVENTING PROBLEMS. The symbols below are used to help you recognize this information.

-  **Danger!** Indicates an imminently hazardous situation which, if not avoided, will result in death or serious injury.
-  **Warning!** Indicates a potentially hazardous situation which, if not avoided, could result in death or serious injury.
-  **Caution!** Indicates a potentially hazardous situation which, if not avoided, may result in minor or moderate injury.
-  **Notice!** Used without the safety alert symbol indicates a potentially hazardous situation which, if not avoided, may result in property damage. The following are explanations of important safety hazard pictorials in this manual.

The following are explanations of important safety hazard pictograms in this manual.

| | |
|--|--|
|  | Read and understand the instruction manual. |
|  | Fire hazard. |
|  | Explosion hazard. |
|  | Respiratory hazard. |
|  | Electric shock hazard. |

SAVE THESE INSTRUCTIONS: To reduce the risks of fire or explosion, electrical shock and the injury to persons, read and understand all instructions included in this manual. Be familiar with the controls and the proper usage of the equipment.

-   • This product is intended for household use only.



Warning! Fire or explosion hazard. Solvent and spray material fumes can explode or ignite.

Severe injury or property damage can occur.

To avoid these risks, take the following preventions:

- Exhaust and fresh air introduction must be provided to keep the air within the spray area free from accumulation of flammable vapors.
- Avoid all ignition sources such as static electricity sparks, open flames, pilot lights, hot objects, lit tobacco products, and sparks from connecting and disconnecting power cords or working light switches.
- Fire extinguisher equipment shall be present and working.
- Keep area clean and free of paint or solvent containers, rags, and other flammable materials.

- Follow the material and solvent manufacturer's safety precautions and warnings.
- Do not spray flammable or combustible materials near an open flame or sources of ignition such as lit tobacco products, motors, and electrical equipment.
- Know the contents of the spray materials and their cleaning solvents. Read all Material Safety Data Sheets (MSDS) and container labels provided with the spray materials and solvents. Follow the spray material and solvent manufacturer's safety instructions.
- Don't use materials with a flashpoint higher than 60°C (140°F). Flashpoint is the temperature is the temperature that a fluid can produce enough vapors to ignite (see coating supplies).

-   Warning! Explosion hazard due to incompatible materials. Severe injury or property damage can occur.

To avoid these risks, take the following preventions:

- Do not use bleach.
- Do not use halogenated hydrocarbon solvents such as methylene chloride and 1,1,1 - trichloroethane. They are not compatible with aluminium and may cause an explosion. If you are unsure of a material's compatibility with aluminium, contact your coating supplier.

-  **Warning!** Hazardous vapours. Spray materials, solvents, and other materials can be harmful if inhaled or come in contact with the body. Vapours can cause severe nausea, fainting, or poisoning.

To avoid these risks, take the following preventions:

- Use a respirator or mask if vapours can be inhaled.
- Read all instructions supplied with the mask to be sure it will provide the necessary protection.
- Wear protective eye-wear.
- Wear protective clothing as required by coating manufacturer.

-  **Warning!** Electric shock hazard. May cause severe injury.

To avoid these risks, take the following preventions

- Keep electrical cord plug and sprayer trigger free from spray material and other liquids. Never hold cord at plug connections to support cord. Failure to observe may result in an electrical shock.
- Never immerse electrical parts in water or any other liquid. Wipe the exterior of the sprayer with a damp cloth for cleaning. Always make sure the sprayer is unplugged before taking it apart for cleaning.
- Do not expose unit to rain or wet conditions.
- Do not abuse the cord. Never use the cord to carry the unit or pull the plug from an outlet. Keep cord away from heat, oil, sharp edges or moving parts. Replace damaged cords immediately.

General safety warnings

Warning! General. To Reduce the risk of severe injury or property damage.

To avoid these risks, take the following preventions:

- Do not aim the gun at, or spray any person, including self, or animal.
- Do not spray outdoors on windy days
- Wear protective clothing to keep spray material off skin and hair.
- Hose may become hot and cause skin burn.
- Follow all appropriate local, state, and national codes governing ventilation, fire prevention and operation.
- Always use appropriate gloves, eye protection and a respirator or mask when spraying, thinning, mixing, pouring, or cleaning.
- Do not operate or spray near children. Keep children away from equipment at all times. Keep sprayer out of the reach of children.
- Do not overreach or stand on an unstable support. Keep effective footing and balance at all times.
- Stay alert and watch what you are doing.
- Do not operate the unit when fatigued or under the influence of drugs or alcohol.
- Read all instructions and safety precautions for equipment and spray material before operating any equipment.
- Hearing protection is recommended for extended use.

Electrical safety

This tool is double insulated; therefore no earth wire is required. Always check that the power supply corresponds to the voltage on the rating plate.



- If the supply cord is damaged, it must be replaced by the manufacturer or an authorised Service Centre in order to avoid a hazard.

- When using the tool outdoors, only use extension cables intended for outdoor use. A suitable rated extension cable of up to 30m can be used without loss of power.
- Electric safety can be further improved by using a high sensitivity.

Extension cord

3-blade grounding plug and a 3-slot receptacle that will accept the plug on the product. Make sure your extension cord is in good condition.

When using an extension cord, be sure to use one heavy enough to carry the current your product will draw. An undersized cord will cause a drop in line voltage resulting in loss of power and overheating. If an extension cord is to be used outdoors, it must be marked with the suffix W-A after the cord type designation. For example, a designation of SJTW-A would indicate that the cord would be appropriate for outdoor use. For proper size cords see chart.

Guide for extension cord usage

| TYPE OF CABLE | UP TO 5 METRES | FROM 5 TO 10 METRES |
|---------------|------------------------|------------------------|
| PARALLEL | 2x 1.0 mm ² | 2x 1.5 mm ² |

Warning! Some spray materials contain chemicals known to the State of California to cause cancer, birth defects or other reproductive harm. To reduce your exposure wear appropriate safety equipment such as face masks, gloves, and other appropriate protective equipment. Please review and follow the safety precautions on the paint container.

Description of main parts (Fig. A, Fig. A1, Fig. A2)

- | | | |
|----------------------------------|---------------------------------|-----------------------------------|
| 1. Sprayer | 16.1 Check valve sleeve 1 | 28. Universal wheels with lock |
| 2. Power unit | 16.2 Check valve | 29. Universal wheels without lock |
| 3. Smart nozzle selector | 16.3 Spring | 30. Filter 2 |
| 4. Tip collar | 16.4 Check valve sleeve 2 | 31. Air ventilation cover |
| 5. Air cap | 16.5 Valve extension | 32. Air hose |
| 6. Nozzle (Φ2.0mm/Φ2.5mm/Φ3.0mm) | 17. Canister | 33. Viscosity cup |
| 7. Y-type seal ring | 18. Trigger | 34. Cleaning needle |
| 8. Spray width lever | 19. Flow control knob | 35. Cleaning brush |
| 9. Spray tip | 20. Quick release lock | 36. Spray tip key |
| 10. Spray unit housing | 21. Telescopic tube handle grip | 37. 1.0 Spray width lever |
| 11. Spray gun handle | 22. Telescopic tube lock on/off | |
| 12. Quick refill lid | 23. Sprayer dock | |
| 13. Sealing liner | 24. Filter cover | |
| 14. O-ring | 25. Filter | |
| 15. Pickup tube | 26. On / off switch | |
| 16. Check valve assembly | 27. Filter | |

*Differences may be found on the illustrated-listed accessories due to differences which depend on product type.

Setup

Warning! Be sure to use appropriate protective gear and unplug unit.

Warning! Make sure area is well ventilated and free of flammable vapours.

Aligning the pickup tube (Fig. B)

The pickup tube (#15) needs to be aligned in the direction toward the front of the canister (Fig. B).

This will ensure you spray as much material as possible before you need to refill.

Make sure the pickup tube is assembled tight in place.

Attaching spray unit to spray gun handle (Fig. B1)

Align the marking line on the spray unit with the icon of unlock, then rotate the spray gun handle clockwise until stop. Rotate the quick release lock (#20) and snap onto the hook on the edge of canister lid.

Assemble the universal wheels (Fig. C)

Snap the universal wheels onto the 4 openings at the bottom side of the power unit

Note: Assemble 2 universal wheels with lock (#28) at the front side, and 2 universal wheels without lock (#29) at the back side.

Attaching the air hose (Fig. D1, Fig. D2)

- Insert one end of the air hose into the hose connector of the back of the sprayer. A slight twisting action when inserting the hose will help insure a snug fit (Fig. D1).

- Insert the other end of the air hose into the hose connector of the front of the power unit. A slight twisting action when inserting the hose will help insure a snug fit (Fig. D2).

Liquid material preparation (Fig. E1 and E2)

Tip: Make sure the type of material you use can be cleaned with a warm water and soap solution (for water soluble paints like latex). Use drop cloths during pouring, mixing, and viscosity testing of materials to be sprayed to protect your floors and anything else in the spraying area that you wish to remain untouched.



The liquid being sprayed may need to be thinned (diluted) before starting. When thinning, use the proper liquid thinner recommended on the container by the material manufacturer.

Warning! Do not use materials with a flashpoint higher than 60°C.

A viscosity test cup may be used in order to determine the “run-out time” of the material being used.

- Before measuring for the proper viscosity, stir the material thoroughly.
- Dip the viscosity cup into the material being sprayed and fill the cup completely.
- With the cup held over the material container, measure the amount of time it takes for the stream of material flowing out to "break" or stop being a constant stream out of the bottom of the cup (150 seconds or less) (Fig. E). This is the “run-out time”. Refer to the thinning table for information on the thinning required for different materials.
- If material needs thinning, add the appropriate liquid, thinning material recommended by the manufacturer (Fig. E1).
- It is possible to spray latex paint with this unit, however, the required thinning may exceed material manufacturer’s recommendation. Thin latex paint so that it runs through viscosity cup within 150 seconds. The operator should consider the type of application and final location of the project when spraying a material that requires more than 150 seconds to run through the viscosity cup.

Operation

| Thinning table | |
|---|--|
| Spray material | Runout time |
| Clear and semitransparent stains and sealers Oil based primers, varnishes and polyurethane | No thinning required (Less than 150 seconds runout) |
| Solid color water-based stains | May require thinning (More than 150 seconds runout) |
| Note: Not recommended for textured paint | |

Preparation tips

- Always stir and strain the material thoroughly before use.
- With any spraying job you should always ensure that you have properly prepared the surface to get the best finish. That is, all surfaces are free from dust, dirt, rust and grease. Lightly pressure wash decks or exterior surfaces and ensure that they are dry before spraying.
- Even though HVLP sprayers have very little overspray, it is recommended that you mask all edges and other areas and use drop cloths to protect your floors and anything else in the spraying area that you wish to remain untouched.
- Skin that forms on the top of paint can clog the sprayer. Remove skin before mixing. Strain with a funnel with a filter attached or through hosiery to remove any impurities that could clog system.
- Before starting have gloves, paper towels, rags etc. available for unexpected spills.

Filling the canister (fig. F)

- Check to make sure that the canister is completely screwed onto the sprayer.
- Unscrew the quick refill lid (#12).
- Stand the sprayer firmly on a smooth and horizontal surface
- Pour the properly thinned and strained material to be sprayed into the canister (Fig. F).
- Clean any residual liquid from the threads or sides of the canister and sprayer.
- Starting the threads evenly, screw the lid completely onto the top fill canister. Check the lid to make sure it is threaded on squarely and completely before picking up the sprayer.

ON / OFF switch (fig. G)

The on/off switch is located on the top of the power unit. Press the switch button to turn on or turn off the power unit.

Smart select nozzle selection (Fig. H, Fig. H1)

There are three spray patterns to choose from:

- Vertical Flat Jet
- Horizontal Flat Jet
- Circular Jet

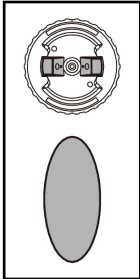

To select Vertical Flat Jet , turn the air cap (#5) to horizontal direction by turning the smart nozzle selector (#3) clockwise until stop.

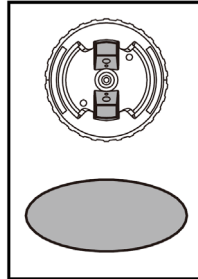

To select Horizontal Flat Jet, turn the air cap (#5) to vertical direction by turning the smart nozzle selector (#3) anti-clockwise until stop.

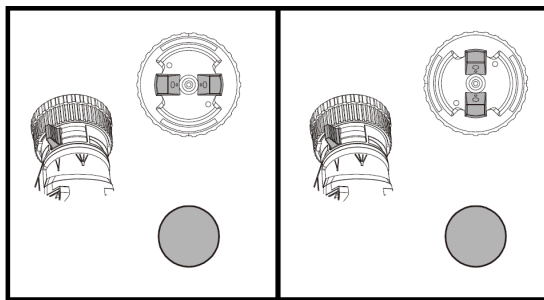

To select Circular Jet, turn the Spray Width Lever (#8) to the icon of Minimum.





Note: Spray nozzle can only be assembled in one direction that the notch of the nozzle(#6) must align with the skirt on spray unit housing(#10). Refer to Fig. T1 for proper assembly.

Warning! Risk of injury. Never point the sprayer at any part of the body. Never pull the trigger while adjusting the spray setting.

Adjusting width of spray pattern (Fig. H1)

By turning the Spray Width Lever (#8) between the Minimum marking and Maximum marking, the width of the spray patterns can be adjusted accordingly.

| Application | Spray Width lever #8 | Air cap #3 | Spray jet pattern |
|--|----------------------|------------|--|
| Initial coatings, corners, edges, and hard to reach locations. | | | Small circular jet |
| Small-medium size surface | | | Vertical narrow jet for horizontal coating direction |
| | | | Horizontal narrow jet for vertical coating direction |

| Application | Spray Width lever #8 | Air cap #3 | Spray jet pattern |
|--------------------------------|---|---|--|
| Large size surface top coating |  |  |  Vertical wide jet for horizontal coating direction |
| | |  |  Horizontal wide jet for vertical coating direction |

Flow control knob (Fig. I)

The flow control knob (#19) regulates the amount of liquid that can be sprayed. Turning the flow knob clockwise increases the flow of liquid. Turning the knob counter anti-clockwise decreases the flow of liquid.

Tip: Always test the spray pattern on scrap cardboard or similar material first. Begin with flow control knob on the highest flow setting. If less flow is desired, dial the flow control knob anticlockwise to decrease the flow of liquid. Heavier, thicker materials should be sprayed with the flow control knob on high flow setting. Thinner materials should be sprayed with the flow control knob on low flow setting.

Developing the proper spraying technique

- Practice spraying on a piece of scrap material such as cardboard to test your spray pattern and become familiar with the flow control feature of the sprayer.
- Ensure surface to be sprayed is free of dust, dirt, and grease.
- Ensure spray area is clean and free of dust that could be blown onto newly sprayed surfaces.
- Cover any areas not intended to be sprayed.
- Always spray from a minimum of 50mm to a maximum of 300mm (Fig. J).
- A commonly used method for spraying a large surface is the “criss-cross” pattern. This is done by spraying in horizontal strips and then crossing over these strips with vertical strips. (Fig. L)
- To get an even spray distribution, always keep your arm at the same distance (Fig. J) from the surface you are spraying and avoid moving your wrist (Fig. K).
- Maintain smooth and consistent speed which will help avoid inconsistencies. Begin spraying after the pass has begun and release trigger before stopping the pass.
- Avoid spraying too heavily in any one area.

Several lighter coats are better than one heavy coat which can lead to running and dripping.

Remember that the flow control knob regulates the amount of liquid that can be sprayed. Turning the flow knob clockwise increases the flow of liquid. Turning the knob counter-clockwise decreases the flow of liquid. If runs or drips do occur, have a dry paint brush on hand to smooth them out.

- Turn the power unit off and place the sprayer in the built-in dock of the power unit when not spraying for any length of time. If you want to store the tool for a long time, follow the cleaning instructions first.

Cleaning

Warning! Be sure to use appropriate protective gear.

- Do not use materials with a flashpoint higher than 60°C (140°F) . Flashpoint is the temperature that a fluid can produce enough vapours to ignite (see coating supplier).
- Make sure clean up area is well ventilated and free of flammable vapours.
- Always spray outdoors when spraying cleaning solution through sprayer.
- Do not submerge power unit.
- Use drop cloths during pouring, mixing, and viscosity testing of materials to be sprayed to protect your floors and anything else in the spraying area that you wish to remain untouched.
- To begin cleaning:
 - Turn the power unit off, unplug the cord and disconnect air hose from sprayer.
 - Unscrew the canister from the sprayer and pour any remaining liquid back into the original container (Fig. M).
 - Pour a small amount of the appropriate cleaning solution into the canister (Fig. N).
 - Warm soapy water for water based materials
 - Manufacturers recommended cleaning solution for oil based materials
 - Screw on the canister back to the sprayer securely and vigorously shake the sprayer.
 - Unscrew the canister and properly dispose of cleaning solution.
 - Refill the canister with a small amount of new cleaning solution (Fig. M). Screw on the canister back the sprayer.
 - Reattach the air hose to the sprayer, plug in the cord and turn on the power unit.
 - Spray the cleaning solution through the sprayer onto scrap material for 2 to 3 seconds (Fig. O).
 - Turn the power unit off, unplug the cord and disconnect air hose from sprayer
 - Unscrew the canister from the sprayer.
 - Remove the o-ring (#14), pickup tube(#15), check valve (#16), and quick refill lid (#12) from the sprayer. Clean the parts with the cleaning brush* in the appropriate cleaning solution (Fig. P).

Note: When removing the check valve, twist the check valve clockwise and then pull it out (Fig.P insert).

- Unscrew the tip collar (#4) and remove all the parts of the spray nozzle(#3,#4,#5,#6,#7.#8) from the sprayer.
- Remove the spray tip(#9) from the sprayer (Fig. Q1). Clean all parts with the cleaning brush in the appropriate cleaning solution (Fig. Q, Fig.Q1). Be sure to clean around check valve with brush (Fig. Q insert).
- If using water based material, clean the sprayer by running water through pickup tube inlet as shown in Fig. R. If using oil based materials, clean pickup tube inlet with the appropriate cleaning solution.

Repeat until sprayer is completely clean.

- Dry all parts thoroughly.
- Properly dispose of cleaning solution.
- Place a drop of household oil into the inside of the sprayer from the hole for assembling the spray tip (Fig. S).
- Reassemble sprayer (Fig. T).

Note: Spray nozzle can only be assembled in one direction that the notch of the nozzle(#6) must align with the skirt on spray unit housing(#10). Refer to Fig. T1 for proper assembly.

Note: The spray tip must be assembled in the sprayer with the bumps on the spray tip in vertical direction

Note: Assemble the pickup tube(#15) and check valve (#16) by firmly pushing them onto the inlet on the sprayer.

- Wrap the air hose around the power unit and put all accessories back into place.

*Not included with all models.

Maintenance

Use only mild soap and damp cloth to clean the power unit. Never let any liquid get inside the power unit; never immerse any part of the power unit into a liquid.

Important! To assure product SAFETY and RELIABILITY, repairs, maintenance and adjustment (other than those listed in this manual) should be performed by authorized service centers or other qualified service personnel, always using identical replacement parts.

The power unit contains 3 washable / reusable filters(#25,#27,#30). Check the filter before and after each use. If dirty, wash with warm water and allow to air dry before re-installing or replace if necessary. (Fig. U2)

- To check the filter,
 - Remove the filter cover (#24) by squeezing the top and bottom sides of the filter cover (#24) and pulling the cover off the power unit.
 - Remove the air ventilation cover (#31) with a tool to lever open the cover off the power unit (FIG.U1)

Remove the filter as shown in Fig.U2 and inspect. Replace filter and filter cover.

Important! Never operate the power unit without the filter in place. Debris could be sucked in and interfere with the function of the power unit.

Storage

Make sure unit is clean and dry before storing.

Store unit indoors in a dry location. To prevent damage, wrap the electrical cord so that it is not crimped during storage.

Accessories

Recommended accessories for use with your product are available from your local dealer or authorized service center.

Warning! The use of any accessory not recommended for use with this product could be hazardous.

Protecting the environment

Separate collection. This product must not be disposed of with normal household waste. Should you find one day that your product needs replacement, or if it is of no further use to you, do not dispose of it with household waste. Make this product available for separate collection.

Separate collection of used products and packaging allows materials to be recycled and used again. Re-use of recycled materials helps prevent environmental pollution and reduces the demand for raw materials. Local regulations may provide for separate collection of electrical products from the household, at municipal waste sites or by the retailer when you purchase a new product.

Troubleshooting

| TROUBLE: MATERIAL RUNS OR DRIPS. | |
|--|--|
| Possible cause | Remedy |
| Spraying too much material. | Reduce paint flow by turning material adjustment knob; |
| Spraying too slowly. | Increase speed of application. |
| Spraying too close. | Increase distance from surface. |
| Viscosity too thin. | Check dilution recommendation. |
| TROUBLE: MATERIAL DRIPS FROM NOZZLE | |
| Possible cause | Remedy |
| Nozzle loose | Screw nozzle tight |
| Nozzle breaks | Change |
| Y-type seal ring of nozzle breaks | Change |
| Material accumulated /clog inside nozzle | Clean |





| TROUBLE: TOO MUCH OVER SPRAY. | |
|---|---|
| Possible cause | Remedy |
| Sprayer too far from surface. | Reduce distance to surface. |
| Too much material being sprayed. | Reduce flow by turning flow control knob. |
| TROUBLE: LITTLE OR NO MATERIAL BEING RELEASED. | |
| Possible cause | Remedy |
| Spray nozzle/tip clogged. | Clean nozzles. |
| Y-type seal ring of nozzle missing | Add seal ring to nozzle and assemble in place |
| Pickup tube loose or clogged. | Check tube. |
| Canister loose. | Screw canister tightly in place. |
| Quick refill lid loose | Screw quick refill lid tightly in place. |
| Air hose split or disconnected. | Check air hose. |
| Flow control knob setting too low. | Increase flow control setting. |
| Air inlet blocked. | Clean or change air filter |
| Material too thick. | Thin material per manufacturer recommendation. |
| TROUBLE: MATERIAL BEING SPRAYED IS SPLATTERING. | |
| Possible cause | Remedy |
| Viscosity of material is too high. | Thin material per manufacturer recommendation. |
| TROUBLE: ATOMIZATION IS TOO COARSE. | |
| Possible cause | Remedy |
| Viscosity of material too high. | Thin material per manufacturer recommendation. |
| Flow control knob setting too high | Decrease flow control setting |
| Material accumulated /clog inside nozzle | Clean |
| Air inlet blocked | Clean or change air filter |
| Canister loose | Screw canister tightly in place |
| Quick refill lid loose | Screw quick refill lid tight in place |
| TROUBLE: SPRAYER PULSATES. | |
| Possible cause | Remedy |
| Air filter clogged | Clean or change air filter |
| Material in canister almost empty | Refill canister. |
| Canister loose | Screw canister tightly in place |
| Quick refill lid loose | Screw quick refill lid tight in place |
| TROUBLE: SPRAY MATERIAL DOES NOT COVER PROPERLY. | |
| Possible cause | Remedy |
| Flow control knob setting too low. | Increase flow control setting |
| Clearance to target area too large | Reduce spray distance |
| Too few spray paths sprayed over target area | Apply more spray paths sprayed over target area |
| Viscosity of material too high. | Thin material per manufacturer recommendation. |

Technical Data





| | | |
|-------------------------|-----------------------|--|
| Voltage / frequency: | 110V/230V ≈ 50Hz/60Hz | <p>* The manufacturer reserves the right to make minor changes to product design and technical specifications without prior notice unless these changes significantly affect the performance and safety of the products. The parts described / illustrated in the pages of the manual that you hold in your hands may also concern other models of the manufacturer's product line with similar features and may not be included in the product you just acquired.</p> <p>* To ensure the safety and reliability of the product and the warranty validity, all repair, inspection, repair or replacement work, including maintenance and special adjustments, must only be carried out by technicians of the authorized service department of the manufacturer.</p> <p>* Always use the product with the supplied equipment. Operation of the product with non-provided equipment may cause malfunctions or even serious injury or death. The manufacturer and the importer shall not be liable for injuries and damages resulting from the use of non-conforming equipment.</p> |
| Input power: | 1200W | |
| Nozzle size: | ∅1,0mm / 2,0 / 2,5mm | |
| Max viscosity: | 150DIN-S | |
| Max. Water consumption: | 1100ml/min | |
| Container capacity: | 900ml | |
| Standard hose length: | 3m | |

Οδηγίες ασφαλείας

Είναι σημαντικό να διαβάσετε και να κατανοήσετε τις οδηγίες αυτού του εγχειριδίου. Οι πληροφορίες που περιέχει σχετίζονται με την προστασία της ΣΩΜΑΤΙΚΗΣ ΣΑΣ ΑΚΕΡΑΙΟΤΗΤΑΣ ΚΑΙ ΤΗΝ ΠΡΟΛΗΨΗ ΤΩΝ ΠΡΟΒΛΗΜΑΤΩΝ. Οι παρακάτω προειδοποιήσεις χρησιμοποιούνται για να σας βοηθήσουν να αναγνωρίσετε αυτές τις πληροφορίες.

-  **(Danger!) Κίνδυνος!** Υποδεικνύει μια επικείμενη επικίνδυνη κατάσταση η οποία, εάν δεν αποφευχθεί, θα οδηγήσει σε θάνατο ή σοβαρό τραυματισμό.
-  **(Warning!) Προειδοποίηση!** Υποδεικνύει μια δυνητικά επικίνδυνη κατάσταση η οποία, εάν δεν αποφευχθεί, θα μπορούσε να οδηγήσει σε θάνατο ή σοβαρό τραυματισμό.
-  **(Caution!) Προσοχή!** Υποδεικνύει μια δυνητικά επικίνδυνη κατάσταση η οποία, εάν δεν αποφευχθεί, μπορεί να οδηγήσει σε μικρό ή μέτριο τραυματισμό.
-  **(Notice!) Ειδοποίηση!** Υποδεικνύει μια δυνητικά επικίνδυνη κατάσταση η οποία, εάν δεν αποφευχθεί, μπορεί να προκαλέσει βλάβη στα περιουσιακά στοιχεία/ιδιοκτησία σας.
Παρακάτω θα βρείτε τις επεξηγήσεις των εικονογραμμάτων κινδύνου που θα συναντήσετε στις σελίδες αυτού του εγχειριδίου.

Επεξηγήσεις των εικονογραμμάτων κινδύνου του εγχειριδίου/εργαλείου

| | |
|---|--|
|  | Διαβάστε και κατανοήστε το εγχειρίδιο οδηγιών. |
|  | Κίνδυνος πυρκαγιάς. |
|  | Κίνδυνος έκρηξης. |
|  | Κίνδυνος εισπνοής βλαβερών για την υγεία αερίων, σωματιδίων. |
|  | Κίνδυνος ηλεκτροπληξίας. |

ΦΥΛΑΞΤΕ ΑΥΤΕΣ ΤΙΣ ΟΔΗΓΙΕΣ: Για να μειώσετε τους κινδύνους πυρκαγιάς ή έκρηξης, ηλεκτροπληξίας και τραυματισμού, θα πρέπει να διαβάσετε και να κατανοήσετε όλες τις οδηγίες που περιλαμβάνονται σε αυτό το εγχειρίδιο. Βεβαιωθείτε πως έχετε κατανοήσει πλήρως τον τρόπο λειτουργίας των μέσων χειρισμού και ορθής λειτουργίας του εξοπλισμού.



• Το εργαλείο προορίζεται μόνο για ερασιτεχνική χρήση.

Προειδοποίηση! Κίνδυνος πυρκαγιάς ή έκρηξης. Οι αναθυμιάσεις των διαλυτών και των υλικών ψεκασμού μπορούν να εκραγούν ή να αναφλεγούν.

Μπορεί να προκληθεί σοβαρός τραυματισμός ή υλικές ζημιές.

Για να αποφύγετε αυτούς τους κινδύνους, λάβετε τα ακόλουθα μέτρα:

- Βεβαιωθείτε πως παρέχεται επαρκής εξαερισμός και εισαγωγή καθαρού αέρα ώστε να διατηρείται ο αέρας εντός της περιοχής ψεκασμού απαλλαγμένος από την συσσώρευση εύφλεκτων ατμών.

- Αποφύγετε όλες τις πηγές ανάφλεξης, όπως στατικούς ηλεκτρικούς σπινθήρες, ενεργές φλόγες, φλόγιστρα, θερμά αντικείμενα, αναμμένα προϊόντα καπνιστού και σπινθήρες που δημιουργούνται κατά την σύνδεση και αποσύνδεση των καλωδίων τροφοδοσίας ή την λειτουργία των διακοπών των προβολέων εργασίας.
- Βεβαιωθείτε πως διαθέτετε εξοπλισμό πυρόσβεσης και πως βρίσκεται σε καλή κατάσταση λειτουργίας.
- Διατηρήστε την περιοχή καθαρή και απαλλαγμένη από δοχεία βαφής ή διαλύτη, πανιά και άλλα εύφλεκτα υλικά.
- Ακολουθήστε τις οδηγίες και τις προειδοποιήσεις ασφαλείας του κατασκευαστή των υλικών βαφής/διαλυτών.
- Μην ψεκάζετε καύσιμες ουσίες ή εύφλεκτα υλικά κοντά σε ενεργές φλόγες ή πηγές ανάφλεξης, όπως αναμμένα προϊόντα καπνιστού, κινητήρες και ηλεκτρικό εξοπλισμό.
- Βεβαιωθείτε πως γνωρίζετε τα περιεχόμενα συστατικά των υλικών ψεκασμού και τους διαλύτες καθαρισμού τους. Διαβάστε όλα τα Φύλλα Δεδομένων Ασφαλείας Υλικού (MSDS) και τις ετικέτες των δοχείων που παρέχονται με τα υλικά και τους διαλύτες ψεκασμού. Ακολουθήστε τις οδηγίες ασφαλείας του κατασκευαστή των υλικών ψεκασμού/διαλυτών.
- Μην χρησιμοποιείτε υλικά με σημείο ανάφλεξης υψηλότερο από 60°C (140°F). Το σημείο ανάφλεξης αντιστοιχεί στην θερμοκρασία στην οποία ένα υγρό μπορεί να παράγει αρκετούς ατμούς έτσι ώστε να μπορεί να αναφλεχθεί (βλέπε προμήθειες επικάλυψης).



Προειδοποίηση! Κίνδυνος έκρηξης λόγω ασυμβατότητας των εν λόγω υλικών. Μπορεί να προκληθεί σοβαρός τραυματισμός ή υλικές ζημιές.

Για να αποφύγετε αυτούς τους κινδύνους, λάβετε τις ακόλουθα μέτρα:

- Μην χρησιμοποιείτε λευκαντικά (πχ. χλωρίνη).
- Μη χρησιμοποιείτε αλογονωμένους διαλύτες υδρογονανθράκων όπως μεθυλονοχλωρίδιο και 1,1,1 - τριχλωροαιθάνιο. Δεν είναι συμβατά με υλικά όπως είναι το αλουμίνιο και μπορεί να προκληθεί έκρηξη. Εάν δεν είστε βέβαιοι για τη συμβατότητα ενός υλικού με υλικά όπως το αλουμίνιο, επικοινωνήστε με τον προμηθευτή των εν λόγω υλικών.



Προειδοποίηση! Επικίνδυνοι ατμοί. Τα υλικά ψεκασμού, οι διαλύτες και άλλα υλικά μπορεί να είναι επιβλαβή σε περίπτωση εισπνοής ή σε επαφή με το σώμα. Οι ατμοί μπορούν να προκαλέσουν σοβαρή ναυτία, λιποθυμία ή ακόμη και δηλητηρίαση.

Για να αποφύγετε αυτούς τους κινδύνους, λάβετε τα ακόλουθα μέτρα:

- Χρησιμοποιήστε μάσκα προστασίας με ειδικό φίλτρο σε συνθήκες όπου παράγονται αυτού του τύπου αέρια ή ατμοί.

Διαβάστε όλες τις οδηγίες του κατασκευαστή της μάσκας για να είστε σίγουροι ότι έχει τις απαραίτητες προδιαγραφές και παρέχει την απαραίτητη προστασία.

- Φοράτε εξοπλισμό προστασίας των ματιών και της όρασής σας.
- Φοράτε τον κατάλληλο ρουχισμό προστασίας όπως απαιτείται από τον κατασκευαστή των υλικών ψεκασμού.



Προειδοποίηση! Κίνδυνος ηλεκτροπληξίας. Κίνδυνος πρόκλησης σοβαρού τραυματισμού.

Για να αποφύγετε αυτούς τους κινδύνους, λάβετε τα ακόλουθα μέτρα:

- Διατηρείτε το βύσμα του ηλεκτρικού καλωδίου και τη σκανδάλη καθαρό/καθαρή από υλικό ψεκασμού και άλλα υγρά. Για την αποσύνδεση και την σύνδεση του καλωδίου τροφοδοσίας τραβήξτε/κρατήστε το βύσμα του καλωδίου και όχι το καλώδιο.
- Η μη τήρηση της παραπάνω οδηγίας μπορεί να προκαλέσει ηλεκτροπληξία.
- Μην βυθίζετε ποτέ ηλεκτρικά εξαρτήματα σε νερό ή άλλα υγρά. Για τον καθαρισμό του εργαλείου, σκουπίστε τις εξωτερικές επιφάνειες του με ένα ελαφρώς νοτισμένο πανί. Βεβαιωθείτε ότι το εργαλείο είναι αποσυνδεδεμένο από το ηλεκτρικό δίκτυο πριν την αποσυναρμολογήσή του κατά την διαδικασία καθαρισμού.
- Μην εκθέτετε το εργαλείο σε συνθήκες βροχής ή άλλες συνθήκες υψηλής υγρασίας.
- Χειριστείτε με προσοχή το καλώδιο τροφοδοσίας. Ποτέ μην χρησιμοποιείτε το καλώδιο για να μεταφέρετε το εργαλείο ή για να αποσυνδέσετε το εργαλείο από το ηλεκτρικό δίκτυο (πρίζα). Κρατήστε το καλώδιο μακριά από πηγές θερμότητας, λάδι, αιχμηρές άκρες ή κινούμενα μέρη. Αντικαταστήστε αμέσως τα καλώδια τροφοδοσίας σε περίπτωση που έχουν υποστεί βλάβη.

Γενικές προειδοποιήσεις ασφαλείας

Προειδοποίηση! Για να αποφύγετε τον κίνδυνο σοβαρού τραυματισμού ή υλικών ζημιών, λάβετε τα ακόλουθα μέτρα:

- Μην στρέψετε το πιστόλι βαφής προς άλλα άτομα ή κατοικίδια ζώα και μην ψεκάτε προς την κατεύθυνση άλλων ατόμων, συμπεριλαμβανομένου του εαυτού σας και των κατοικίδιων ζώων.
- Μην ψεκάτε σε εξωτερικούς χώρους υπό ανεμώδης συνθήκες.
- Ντυθείτε με τον κατάλληλο ρουχισμό προστασίας για να αποτρέψετε την επαφή του υλικού ψεκασμού με το δέρμα και τα μαλλιά σας.
- Ο σωλήνας μπορεί να ζεσταθεί και να προκαλέσει εγκαύματα στο δέρμα.
- Ακολουθήστε όλους τους σχετικούς τοπικούς, πολιτειακούς και εθνικούς κανονισμούς που διέπουν τον εξαιρισμό, για την πρόληψη πυρκαγιάς και τη λειτουργία αυτού του εργαλείου.
- Χρησιμοποιείτε πάντα κατάλληλα γάντια, μάσκα προστασίας για τα μάτια σας και μάσκα με ειδικό φίλτρο κατά τις διαδικασίες αραίωσης, ανάμιξης, την προσθήκη ή την αφαίρεση ποσότητας χρώματος ή τον καθαρισμό του εργαλείου.
- Μην χρησιμοποιείτε το εργαλείο κοντά σε παιδιά. Κρατήστε τα παιδιά σε ασφαλή απόσταση από τον εξοπλισμό καθ' όλη την διάρκεια της εργασίας. Κρατήστε το εργαλείο σε ασφαλή απόσταση από παιδιά.
- Μην τεντώνετε και μην επιλέγετε στάσεις του σώματος που δεν παρέχουν σταθερότητα. Διατηρήστε μια αποτελεσματική στάση του σώματος και την ισορροπία σας καθ' όλη την διάρκεια της εργασίας.
- Να βρίσκεστε πάντοτε σε ετοιμότητα και εργάζεστε με πλήρη συγκέντρωση.
- Μη χρησιμοποιείτε το εργαλείο όταν είστε κουρασμένοι ή βρίσκεστε υπό την επήρεια αλκοόλ ή άλλων εθιστικών ουσιών.
- Διαβάστε όλες τις οδηγίες και τις συμβουλές ασφαλείας για τον εξοπλισμό και το υλικό ψεκασμού πριν χρησιμοποιήσετε οποιοδήποτε μέρος του εξοπλισμού.
- Συνιστάται χρήση ακουστικών προστασίας ή ωτοασπίδων σε περίπτωση πολύωρης εργασίας.

Οδηγίες ασφαλείας ηλεκτρικών συνδέσεων

Αυτό το εργαλείο έχει διπλή μόνωση, επομένως δεν απαιτείται πρόσθετο καλώδιο γείωσης για την λειτουργία του. Βεβαιωθείτε πως το ηλεκτρικό δίκτυο με το οποίο συνδέετε το εργαλείο παρέχει την σωστή τάση/συχνότητα για την λειτουργία του εργαλείου, βλέπε πνακίδα τεχνικών χαρακτηριστικών του εργαλείου.



- Εάν το καλώδιο τροφοδοσίας έχει υποστεί βλάβη, πρέπει να αντικατασταθεί από το εξουσιοδοτημένο τμήμα σέρβις του κατασκευαστή για να αποφευχθεί ο κίνδυνος τραυματισμού ή/και ηλεκτροπληξίας.

- Όταν χρησιμοποιείτε το εργαλείο σε εξωτερικούς χώρους, χρησιμοποιείτε μόνο καλώδια προέκτασης που προορίζονται για εξωτερική χρήση. Ένα κατάλληλο καλώδιο προέκτασης έως 30m μπορεί να χρησιμοποιηθεί χωρίς να εμφανίζει απώλεια ισχύος εφόσον διαθέτει τις απαραίτητες προδιαγραφές.
- Η ηλεκτρική ασφάλεια μπορεί να βελτιωθεί περαιτέρω αυξάνοντας ευαισθησία ασφαλείας του κυκλώματος.

Καλώδια προέκτασης

Επιλέξτε ένα τριπολικό καλώδιο προέκτασης με γείωση, το οποίο διαθέτει τριπολική υποδοχή για την σύνδεση του βύσματος τροφοδοσίας του εργαλείου. Βεβαιωθείτε ότι το καλώδιο προέκτασης βρίσκεται σε καλή κατάσταση λειτουργίας.

Όταν χρησιμοποιείτε ένα καλώδιο προέκτασης, φροντίστε να επιλέξετε ένα καλώδιο που διαθέτει τις απαραίτητες προδιαγραφές, ικανό να τροφοδοτήσει το εργαλείο με το απαιτούμενο ηλεκτρικό ρεύμα. Ένα μικρό σε μέγεθος καλώδιο θα προκαλέσει πτώση της τάσης με αποτέλεσμα την απώλεια ισχύος και την υπερθέρμανση του. Εάν ένα καλώδιο προέκτασης πρόκειται να χρησιμοποιηθεί σε εξωτερικούς χώρους, ο τύπος του πρέπει να συνοδεύεται από την κατάλληλη W-A μετά τον προσδιορισμό του τύπου καλωδίου. Για παράδειγμα, μια ονομασία SJTW-A δηλώνει ότι το καλώδιο προορίζεται και για εξωτερική χρήση. Για περισσότερες πληροφορίες σχετικά με το μέγεθος του καλωδίου ανάλογα με το μήκος του συμβουλευτείτε τον παρακάτω πίνακα.

Πίνακας αναλογίας διαμέτρου-μήκους καλωδίων

| Τύπος καλωδίου | Έως 5 μέτρα | Από 5 έως 10 μέτρα |
|-------------------|------------------------|------------------------|
| Παράλληλων αγωγών | 2x 1.0 mm ² | 2x 1.5 mm ² |

Προειδοποίηση! Ορισμένα υλικά ψεκασμού περιέχουν χημικές ουσίες που έχει αποδειχθεί ότι προκαλούν καρκίνο, γενετικές ανωμαλίες ή άλλες βλάβες στην αναπαραγωγή. Για να μειώσετε την έκθεσή σας, φορέστε κατάλληλο εξοπλισμό ασφαλείας, όπως μάσκες προστασίας με ειδικό φίλτρο, γάντια και άλλο κατάλληλο προστατευτικό εξοπλισμό. Ελέγξτε και ακολουθήστε τις οδηγίες ασφαλείας στο δοχείο του υλικού ψεκασμού.

Περιγραφή βασικών τμημάτων (Εικ. Α, Εικ. Α1, Εικ. Α2)

- | | | |
|---|--|--|
| 1. Πιστόλι βαφής | 16.1 Χιτώνιο βαλβίδας ελέγχου 1 | 28. Τροχοί με φρένο |
| 2. Μονάδα ισχύος (Ηλεκτροκινητήρας) | 16.2 Βαλβίδα ελέγχου | 29. Τροχοί χωρίς φρένο |
| 3. "Έξυπνος" επιλογέας ακροφυσίου | 16.3 Ελατήριο | 30. Φίλτρο 2 |
| 4. Κολάρο | 16.4 Χιτώνιο βαλβίδας ελέγχου 2 | 31. Κάλυμμα αεραγωγών |
| 5. Κάλυμμα ακροφυσίου | 16.5 Προέκταση βαλβίδας | 32. Εύκαμπτος σωλήνας αέρα |
| 6. Ακροφύσιο (Φ2.0mm / Φ2.5mm / Φ3.0mm) | 17. Δοχείο | 33. Κύπελλο υπολογισμού ιξώδους |
| 7. Δακτύλιος στεγανοποίησης τύπου Υ | 18. Σκανδάλη | 34. Βελόνα καθαρισμού |
| 8. Ρυθμιστής πλάτους ψεκασμού | 19. Επιλογέας ελέγχου ροής | 35. Βούρτσα καθαρισμού |
| 9. Βελόνα ακροφυσίου ψεκασμού | 20. Μηχανισμός ταχείας απασφάλισης | 36. Κλειδί ρύθμισης της βελόνας του ακροφυσίου |
| 10. Περίβλημα πιστολιού βαφής | 21. Χειρολαβή του τηλεσκοπικού σωλήνα | 37. 1.0 Ρυθμιστής πλάτους ψεκασμού |
| 11. Χειρολαβή πιστολιού βαφής | 22. Μηχανισμός ασφάλισης του τηλεσκοπικού σωλήνα | |
| 12. Τάπα ταχείας επαναπλήρωσης | 23. Θέση (υποδοχή) αποθήκευσης του πιστολιού βαφής | |
| 13. Μεμβράνη στεγανοποίησης | 24. Κάλυμμα του φίλτρου | |
| 14. Στεγανωτικός δακτύλιος (O - ring) | 25. Φίλτρο | |
| 15. Σωλήνας αναρρόφησης | 26. Διακόπτης Ενεργοποίησης - απενεργοποίησης (ON / OFF) | |
| 16. Διάταξη της βαλβίδας ελέγχου | 27. Φίλτρο | |

* Ενδέχεται να υπάρχουν διαφοροποιήσεις όσον αφορά στα εικονιζόμενα-αναγραφόμενα παρελκόμενα λόγω διαφορών που εξαρτώνται από τον τύπο του προϊόντος.

Εγκατάσταση - συναρμολόγηση

Προειδοποίηση! Φροντίστε να χρησιμοποιήσετε τον κατάλληλο εξοπλισμό ατομικής προστασίας και αποσυνδέστε το εργαλείο από το ηλεκτρικό δίκτυο.
Προειδοποίηση! Βεβαιωθείτε πως υπάρχει επαρκής αερισμός στον χώρο εργασίας και πως είναι απαλλαγμένος από εύφλεκτους ατμούς.

Ευθυγραμμίζοντας τον εύκαμπτο σωλήνα αναρρόφησης (Εικ. Β)

Ο σωλήνας αναρρόφησης (# 15) πρέπει να ρυθμιστεί ώστε να έχει κατεύθυνση προς το εμπρόσθιο μέρος του δοχείου (Εικ. Β). Αυτό θα διασφαλίσει ότι θα ψεκάσετε όσο το δυνατόν περισσότερο υλικό προτού χρειαστεί να επαναπληρώσετε το δοχείο. Βεβαιωθείτε ότι ο σωλήνας αναρρόφησης βρίσκεται σωστά σταθεροποιημένος στη θέση του.

Σύνδεση της μονάδας ψεκασμού στη λαβή του πιστολιού ψεκασμού (Εικ. Β1)

Ευθυγραμμίστε την ενδεικτική γραμμή στη μονάδα ψεκασμού με το εικονίδιο ξεκλειδώματος και, στη συνέχεια, περιστρέψτε τη λαβή δεξιόστροφα μέχρι να σταματήσει. Περιστρέψτε τον μηχανισμό ταχείας απασφάλισης (# 20) και ασφαλίστε στο άγκιστρο που βρίσκεται στην άκρη της τάπας του δοχείου.

Σύνδεση των τροχών (Εικ. C)

Τοποθετήστε τους τροχούς στις τέσσερις σπές σύνδεσης που βρίσκονται στην κάτω πλευρά της μονάδας ισχύος.

Σημείωση: Συνδέστε τους δυο τροχούς με φρένο (# 28) στην μπροστινή πλευρά και τους δύο τροχούς χωρίς φρένο (# 29) στην πίσω πλευρά.

Σύνδεση του εύκαμπτου σωλήνα αέρα (Εικ. D1, Εικ. D2)

- Εισαγάγετε το ένα άκρο του εύκαμπτου σωλήνα αέρα στον σύνδεσμο του σωλήνα που βρίσκεται στο πίσω μέρος του ψεκαστήρα. Περιστρέψτε ελαφρώς τον εύκαμπτο σωλήνα καθώς τον συνδέετε για να ασφαλίσετε εύκολα τα εξαρτήματα (Εικ. D1).
- Εισαγάγετε το άλλο άκρο του εύκαμπτου σωλήνα αέρα στο σύνδεσμο εύκαμπτου σωλήνα του εμπρόσθιου μέρους της μονάδας ισχύος. Περιστρέψτε ελαφρώς τον εύκαμπτο σωλήνα καθώς τον συνδέετε για να ασφαλίσετε εύκολα τα εξαρτήματα (Εικ. D2).

Προετοιμασία του υλικού ψεκασμού (Εικ. E1 και E2)

Σημείωση: Βεβαιωθείτε ότι ο τύπος υλικού που χρησιμοποιείτε μπορεί να καθαριστεί με ζεστό νερό και διάλυμα σαπουνιού (για υδατοδιαλυτά χρώματα όπως τα λατέξ). Χρησιμοποιήστε καλύμματα κατά τη διάρκεια της πλήρωσης, της ανάμιξης και του ελέγχου του ιξώδους των υλικών ψεκασμού για να προστατεύσετε τα δάπεδά σας και στιδήποτε άλλο στην περιοχή ψεκασμού που θέλετε να παραμείνει άθικτο.



Το υγρό που ψεκάζεται μπορεί να χρειαστεί να αραιωθεί πριν από την έναρξη της διαδικασίας βαφής. Κατά την διαδικασία αραιώσης, χρησιμοποιήστε το κατάλληλο αραιωτικό σύμφωνα με τις οδηγίες του κατασκευαστή, όπως αναγράφεται στο δοχείο του υλικού.

Προειδοποίηση! Μην χρησιμοποιείτε υλικά με σημείο ανάφλεξης υψηλότερο από 60°C.

Ένα κύπελλο υπολογισμού ιξώδους μπορεί να χρησιμοποιηθεί για την διευκόλυνση του προσδιορισμού του «χρόνου εξάντλησης» του υλικού ψεκασμού.

- Πριν από τη μέτρηση για τον υπολογισμό του ιξώδους, ανακατέψτε καλά το υλικό.
- Βυθίστε το κύπελλο υπολογισμού του ιξώδους στο υλικό και γεμίστε το πλήρως.
- Με το κύπελλο συγκρατημένο πάνω από το δοχείο υλικού, μετρήστε το χρονικό διάστημα που χρειάζεται μέχρι να διακοπεί η ροή του υλικού (να σταματήσει να είναι συνεχόμενη), (150 δευτερόλεπτα ή λιγότερο) (Εικ. E). Αυτός είναι ο "χρόνος λήξης της μέτρησης". Ανατρέξτε στον πίνακα οδηγιών αραιώσης για πληροφορίες σχετικά με την αραιώση που απαιτείται για διαφορετικά υλικά.
- Εάν το υλικό χρειάζεται αραιώση, προσθέστε το κατάλληλο υγρό υλικό αραιώσης που συνιστά ο κατασκευαστής (Εικ. E1).
- Μπορείτε να χρησιμοποιήσετε χρώματα τύπου λατέξ με αυτό το εργαλείο, ωστόσο, το απαιτούμενο αραιώμα μπορεί να διαφοροποιείται σε σχέση με (υπερβαίνει) τις οδηγίες του κατασκευαστή του υλικού βαφής. Αραιώστε τα χρώματα τύπου λατέξ, ώστε το υλικό να "ρέει" στο κύπελλο υπολογισμού του ιξώδους εντός χρονικού διαστήματος 150 δευτερολέπτων σύμφωνα με τις παραπάνω οδηγίες. Ο χειριστής πρέπει να εξετάσει τον τύπο της εφαρμογής και την τελική τοποθεσία του τεμαχίου εργασίας κατά τον ψεκασμό ενός υλικού που διαρκεί περισσότερο από 150 δευτερόλεπτα κατά την διαδικασία υπολογισμού του ιξώδους του.

Οδηγίες λειτουργίας

| Πίνακας οδηγιών σύστασης αραίωσης | |
|--|---|
| Υλικό ψεκασμού | "Χρόνος λήξης της μέτρησης" |
| Διαυγή και ημιδιαφανή υλικά χρώσης και στεγανοποιητικά υλικά "αστάρια", αστάρια και βερνίκια λαδιού και υλικά που περιέχουν πολυουρεθάνη | Δεν απαιτείται αραίωση, (Χρόνος λήξης της μέτρησης κάτω των 150 δευτερολέπτων) |
| Υδατοδιαλυτά υλικά χρώσης χρωματικών στερεών | Μπορεί να απαιτείται αραίωση (Χρόνος λήξης της μέτρησης κάτω των 150 δευτερολέπτων) |
| Σημείωση: Δεν συνιστάται για ανάγλυφα χρώματα και πλαστικά χρώματα | |

Συμβουλές προετοιμασίας

- Θα πρέπει πάντα να ανακατεύετε και να στραγγίζετε καλά το υλικό πριν από τη χρήση.
- Για οποιαδήποτε εργασία βαφής ή επίχρισης θα πρέπει πάντα να διασφαλίζετε ότι έχετε προετοιμάσει σωστά την επιφάνεια για να έχετε το καλύτερο φινιρίσμα. Δηλαδή, όλες οι επιφάνειες θα πρέπει να είναι απαλλαγμένες από σκόνη, υπολείμματα, σκουριά και λιπαρά υλικά. Πλύνετε με πλαστικό μηχάνημα, με χαμηλή πίεση, τις μεγάλες επιφάνειες εξωτερικού χώρου και βεβαιωθείτε ότι έχουν στεγνώσει πλήρως πριν τον ψεκασμό.
- Παρόλο που τα εργαλεία HVLP έχουν πολύ μικρές απώλειες ψεκασμού (αερομεταφερόμενα σταγονίδια), συνιστάται να καλύπτετε όλες τις εκτεθειμένες άκρες και επιφάνειες και να χρησιμοποιείτε προστατευτικά καλύμματα για να προστατεύετε τα δάπεδά σας και τα υπόλοιπα αντικείμενα που βρίσκονται εντός της περιοχής ψεκασμού.
- Η στερεοποιημένη επιφάνεια που σχηματίζεται στην κορυφή της επιφάνειας του χρώματος στο δοχείο μπορεί να προκαλέσει εμπλοκή των συστημάτων και μηχανισμών του εργαλείου. Αφαιρέστε το στερεοποιημένο μέρος του χρώματος πριν από την ανάμιξη. Στραγγίστε χρησιμοποιώντας ένα χωνί με προσαρτημένο φίλτρο ή διάτρητο υλικό για να αφαιρέσετε τυχόν υπολείμματα που θα μπορούσαν να προκαλέσουν εμπλοκή.
- Βεβαιωθείτε πως έχετε στη διάθεσή σας, σε προσβάσιμο σημείο, υλικά όπως είναι τα γάντια, το χαρτί, πανιά κ.λπ. για να σκουπίσετε οποιαδήποτε διαρροή.

Πλήρωση του δοχείου (Εικ. F)

- Ελέγξτε για να βεβαιωθείτε ότι το δοχείο έχει βιδωθεί σωστά στο πιστόλι ψεκασμού.
- Ξεβιδώστε την τάπα ταχείας επαναπλήρωσης (# 12).
- Τοποθετήστε τον ψεκαστήρα σε σταθερή στάση, σε ομαλή και οριζόντια επιφάνεια.
- Ρίξτε το κατάλληλο αραιωμένο και στραγγισμένο υλικό ψεκασμού στο δοχείο (Εικ. F).
- Καθαρίστε τυχόν υπολείμματα υγρού από τα σπειρώματα ή τις πλευρές του δοχείου και του πιστολιού βαφής.
- Ξεκινήστε να βιδώνετε την τάπα ομοιόμορφα και βεβαιωθείτε πως οδηγείται σωστά από τα σπειρώματα. Βιδώστε πλήρως την τάπα στο επάνω δοχείο πλήρωσης. Ελέγξτε την τάπα για να βεβαιωθείτε ότι έχει βιδωθεί σωστά πριν σηκώσετε το πιστόλι βαφής.

Διακόπτης ON / OFF (Εικ. G)

Ο διακόπτης on / off βρίσκεται στο πάνω μέρος της μονάδας ισχύος. Πιέστε τον διακόπτη για να ενεργοποιήσετε ή να απενεργοποιήσετε τη μονάδα ισχύος.

"Έξυπνος" επιλογέας ακροφυσίου (Εικ. Η, Εικ. Η1)

Ο επιλογέας σας δίνει την δυνατότητα να διαλέξετε μεταξύ των διαθέσιμων μοτίβων ψεκασμού:

- Ψεκασμός με κάθετο οβάλ μοτίβο.
- Ψεκασμός με οριζόντιο οβάλ μοτίβο.
- Ψεκασμός με κυκλικό μοτίβο.

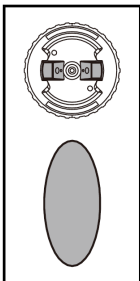

Για να επιλέξετε ψεκασμό με κάθετο οβάλ μοτίβο, γυρίστε το κάλυμμα (# 5) σε οριζόντια θέση περιστρέφοντας τον " Έξυπνο" επιλογέα ακροφυσίου (# 3) δεξιόστροφα μέχρι να ακινητοποιηθεί.

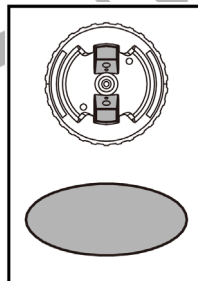

Για να επιλέξετε ψεκασμό με οριζόντιο οβάλ μοτίβο, γυρίστε το κάλυμμα (# 5) σε οριζόντια θέση περιστρέφοντας τον " Έξυπνο" επιλογέα ακροφυσίου (# 3) αριστερόστροφα μέχρι να ακινητοποιηθεί.

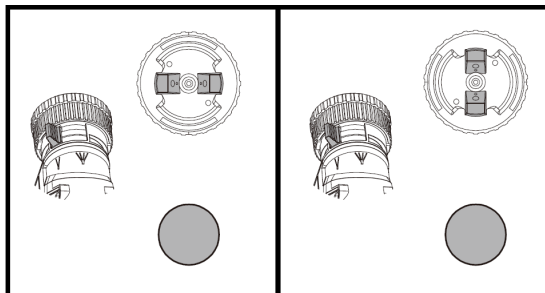













Για να επιλέξετε ψεκασμό με κυκλικό μοτίβο, γυρίστε το ρυθμιστή πλάτους ψεκασμού (# 8) στην θέση με το εικονίδιο "Minimum" (Min-Ελάχιστο).

Σημείωση: Το ακροφύσιο ψεκασμού μπορεί να συναρμολογηθεί και συνδεθεί μόνο προς μία κατεύθυνση όπου η εγκοπή του ακροφυσίου (# 6) πρέπει να ευθυγραμμιστεί με την υποδοχή στο περίβλημα του πιστολιού βαφής (# 10). (Βλέπε Εικ.Τ1)

Προειδοποίηση! Κίνδυνος τραυματισμού. Μην στρέφετε ποτέ το πιστόλι ψεκασμού προς οποιοδήποτε μέρος του σώματος. Μην πιέζετε ποτέ τη σκανδάλη ενώ πραγματοποιείτε ρυθμίσεις στο πιστόλι ψεκασμού.

Ρύθμιση του πλάτους ψεκασμού του μοτίβου ψεκασμού (Εικ. Η1)

Περιστρέφοντας τον ρυθμιστή πλάτους ψεκασμού (# 8) και επιλέγοντας μια θέση μεταξύ της ένδειξης του ελάχιστου (MIN - MINIMUM) και της ένδειξης του μέγιστου (MAX-MAXIMUM), μπορείτε να ρυθμίσετε το πλάτος των μοτίβων ψεκασμού σύμφωνα με τις απαιτήσεις της εκάστοτε εργασίας.

| Εφαρμογή/εργασία | Θέση ρυθμιστή πλάτους ψεκασμού #8 | Θέση "έξυπνου" επιλογέα #3 | Μοτίβο ψεκασμού | |
|--|---|---|--|--|
| Αρχικές επιστρώσεις, γωνίες, άκρα και δυσπρόσιτα σημεία. |  |  |  | Μικρό κυκλικό μοτίβο ψεκασμού |
| Μικρή - μεσαία επιφάνεια |  |  |  | Κάθετο οβάλ μοτίβο με στενή δέσμη για οριζόντια κατεύθυνση επικάλυψης ("πέραςμα") |
| | |  |  | Οριζόντιο οβάλ μοτίβο με στενή δέσμη για κάθετη κατεύθυνση επίστρωσης ("πέραςμα") |
| Εφαρμογή/εργασία | Θέση ρυθμιστή πλάτους ψεκασμού #8 | Θέση "έξυπνου" επιλογέα #3 | Μοτίβο ψεκασμού | |
| Επίστρωση επιφάνειας μεγάλου μεγέθους |  |  |  | Κάθετο οβάλ μοτίβο με ευρεία δέσμη για οριζόντια κατεύθυνση επικάλυψης ("πέραςμα") |
| | |  |  | Οριζόντιο οβάλ μοτίβο με ευρεία δέσμη για κάθετη κατεύθυνση επίστρωσης ("πέραςμα") |

Επιλογέας ελέγχου ροής (Εικ. 1)

Ο επιλογέας ελέγχου ροής (# 19) ρυθμίζει την ποσότητα του ψεκαζόμενου υγρού. Η περιστροφή του επιλογέα δεξιόστροφα αυξάνει τη ροή του υγρού. Η αριστερόστροφη περιστροφή μειώνει τη ροή του υγρού.

Συμβουλή: Πραγματοποιήστε πάντοτε μια δοκιμή του μοτίβου ψεκασμού σε κομμάτια χαρτονιού ή παρόμοιου υλικού. Ξεκινήστε με τον επιλογέα ρυθμισμένο στην θέση με την υψηλότερη ρύθμιση της ροής. Εάν επιθυμείτε χαμηλότερη ροή, περιστρέψτε τον επιλογέα αριστερόστροφα για να μειώσετε τη ροή του υγρού. Τα παχύρρευστα υλικά πρέπει να ψεκάζονται με τον επιλογέα σε θέση ρύθμισης υψηλής ροής. Τα λεπτόρρευστα υλικά πρέπει να ψεκάζονται με τον επιλογέα σε θέση ρύθμισης χαμηλής ροής.

Ανάπτυξη της κατάλληλης τεχνικής ψεκασμού

- Εξασκηθείτε στον χειρισμό του πιστολιού βαφής σε ένα χαρτόνι ώστε να δοκιμάσετε το επιλεγμένο μοτίβο ψεκασμού και να εξοικειωθείτε με τη λειτουργία ελέγχου ροής του πιστολιού βαφής.
- Βεβαιωθείτε ότι η επιφάνεια του τεμαχίου εργασίας δεν περιέχει σκόνη, υπολείμματα και λιπαρές ουσίες.
- Βεβαιωθείτε ότι η επιφάνεια του τεμαχίου εργασίας είναι καθαρή και απαλλαγμένη από σκόνη που θα μπορούσε να επικολληθεί σε νέες φρεσκοβαμμένες επιφάνειες.
- Καλύψτε τυχόν επιφάνειες που δεν προορίζονται για βαφή.
- Διατηρείτε πάντοτε απόσταση ψεκασμού από 50mm (ελάχιστη) έως 300mm (μέγιστη) (Εικ. J).
- Μια ευρέως χρησιμοποιούμενη μέθοδος για την βαφή ή επίχρωση μεγάλων επιφανειών είναι το μοτίβο «σταυρού». Αυτό γίνεται με ψεκασμό σε οριζόντιες λωρίδες ("περάσματα") και στη συνέχεια διασταύρωση αυτών των λωρίδων με κάθετες λωρίδες (Εικ. L).
- Για ομοιόμορφο αποτέλεσμα, διατηρήστε το χέρι σαν σε σταθερή απόσταση (Εικ. J) από την επιφάνεια του τεμαχίου εργασίας και αποφύγετε να μετακινήσετε τον καρπό σας (Εικ. K).
- Διατηρήστε την ιδανική, (ομαλή και σταθερή) ταχύτητα που θα σας βοηθήσει να αποφύγετε ανομοιομορφία. Ξεκινήστε την βαφή/επίχρωση αφού ξεκινήσετε το "πέρασμα" και αφήστε τη σκανδάλη πριν σταματήσετε (τελειώσετε) το "πέρασμα".
- Αποφύγετε τον υπερβολικό ψεκασμό χρώματος υλικού εντός του ίδιου σημείου. Η εφαρμογή του ψεκαζόμενου υλικού με πολλά "ελαφρύτερα" περάσματα (ελαφριές επιστρώσεις) προσφέρουν ένα καλύτερο και πιο ομοιόμορφο αποτέλεσμα σε αντίθεση με από ένα "βαρύ" (μία ή ελάχιστες επιστρώσεις) μπορεί να οδηγήσει σε "τρέξιμο" και στάξιμο.
- Να θυμάστε ότι ο επιλογέας ελέγχου ροής ρυθμίζει την ποσότητα του ψεκαζόμενου υγρού. Η δεξιόστροφη περιστροφή του επιλογέα αυξάνει τη ροή του υγρού. Η αριστερόστροφη περιστροφή του επιλογέα μειώνει τη ροή του υγρού. Εάν εμφανιστούν "τρέξιμα" ή "στάξιμο", χρησιμοποιήστε αμέσως ένα στεγνό πινέλο για εξομαλύνετε την επιφάνεια.
- Απενεργοποιήστε τη μονάδα ισχύος και τοποθετήστε το πιστόλι βαφής στην ενσωματωμένη θέση (υποδοχή) αποθήκευσης του πιστολιού βαφής όταν δεν πρόκειται να χρησιμοποιηθεί εντός σύντομου χρονικού διαστήματος. Σε περίπτωση που επιθυμείτε να αποθηκεύσετε το εργαλείο για μεγάλο χρονικό διάστημα, ακολουθήστε πρώτα τις οδηγίες καθαρισμού.

Καθαρισμός

Προειδοποίηση! Φροντίστε να χρησιμοποιήσετε τον κατάλληλο εξοπλισμό ατομικής προστασίας.

- Μη χρησιμοποιείτε υλικά με σημείο ανάφλεξης υψηλότερο από 60 ° C (140 ° F). Το σημείο ανάφλεξης αντιστοιχεί στην θερμοκρασία που ένα υγρό μπορεί να παράγει αρκετούς ατμούς ώστε να αναφλεχθεί (βλέπε οδηγίες κατασκευαστή του υλικού).
 - Βεβαιωθείτε ότι η περιοχή ή ο χώρος στον οποίο πραγματοποιείται ο καθαρισμός είναι επαρκώς αεριζόμενος και απαλλαγμένος από εύφλεκτους ατμούς.
 - Οποιαδήποτε διαδικασία ψεκασμού με τα υλικά καθαρισμού θα πρέπει πάντοτε να πραγματοποιείται σε εξωτερικούς χώρους.
 - Μην βυθίζετε τη μονάδα ισχύος μέσα σε νερό ή άλλα υγρά.
 - Χρησιμοποιήστε καλύμματα κατά τη διάρκεια της πλήρωσης, της ανάμιξης και του ελέγχου του ιζήδους των υλικών ψεκασμού για να προστατεύσετε τα δάπεδά σας και οτιδήποτε άλλο στην περιοχή ψεκασμού που θέλετε να παραμείνει άθικτο.
 - Προτού ξεκινήσετε την διαδικασία καθαρισμού:
 - Απενεργοποιήστε τη μονάδα ισχύος, αποσυνδέστε το βύσμα του καλωδίου τροφοδοσίας από την πρίζα και αποσυνδέστε τον εύκαμπτο σωλήνα αέρα από το πιστόλι βαφής.
 - Ξεβιδώστε το δοχείο από το πιστόλι βαφής και ρίξτε το υπόλοιπο υγρό πίσω στο αρχικό δοχείο (Εικ. M).
 - Ρίξτε μια μικρή ποσότητα του κατάλληλου διαλύματος καθαρισμού στο δοχείο (Εικ. N).
 - Χρησιμοποιήστε ζεστό σαπουνόνερο για υλικά με βάση το νερό.
 - Για υλικά με βάση το λάδι ακολουθήστε τις οδηγίες του κατασκευαστή, όπως αναγράφονται στο δοχείο του υλικού.
 - Επανατοποθετήστε και βιδώστε καλά το δοχείο στο πιστόλι βαφής και ανακινήστε δυνατά το πιστόλι με το δοχείο.
 - Ξεβιδώστε το δοχείο και απορρίψτε, σύμφωνα με τους τοπικούς κανονισμούς, το διάλυμα καθαρισμού.
 - Γεμίστε το δοχείο με μια μικρή ποσότητα νέου διαλύματος καθαρισμού (Εικ. M). Επανατοποθετήστε και βιδώστε καλά το δοχείο στο πιστόλι βαφής.
 - Συνδέστε ξανά τον εύκαμπτο σωλήνα αέρα στο πιστόλι βαφής, συνδέστε το βύσμα του καλωδίου τροφοδοσίας και ενεργοποιήστε τη μονάδα ισχύος.
 - Ψεκάστε το διάλυμα καθαρισμού μέσω του πιστολιού βαφής σε ένα χαρτόνι για 2 έως 3 δευτερόλεπτα (Εικ. O).
 - Απενεργοποιήστε τη μονάδα ισχύος, αποσυνδέστε το βύσμα του καλωδίου τροφοδοσίας από την πρίζα και αποσυνδέστε τον εύκαμπτο σωλήνα αέρα από το πιστόλι βαφής.
 - Ξεβιδώστε το δοχείο από το πιστόλι βαφής.
 - Αφαιρέστε το O-ring (# 14), το σωλήνα αναρρόφησης (# 15), τη βαλβίδα ελέγχου (# 16) και την τάπα ταχείας επαναπλήρωσης (# 12) από το πιστόλι βαφής. Καθαρίστε τα μέρη με τη βούρτσα καθαρισμού* και το κατάλληλο διάλυμα καθαρισμού (Εικ. P).
- Σημείωση: Κατά την αφαίρεση της βαλβίδας ελέγχου, περιστρέψτε τη βαλβίδα ελέγχου δεξιόστροφα και, στη συνέχεια, τραβήξτε την προς τα έξω (Εικ. P).

* Δεν περιλαμβάνεται με όλα τα μοντέλα.

- Ξεβιδώστε το κολάρο (# 4) και αφαιρέστε όλα τα μέρη του ακροφυσίου (# 3, # 4, # 5, # 6, # 7, # 8) από το πιστόλι ψεκασμού.
- Αφαιρέστε την βελόνα (# 9) από το πιστόλι βαφής (Εικ. Q1). Καθαρίστε όλα τα μέρη με τη βούρτσα καθαρισμού και το κατάλληλο διάλυμα καθαρισμού (Εικ. Q, Εικ. Q1). Φροντίστε να καθαρίσετε γύρω από τη βαλβίδα ελέγχου χρησιμοποιώντας την βούρτσα (Εικ. Q).
- Σε περίπτωση που το υλικό ψεκασμού έχει βάση το νερό, καθαρίστε τον πιστόλι ψεκασμού με καθαρό νερό μέσω της εισόδου του σωλήνα αναρρόφησης (Εικ. R). Σε περίπτωση που το υλικό ψεκασμού έχει βάση το λάδι, καθαρίστε την είσοδο του σωλήνα αναρρόφησης με το κατάλληλο διάλυμα καθαρισμού. Επαναλάβετε έως ότου το πιστόλι ψεκασμού είναι εντελώς καθαρό.
- Στεγνώστε καλά όλα τα μέρη.
- Απορρίψτε το διάλυμα καθαρισμού βάσει των τοπικών κανονισμών.
- Τοποθετήστε μια σταγόνα λαδιού στο εσωτερικό του πιστολιού βαφής από την οπή συναρμολόγησης της βελόνας του ακροφυσίου (Εικ. S).
- Επανασυναρμολογήστε το πιστόλι βαφής (Εικ. T).

Σημείωση: Το ακροφύσιο ψεκασμού μπορεί να συναρμολογηθεί και συνδεθεί μόνο προς μία κατεύθυνση όπου η εγκοπή του ακροφυσίου (# 6) πρέπει να ευθυγραμμιστεί με την υποδοχή στο περίβλημα του πιστολιού βαφής (# 10). (Βλέπε Εικ. T1)

Σημείωση: Η βελόνα του ακροφυσίου πρέπει να συνδεθεί στο πιστόλι ψεκασμού με τις προεσοχές της σε κάθετη θέση.

Σημείωση: Συνδέστε τον σωλήνα αναρρόφησης (# 15) και την βαλβίδα (# 16) πιέζοντάς τα σταθερά στην είσοδο του πιστολιού βαφής.

- Τυλίξτε τον εύκαμπτο σωλήνα αέρα γύρω από τη μονάδα ισχύος και επανατοποθετήστε όλα τα αξεσουάρ στη θέση τους.

Συντήρηση

Χρησιμοποιήστε μόνο ήπια απορρυπαντικά και ένα ελαφρώς νοτισμένο πανί για να καθαρίσετε τη μονάδα ισχύος. Ποτέ μην αφήνετε κανένα υγρό να εισχωρήσει στο εσωτερικό της μονάδας ισχύος. Μην βυθίζετε ποτέ κανένα μέρος της μονάδας ισχύος σε υγρό.

Σημαντική σημείωση: Για να διασφαλιστεί η ΑΣΦΑΛΕΙΑ και η ΑΞΙΟΠΙΣΤΙΑ του προϊόντος, οι επισκευές, η συντήρηση και οποιαδήποτε μετατροπή (εκτός από αυτές που αναφέρονται στο παρόν εγχειρίδιο) πρέπει να εκτελούνται από εξουσιοδοτημένα τμήματα σέρβις ή άλλο εξειδικευμένο/εξουσιοδοτημένο προσωπικό σέρβις, χρησιμοποιώντας πάντοτε τα γνήσια ανταλλακτικά του κατασκευαστή.

Η μονάδα ισχύος περιέχει 3 φίλτρα που πλένονται / επαναχρησιμοποιούνται (# 25, # 27, # 30). Ελέγξτε το φίλτρο πριν και μετά από κάθε χρήση. Εάν δεν είναι καθαρό, πλύνετε με ζεστό νερό και αφήστε το να στεγνώσει πριν από την επανατοποθέτησή του ή αντικαταστήστε το εάν είναι απαραίτητο. (Εικ. U2)

• Για να ελέγξετε το φίλτρο:

- Αφαιρέστε το κάλυμμα του φίλτρου (# 24) πιέζοντας την επάνω και την κάτω πλευρά του και τραβώντας το ώστε να αφαιρεθεί από τη μονάδα ισχύος.

- Αφαιρέστε το κάλυμμα των αεραγωγών (# 31) χρησιμοποιώντας το κατάλληλο εργαλείο για να ανοίξετε το κάλυμμα και να το αφαιρέσετε από τη μονάδα ισχύος (Εικ. U1)

Αφαιρέστε το φίλτρο σύμφωνα με την Εικ. U2 και ελέγξτε το. Επανατοποθετήστε το φίλτρο και το κάλυμμα του φίλτρου.

Σημαντική σημείωση: Ποτέ μην λειτουργείτε τη μονάδα ισχύος χωρίς το φίλτρο στη θέση του. Τα θραύσματα και τα υπολείμματα θα μπορούσαν να απορροφηθούν και να επηρεάσουν τη λειτουργία της μονάδας ισχύος.

Αποθήκευση

Βεβαιωθείτε ότι το πιστόλι βαφής και τα υπόλοιπα μέρη του εξοπλισμού είναι καθαρά και στεγνά πριν την αποθήκευσή τους.

Αποθηκεύστε τον εξοπλισμό σε εσωτερικό χώρο. Για να αποφύγετε την πρόκληση βλάβης, τυλίξτε το καλώδιο τροφοδοσίας έτσι ώστε να μην φθείρεται λόγω μηχανικών κακώσεων κατά το χρονικό διάστημα αποθήκευσης.

Παρελκόμενα / αξεσουάρ

Τα συνιστώμενα αξεσουάρ για χρήση με το προϊόν σας διατίθενται από τον τοπικό αντιπρόσωπο.

Προειδοποίηση! Η χρήση εξαρτημάτων/παρελκόμενων/αξεσουάρ που δεν συνιστάται για χρήση με αυτό το προϊόν μπορεί να είναι επικίνδυνη.

Προστατεύοντας το περιβάλλον

Διαχωρίστε τα ανακυκλώσιμα υλικά από τα οικιακά απορρίμματα. Αυτό το προϊόν δεν πρέπει να απορρίπτεται με τα οικιακά απορρίμματα. Εάν διαπιστώσετε κάποια μέρα ότι το προϊόν σας χρειάζεται αντικατάσταση ή εάν μπορεί να χρησιμοποιηθεί για καμία περαιτέρω χρήση, μην το απορρίπτετε με οικιακά απορρίμματα. Παραδώστε τα ανακυκλώσιμα υλικά σε ένα από τα σημεία συλλογής ανακυκλώσιμων υλικών και ανακύκλωσης ηλεκτρικού και ηλεκτρονικού εξοπλισμού.

Η διαλογή χρησιμοποιημένων προϊόντων και συσκευασιών επιτρέπει την ανακύκλωση και την επαναχρησιμοποίηση υλικών. Η επαναχρησιμοποίηση ανακυκλωμένων υλικών βοηθά στην πρόληψη της ρύπανσης του περιβάλλοντος και μειώνει τη ζήτηση για πρώτες ύλες. Οι τοπικοί κανονισμοί ενδέχεται να προβλέπουν ξεχωριστή συλλογή ηλεκτρικών προϊόντων.

Επίλυση πιθανών προβλημάτων

| Περιγραφή προβλήματος: Το υλικό ψεκασμού "στάζει" ή "τρέχει". | |
|---|---|
| Πιθανή αιτία | Ενέργεια επίλυσης |
| Ψεκασμός υπερβολικής ποσότητας υλικού | Μειώση της ροής περιστρέφοντας τον επιλογέα |
| Ψεκασμός με χαμηλή ταχύτητα | Αύξηση της ταχύτητας εφαρμογής |
| Ψεκασμός σε πολύ μικρή απόσταση | Αύξηση της απόστασης από την επιφάνεια |
| Ο βαθμός ιξώδους είναι πολύ χαμηλός | Έλεγχος της σύστασης αραιώσης |
| Περιγραφή προβλήματος: Το υλικό ψεκασμού "στάζει" από το ακροφύσιο | |
| Πιθανή αιτία | Ενέργεια επίλυσης |
| Το ακροφύσιο είναι χαλαρό (ξεσφιγμένο) | Συσφίξτε καλά το ακροφύσιο |
| Το ακροφύσιο έχει ραγίσει, υποστεί βλάβη | Αντικατάσταση |
| Ο στεγανοποιητικός δακτύλιος τύπου Υ του ακροφυσίου έχει υποστεί βλάβη | Αντικατάσταση |
| Συσσωρευμένο υλικό το οποίο φράζει το εσωτερικό του ακροφυσίου | Καθαρισμός |
| Περιγραφή προβλήματος: Υπερβολική ποσότητα αερομεταφερόμενων σταγονιδίων | |
| Πιθανή αιτία | Ενέργεια επίλυσης |
| Το πιστόλι βαφής βρίσκεται πολύ μακριά από την επιφάνεια | Μειώστε την απόσταση από την επιφάνεια του τεμαχίου εργασίας |
| Υπερβολική ποσότητα ψεκαζόμενου υλικού | Μειώστε τη ροή περιστρέφοντας τον επιλογέα ελέγχου ροής |
| Περιγραφή προβλήματος: Το υλικό ψεκασμού δεν εξέρχεται από το ακροφύσιο ή εξέρχεται σε πολύ μικρές ποσότητες. | |
| Πιθανή αιτία | Ενέργεια επίλυσης |
| Φραγμένο-η ακροφύσιο ψεκασμού / βελόνα του ακροφυσίου | Καθαρισμός |
| Ο δακτύλιος στεγανοποίησης τύπου Υ του ακροφυσίου δεν βρίσκεται στην θέση του | Επανατοποθετήστε τον δακτύλιο και συναρμολογήστε σωστά το πιστόλι βαφής |
| Σωλήνας αναρρόφησης είναι αποσυσφιγμένος ή φραγμένος | Έλεγχος του εύκαμπτου σωλήνα |

| | |
|---|---|
| Το δοχείο δεν έχει τοποθετηθεί σωστά | Συσφίξτε καλά το δοχείο μέχρι να ασφαλίσει στην θέση του |
| Η τάπα ταχείας επαναπλήρωσης δεν έχει τοποθετηθεί σωστά | Συσφίξτε καλά την τάπα μέχρι να ασφαλίσει στην θέση της |
| Ο σωλήνας αέρα έχει τομή ή έχει αποσυνδεθεί | Έλεγχος |
| Η ρύθμιση του επιλογέα ελέγχου ροής είναι πολύ χαμηλή | Αυξήστε τη ρύθμιση ελέγχου ροής |
| Η είσοδος αέρα είναι μπλοκαρισμένη | Καθαρίστε ή αντικαταστήστε το φίλτρο αέρα |
| Υλικό πολύ παχύρρευστο | Αραιώστε το υλικό βάσει των οδηγιών του κατασκευαστή του |
| Περιγραφή προβλήματος: Το υλικό ψεκασμού εξέρχεται σε μορφή σταγονιδίων ("πιτσίσιαμα") | |
| Πιθανή αιτία | Ενέργεια επίλυσης |
| Ο βαθμός ιξώδους του υλικού είναι πολύ υψηλός | Αραιώστε το υλικό βάσει των οδηγιών του κατασκευαστή |
| Περιγραφή προβλήματος: Τα σταγονίδια του υλικού ψεκασμού είναι χονδροειδή | |
| Πιθανή αιτία | Ενέργεια επίλυσης |
| Ο βαθμός ιξώδους του υλικού είναι πολύ υψηλός | Αραιώστε το υλικό βάσει των οδηγιών του κατασκευαστή |
| Η ρύθμιση του επιλογέα ελέγχου ροής είναι πολύ υψηλή | Μειώστε τη ρύθμιση ελέγχου ροής |
| Συσσωρευμένο υλικό το οποίο φράζει το εσωτερικό του ακροφυσίου | Καθαρισμός |
| Η είσοδος αέρα είναι μπλοκαρισμένη | Καθαρίστε ή αντικαταστήστε το φίλτρο αέρα |
| Το δοχείο δεν έχει τοποθετηθεί σωστά | Συσφίξτε καλά το δοχείο μέχρι να ασφαλίσει στην θέση του |
| Η τάπα ταχείας επαναπλήρωσης δεν έχει τοποθετηθεί σωστά | Συσφίξτε καλά την τάπα μέχρι να ασφαλίσει στην θέση της |
| Περιγραφή προβλήματος: Το πιστόλι ψεκασμού δονείται (κραδασμοί) | |
| Πιθανή αιτία | Ενέργεια επίλυσης |
| Το φίλτρο αέρα είναι μπλοκαρισμένο | Καθαρίστε ή αντικαταστήστε το φίλτρο αέρα |
| Το δοχείο είναι σχεδόν άδειο | Συμπληρώστε την κατάλληλη ποσότητα υλικού στο δοχείο |
| Το δοχείο δεν έχει τοποθετηθεί σωστά | Συσφίξτε καλά το δοχείο μέχρι να ασφαλίσει στην θέση του |
| Η τάπα ταχείας επαναπλήρωσης δεν έχει τοποθετηθεί σωστά | Συσφίξτε καλά την τάπα μέχρι να ασφαλίσει στην θέση της |
| Περιγραφή προβλήματος: Η καλυπτικότητα του υλικού δεν είναι σωστή | |
| Πιθανή αιτία | Ενέργεια επίλυσης |
| Η ρύθμιση του επιλογέα ελέγχου ροής είναι πολύ χαμηλή | Αυξήστε τη ρύθμιση ελέγχου ροής |
| Η απόσταση ψεκασμού από την επιφάνεια του τεμαχίου εργασίας είναι πολύ μεγάλη | Μειώστε την απόσταση ψεκασμού |
| Μικρός αριθμός επιστρώσεων ("περάσματα") στην επιφάνεια του τεμαχίου εργασίας | Αυξήστε τον αριθμό των επιστρώσεων ("περάσματα") στην επιφάνεια του τεμαχίου εργασίας |
| Ο βαθμός ιξώδους του υλικού είναι πολύ υψηλός | Αραιώστε το υλικό βάσει των οδηγιών του κατασκευαστή |

Τεχνικά χαρακτηριστικά

| | | |
|--------------------------------|-----------------------|--|
| Τάση / συχνότητα: | 110V/230V ≈ 50Hz/60Hz | <p>* Ο κατασκευαστής διατηρεί το δικαίωμα να πραγματοποιήσει δευτερεύουσες αλλαγές στο σχεδιασμό του προϊόντος και στα τεχνικά χαρακτηριστικά χωρίς προηγούμενη ειδοποίηση, εκτός εάν οι αλλαγές αυτές επηρεάζουν σημαντικά την απόδοση και λειτουργία ασφάλειας των προϊόντων. Τα εξαρτήματα που περιγράφονται / απεικονίζονται στις σελίδες του εγχειριδίου που κρατάτε στα χέρια σας ενδέχεται να αφορούν και σε άλλα μοντέλα της σειράς προϊόντων του κατασκευαστή, με παρόμοια χαρακτηριστικά, και ενδέχεται να μην περιλαμβάνονται στο προϊόν που μόλις αποκτήσατε.</p> <p>* Για να διασφαλιστεί η ασφάλεια και η αξιοπιστία του προϊόντος καθώς και η ισχύς της εγγύησης όλες οι εργασίες επιδιόρθωσης, ελέγχου, επισκευής ή αντικατάστασης συμπεριλαμβανομένης της συντήρησης και των ειδικών ρυθμίσεων, πρέπει να εκτελούνται μόνο από τεχνικούς του εξουσιοδοτημένου τμήματος Service του κατασκευαστή.</p> <p>* Χρησιμοποιείτε πάντα το προϊόν με τον παρεχόμενο εξοπλισμό. Η λειτουργία του προϊόντος με μη-προβλεπόμενο εξοπλισμό ενδέχεται να προκαλέσει βλάβη ή ακόμα και σοβαρό τραυματισμό ή θάνατο. Ο κατασκευαστής και ο εισαγωγέας ουδεμία ευθύνη φέρει για τραυματισμούς και βλάβες που προκύπτουν από την χρήση μη προβλεπόμενου εξοπλισμού.</p> |
| Ισχύς εισόδου: | 1200W | |
| Διαστάσεις ακροφυσίου: | ∅1,0mm / 2,0 / 2,5mm | |
| Μέγιστο ιξώδες: | 150DIN-S | |
| Μεγίστη κατανάλωση νερού: | 1100ml/min | |
| Χωρητικότητα δοχείου: | 900ml | |
| Τυπικό μήκος εύκαμπτου σωλήνα: | 3m | |

Consignes de sécurité

Il est important que vous lisiez et compreniez ce manuel. Les informations qu'il contient visent à protéger VOTRE SÉCURITÉ et à PRÉVENIR LES PROBLÈMES. Les symboles ci-dessous sont utilisés pour vous aider à reconnaître ces informations.



Danger! Indique une situation dangereuse imminente qui, si elle n'est pas évitée, entraînera la mort ou des blessures graves.



Avertissement! Indique une situation potentiellement dangereuse qui, si elle n'est pas évitée, peut entraîner la mort ou des blessures graves.



Attention! Indique une situation potentiellement dangereuse qui, si elle n'est pas évitée, peut entraîner des blessures mineures ou modérées.



Remarque! Les pictogrammes utilisés sans le symbole d'alerte de sécurité indiquent une situation potentiellement dangereuse qui, si elle n'est pas évitée, peut entraîner des dommages matériels. Vous trouverez ci-dessous des explications sur les illustrations importantes relatives aux risques de sécurité figurant dans ce manuel.

Vous trouverez ci-dessous des explications sur des aspects importants de la sécurité des pictogrammes de danger dans ce manuel.

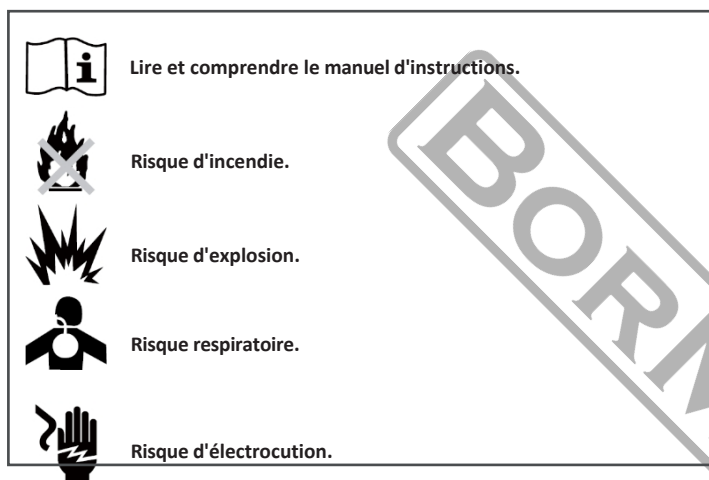

CONSERVER CES INSTRUCTIONS: Pour réduire les risques d'incendie ou d'explosion, d'électrocution et de blessure, lisez et comprenez toutes les instructions contenues dans ce manuel. Familiarisez-vous avec les commandes et l'utilisation correcte de l'équipement.



- Ce produit est destiné à un usage domestique uniquement.

Avertissement ! Risque d'incendie ou d'explosion. Les vapeurs de solvant et de produit à pulvériser peuvent exploser ou s'enflammer.

Des blessures graves ou des dommages matériels peuvent survenir. Pour éviter ces risques, prenez les mesures préventives suivantes:

- Des dispositifs d'évacuation et d'introduction d'air frais doivent être prévus pour maintenir l'air à l'intérieur de la zone de pulvérisation exempt d'accumulation de vapeurs inflammables.
- Évitez toutes les sources d'inflammation telles que les étincelles d'électricité statique, les flammes nues, les veilleuses, les objets chauds, les produits du tabac allumés et les étincelles provoquées par le branchement et le débranchement des cordons d'alimentation ou le fonctionnement des interrupteurs d'éclairage.
- Des extincteurs doivent être présents et fonctionner.
- Maintenir la zone propre et exempte de récipients de peinture ou de solvant, de chiffons et d'autres matériaux inflammables.

- Respectez les consignes de sécurité et les avertissements du fabricant du matériau et du solvant.
- Ne pas pulvériser de matériaux inflammables ou combustibles à proximité d'une flamme nue ou de sources d'inflammation telles que des produits du tabac allumés, des moteurs et des équipements électriques.
- Connaître le contenu des produits de pulvérisation et de leurs solvants de nettoyage. Lisez toutes les fiches de données de sécurité (FDS) et les étiquettes des conteneurs fournis avec les produits à pulvériser et les solvants. Suivre les consignes de sécurité du fabricant des produits à pulvériser et des solvants.
- N'utilisez pas de matériaux dont le point d'éclair est supérieur à 60 °C (140 °F). Le point d'éclair est la température à laquelle un fluide peut produire suffisamment de vapeurs pour s'enflammer (voir fournitures de revêtement).



Avertissement ! Risque d'explosion dû à des matériaux incompatibles. Des blessures graves ou des dommages matériels peuvent survenir.

Pour éviter ces risques, prenez les mesures préventives suivantes:

- Ne pas utiliser d'eau de Javel.
- Ne pas utiliser de solvants hydrocarbonés halogénés tels que le chlorure de méthylène et le 1,1,1 - trichloroéthane. Ils ne sont pas compatibles avec l'aluminium et peuvent provoquer une explosion. Si vous n'êtes pas sûr de la compatibilité d'un matériau avec l'aluminium, contactez votre fournisseur de revêtement.



Avertissement! Vapeurs dangereuses. Les produits de pulvérisation, les solvants et autres matériaux peuvent être nocifs s'ils sont inhalés ou s'ils entrent en contact avec le corps. Les vapeurs peuvent provoquer de graves nausées, des évanouissements ou un empoisonnement.

Pour éviter ces risques, prenez les mesures préventives suivantes :

- Utiliser un respirateur ou un masque si les vapeurs peuvent être inhalées.
- Lisez toutes les instructions fournies avec le masque pour vous assurer qu'il vous fournira la protection nécessaire.
- Porter des lunettes de protection.
- Porter les vêtements de protection exigés par le fabricant du revêtement.



Avertissement! Risque de choc électrique. Peut provoquer des blessures graves.

Pour éviter ces risques, prenez les mesures préventives suivantes

- Garder la fiche du cordon électrique et la gâchette du pulvérisateur à l'abri des produits de pulvérisation et autres liquides. Ne tenez jamais le cordon au niveau des connexions de la fiche pour le soutenir. Le non-respect de cette consigne peut entraîner un choc électrique.
- Ne jamais immerger les pièces électriques dans l'eau ou tout autre liquide. Essuyer l'extérieur du pulvérisateur avec un chiffon humide pour le nettoyage. Assurez-vous toujours que le pulvérisateur est débranché avant de le démonter pour le nettoyer.
- Ne pas exposer l'appareil à la pluie ou à des conditions humides.
- N'abusez pas du cordon. Ne jamais utiliser le cordon pour transporter l'appareil ou débrancher la fiche d'une prise de courant. Tenir le cordon à l'écart de la chaleur, de l'huile, des bords tranchants ou des pièces mobiles. Remplacer immédiatement les cordons endommagés.

Avvertissements généraux de sécurité

Attention! Généralités. Pour réduire les risques de blessures graves ou de dommages matériels. Pour éviter ces risques, prenez les mesures préventives suivantes:

- Ne pas viser ou pulvériser une personne, y compris soi-même, ou un animal.
- Ne pas pulvériser à l'extérieur par temps venteux
- Porter des vêtements de protection pour éviter que le produit pulvérisé n'entre en contact avec la peau et les cheveux.
- Le tuyau peut devenir chaud et provoquer des brûlures de la peau.
- Respectez tous les codes locaux, régionaux et nationaux régissant la ventilation, la prévention des incendies et le fonctionnement.
- Toujours utiliser des gants appropriés, une protection oculaire et un masque ou un respirateur lors de la pulvérisation, de la dilution, du mélange, du versement ou du nettoyage.
- Ne pas utiliser ou pulvériser à proximité d'enfants. Tenir les enfants éloignés de l'équipement à tout moment. Tenir le pulvérisateur hors de portée des enfants.
- Ne vous étendez pas trop ou ne vous tenez pas sur un support instable. Gardez toujours une bonne assise et un bon équilibre.
- Restez vigilant et surveillez ce que vous faites.
- Ne pas utiliser l'appareil en cas de fatigue ou sous l'influence de drogues ou d'alcool.
- Lire toutes les instructions et précautions de sécurité relatives à l'équipement et au produit à pulvériser avant d'utiliser l'équipement.
- Il est recommandé de porter une protection auditive en cas d'utilisation prolongée.

Sécurité électrique

Cet outil est doublement isolé; il n'est donc pas nécessaire d'utiliser un fil de terre. Vérifiez toujours que l'alimentation électrique correspond à la tension indiquée sur la plaque signalétique.



- Si le cordon d'alimentation est endommagé, il doit être remplacé par le fabricant ou un centre de service agréé afin d'éviter tout danger.

- Lors de l'utilisation de l'outil à l'extérieur, n'utilisez que des câbles de rallonge prévus à cet effet. Un câble de rallonge approprié d'une longueur maximale de 30 m peut être utilisé sans perte de pouvoir.
- La sécurité électrique peut être encore améliorée par l'utilisation d'une sensibilité élevée.

Rallonge électrique

Une fiche de mise à la terre à 3 lames et une prise à 3 fentes qui accepte la fiche de l'appareil. Assurez-vous que votre rallonge est en bon état.

Si vous utilisez une rallonge, veillez à ce qu'elle soit suffisamment lourde pour supporter le courant que votre produit va tirer. Un cordon sous-dimensionné entraînera une baisse de la tension de la ligne, ce qui provoquera une perte de puissance et une surchauffe. Si une rallonge doit être utilisée à l'extérieur, elle doit porter le suffixe W-A après la désignation du type de cordon. Par exemple, la désignation SJTW-A indique que le cordon est adapté à une utilisation en extérieur. Pour les cordons de taille appropriée, voir le tableau.

Guide d'utilisation des rallonges électriques

| TYPE DE CÂBLE | JUSQU'À 5 MÈTRES | DE 5 À 10 MÈTRES |
|---------------|------------------------|------------------------|
| PARALLÈLE | 2x 1,0 mm ² | 2x 1,5 mm ² |

Avvertissement! Certains matériaux de pulvérisation contiennent des produits chimiques reconnus par l'État de Californie comme étant à l'origine de cancers, de malformations congénitales ou d'autres troubles de la reproduction. Pour réduire votre exposition, portez des équipements de sécurité appropriés tels que des masques, des gants et d'autres équipements de protection adéquats. Veuillez lire et respecter les consignes de sécurité figurant sur le contenant de la peinture.

Description des principales pièces (Fig. A, Fig. A1, Fig. A2)

- | | | |
|--|---------------------------------------|--|
| 1. Pulvérisateur | 16.1 Manchon du clapet anti-retour 1 | 25. Filtre |
| 2. Unité de puissance | 16.2 Clapet anti-retour | 26. Interrupteur marche/arrêt |
| 3. Sélecteur de buse intelligent | 16.3 Printemps | 27. Filtre |
| 4. Collier à pointe | 16.4 Manchon du clapet anti-retour 2 | 28. Roues universelles avec verrouillage |
| 5. Bouchon d'air | 16.5 Extension de valve | 29. Roues universelles sans serrure |
| 6. Buse (Ø2.0mm/Ø2.5mm/Ø3.0mm) | 17. Bidon | 30. Filtre 2 |
| 7. Bague d'étanchéité en Y | 18. Déclencheur | 31. Couvercle de ventilation |
| 8. Levier de largeur de pulvérisation | 19. Bouton de réglage du débit | 32. Tuyau d'air |
| 9. Embout de pulvérisation | 20. Verrouillage rapide | 33. Coupe de viscosité |
| 10. Boîtier de l'unité de pulvérisation | 21. Poignée de tube télescopique | 34. Aiguille de nettoyage |
| 11. Poignée du pistolet de pulvérisation | 22. Verrouillage du tube télescopique | 35. Brosse de nettoyage |
| 12. Couvercle à remplissage rapide | 23. Quai de pulvérisation | 36. Clé de la buse de pulvérisation |
| 13. Doublure d'étanchéité | 24. Couvercle du filtre | 37. 1.0 Levier de largeur de pulvérisation |
| 14. Joint torique | | |
| 15. Tube de ramassage | | |
| 16. Assemblage du clapet anti-retour | | |
- *Des différences peuvent être constatées sur les accessoires illustrés en raison de différences qui dépendent du type de produit.

Mise en place

Avertissement! Veuillez à utiliser un équipement de protection approprié et à débrancher l'appareil.

Avertissement! S'assurer que la zone est bien ventilée et exempte de vapeurs inflammables.

Alignement du tube de prélèvement (Fig. B)

Le tube de ramassage (#15) doit être aligné dans la direction de l'avant du bidon (Fig. B). Cela vous permettra de pulvériser autant de produit que possible avant de devoir recharger.

Veuillez à ce que le tube de prélèvement soit bien fixé en place.

Fixation de l'unité de pulvérisation à la poignée du pistolet (Fig. B1)

Alignez la ligne de marquage sur l'unité de pulvérisation avec l'icône de déverrouillage, puis tournez la poignée du pistolet de pulvérisation dans le sens des aiguilles d'une montre jusqu'à la butée. Tourner le verrou à dégagement rapide (#20) et l'enclencher sur le crochet situé sur le bord du couvercle du bidon.

Assembler les roues universelles (Fig. C)

Encliqueter les roues universelles dans les 4 ouvertures situées sur le côté inférieur de l'unité motrice.

Note : Assembler 2 roues universelles avec blocage (#28) à l'avant, et 2 roues universelles sans blocage (#29) à l'arrière.

Fixation du tuyau d'air (Fig. D1, Fig. D2)

- Insérez une extrémité du tuyau d'air dans le raccord du tuyau à l'arrière du pulvérisateur. Une légère torsion lors de l'insertion du tuyau permet d'assurer un bon ajustement (Fig. D1).

- Insérez l'autre extrémité du tuyau d'air dans le raccord de tuyau situé à l'avant de l'unité motrice. Une légère torsion lors de l'insertion du tuyau permet d'assurer un bon ajustement (Fig. D2).

Préparation du liquide (Fig. E1 et E2)

Conseil : assurez-vous que le type de matériau que vous utilisez peut être nettoyé avec une solution d'eau chaude et de savon (pour les peintures solubles dans l'eau comme le latex). Utilisez des nappes pendant le versement, le mélange et les tests de viscosité des matériaux à pulvériser afin de protéger vos sols et tout ce qui se trouve dans la zone de pulvérisation et que vous ne souhaitez pas toucher.



Il peut être nécessaire de diluer le liquide à pulvériser avant de commencer. Lors de la dilution, utiliser le diluant liquide approprié recommandé sur le contenant par le fabricant du produit.

Avertissement! Ne pas utiliser de matériaux dont le point d'éclair est supérieur à 600°C.

Un gobelet d'essai de viscosité peut être utilisé pour déterminer le "temps d'écoulement" du matériau utilisé.

- Avant de mesurer la viscosité appropriée, remuer soigneusement le produit.
- Plongez le gobelet de viscosité dans le produit à pulvériser et remplissez-le complètement.
- En maintenant le gobelet au-dessus du récipient, mesurez le temps nécessaire pour que le flux de matériau qui s'écoule se "brise" ou cesse d'être un flux constant au fond du gobelet (150 secondes ou moins) (Fig. E). C'est le "temps d'écoulement". Reportez-vous au tableau d'amincissement pour obtenir des informations sur l'amincissement requis pour les différents matériaux.
- Si le produit doit être dilué, ajouter le liquide approprié recommandé par le fabricant (Fig. E1).
- Il est possible de pulvériser de la peinture au latex avec cet appareil, mais la dilution requise peut dépasser les recommandations du fabricant du matériau. Diluez la peinture au latex de manière à ce qu'elle s'écoule dans le godet de viscosité en 150 secondes. L'opérateur doit tenir compte du type d'application et de l'emplacement final du projet lorsqu'il pulvérise un produit qui nécessite plus de 150 secondes pour passer dans le godet de viscosité.

Fonctionnement

| Table d'éclaircissage | |
|--|--|
| Matériau de pulvérisation | Temps d'exécution |
| Teintures et mastics transparents et semi-transparents Primaires à base d'huile, vernis et polyuréthane | Pas d'amincissement nécessaire (moins de 150 secondes de battement) |
| Couleur unie à base d'eau taches | Peut nécessiter un amincissement (plus de 150 secondes d'écoulement) |
| Note : Non recommandé pour les peintures texturées | |

Conseils de préparation

- Toujours remuer et filtrer soigneusement le produit avant de l'utiliser.
- Pour tout travail de pulvérisation, vous devez toujours vous assurer que vous avez correctement préparé la surface pour obtenir la meilleure finition. En d'autres termes, toutes les surfaces doivent être exemptes de poussière, de saleté, de rouille et de graisse. Lavez légèrement sous pression les terrasses ou les surfaces extérieures et assurez-vous qu'elles sont sèches avant de procéder à la pulvérisation.
- Même si les pulvérisateurs HVLP ne produisent que très peu d'overspray, il est recommandé de masquer tous les bords et autres zones et d'utiliser des chiffons pour protéger vos sols et tout ce qui se trouve dans la zone de pulvérisation et que vous souhaitez laisser intacte.
- La peau qui se forme sur le dessus de la peinture peut obstruer le pulvérisateur. Enlever la peau avant de mélanger. Filtrer à l'aide d'un entonnoir muni d'un filtre ou d'un bas pour éliminer les impuretés susceptibles d'obstruer le système.
- Avant de commencer, prévoyez des gants, des serviettes en papier, des chiffons, etc. pour les déversements imprévus.

Remplissage du bidon (fig. F)

- Vérifiez que le bidon est complètement vissé sur le pulvérisateur.
- Dévisser le couvercle de la recharge rapide (#12).
- Placez le pulvérisateur fermement sur une surface lisse et horizontale.
- Verser le produit à pulvériser correctement dilué et filtré dans le bidon (Fig. F).
- Nettoyer tout résidu de liquide sur les filets ou les côtés du bidon et du pulvérisateur.
- En commençant le filetage uniformément, visser complètement le couvercle sur le bidon de remplissage supérieur. Vérifiez le couvercle pour vous assurer qu'il est vissé correctement et complètement avant de prendre le pulvérisateur.

Interrupteur ON / OFF (fig. G)

L'interrupteur marche/arrêt est situé sur le dessus de l'unité d'alimentation. Appuyez sur le bouton de l'interrupteur pour allumer ou éteindre l'unité d'alimentation.

Sélection intelligente des buses (Fig. H, Fig. H1)

Trois modes de pulvérisation sont disponibles:

- Jet plat vertical
- Jet plat horizontal
- Jet circulaire

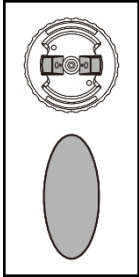

Pour sélectionner le jet plat vertical, tournez le chapeau d'air (#5) en direction horizontale en tournant le sélecteur de buse intelligente (#3) dans le sens des aiguilles d'une montre jusqu'à ce qu'il s'arrête.

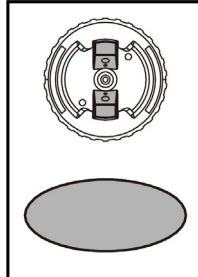

Pour sélectionner le jet plat horizontal, tournez le chapeau d'air (#5) dans le sens vertical en tournant le sélecteur de buse intelligente (#3) dans le sens inverse des aiguilles d'une montre jusqu'à la butée.

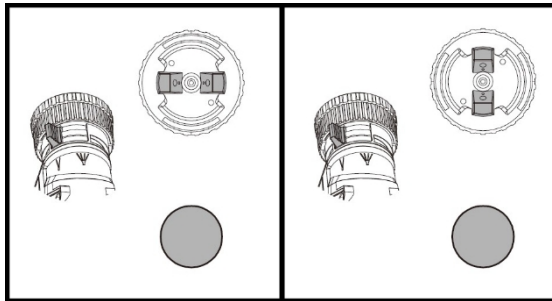

Pour sélectionner le jet circulaire, tournez le levier de largeur de pulvérisation (#8) sur l'icône du minimum.





Remarque: La buse de pulvérisation ne peut être assemblée que dans un seul sens : l'encoche de la buse (n° 6) doit s'aligner sur la jupe du boîtier de l'unité de pulvérisation (n° 10). Se référer à la Fig. T1 pour un assemblage correct.

Avertissement! Risque de blessure. Ne dirigez jamais le pulvérisateur vers une partie du corps. Ne jamais appuyer sur la gâchette pendant le réglage de la pulvérisation.

Réglage de la largeur du jet (Fig. H1)

En tournant le levier de largeur de pulvérisation (#8) entre le repère minimum et le repère maximum, la largeur des motifs de pulvérisation peut être réglée en conséquence.

| Application | Largeur de pulvérisation levier #8 | Bouchon d'air n°3 | Modèle de jet de pulvérisation |
|--|------------------------------------|-------------------|--|
| Revêtements initiaux, coins, et les endroits difficiles d'accès. | | | Petit jet circulaire |
| Surface de petite et moyenne taille | | | Jet vertical étroit pour direction horizontale du revêtement |
| | | | Jet étroit horizontal pour direction verticale du revêtement |

| Application | Largeur de pulvérisation levier #8 | Bouchon d'air n°3 | Modèle de jet de pulvérisation | |
|-------------------------------------|---|---|--|---|
| Plateau de grande taille revêtement |  |  |  | Jet vertical large pour direction horizontale du revêtement |
| | |  |  | Jet large horizontal pour direction verticale du revêtement |

Bouton de réglage du débit (Fig. I)

Le bouton de réglage du débit (#19) régle la quantité de liquide qui peut être pulvérisée. En tournant le bouton dans le sens des aiguilles d'une montre, le débit de liquide augmente. Tourner le bouton dans le sens inverse des aiguilles d'une montre diminue le débit de liquide.

Conseil: Commencez toujours par tester la forme du jet sur des chutes de carton ou un matériau similaire. Commencez par placer le bouton de réglage du débit sur la position la plus élevée. Si vous souhaitez réduire le débit, tournez le bouton de réglage du débit dans le sens inverse des aiguilles d'une montre pour diminuer le débit du liquide. Les matériaux plus lourds et plus épais doivent être pulvérisés avec le bouton de réglage du débit sur le réglage le plus élevé. Les matériaux plus fins doivent être pulvérisés avec le bouton de réglage du débit sur le réglage de débit le plus faible.

Développer la bonne technique de pulvérisation

- Entraînez-vous à pulvériser sur un morceau de matériau de rebut tel que du carton pour tester votre schéma de pulvérisation et vous familiariser avec la fonction de contrôle du débit du pulvérisateur.
- S'assurer que la surface à pulvériser est exempte de poussière, de saleté et de graisse.
- Veiller à ce que la zone de pulvérisation soit propre et exempte de poussière susceptible d'être projetée sur les surfaces nouvellement pulvérisées.
- Couvrir toutes les zones qui ne sont pas destinées à être pulvérisées.
- Il faut toujours pulvériser d'un minimum de 50 mm à un maximum de 300 mm (Fig. J).
- Une méthode couramment utilisée pour pulvériser une grande surface est le motif "croisé". Cette méthode consiste à pulvériser des bandes horizontales, puis à les recouper par des bandes verticales. (Fig. L)
- Pour obtenir une répartition uniforme de la pulvérisation, maintenez toujours votre bras à la même distance (Fig. J) de la surface à pulvériser et évitez de bouger votre poignet (Fig. K).
- Maintenir une vitesse régulière et constante afin d'éviter les incohérences. Commencer à pulvériser après le début de la passe et relâcher la gâchette avant d'arrêter l'appareil passer.
- Évitez de pulvériser trop abondamment à un endroit donné.

Plusieurs couches plus légères sont préférables à une seule couche épaisse qui risque de couler et de dégouliner.

N'oubliez pas que le bouton de réglage du débit régle la quantité de liquide qui peut être pulvérisée. En tournant la molette dans le sens des aiguilles d'une montre, on augmente le débit de liquide. Tourner le bouton dans le sens inverse des aiguilles d'une montre diminue le débit de liquide. Si des coulures ou des gouttes se produisent, ayez un pinceau sec à portée de main pour les lisser.

- Éteignez l'unité motrice et placez le pulvérisateur dans la station d'accueil intégrée de l'unité motrice lorsque vous n'effectuez pas de pulvérisation pendant une période prolongée. Si vous souhaitez ranger l'outil pour une longue période, suivez d'abord les instructions de nettoyage.

Nettoyage

Avertissement ! Veillez à utiliser un équipement de protection approprié.

- Ne pas utiliser de matériaux dont le point d'éclair est supérieur à 60°C (140°F). Le point d'éclair est la température à laquelle un fluide peut produire suffisamment de vapeurs pour s'enflammer (voir le fournisseur de revêtement).
- S'assurer que la zone de nettoyage est bien ventilée et exempte de vapeurs inflammables.
- Pulvériser toujours à l'extérieur lorsque vous pulvériser une solution de nettoyage dans un pulvérisateur.
- Ne pas immerger l'unité d'alimentation.
- Utilisez des toiles de protection pendant le versement, le mélange et les tests de viscosité des produits à pulvériser afin de protéger vos sols et tout ce qui se trouve dans la zone de pulvérisation et que vous souhaitez laisser intacte.
- Pour commencer le nettoyage :
 - Éteindre l'unité motrice, débrancher le cordon et déconnecter le tuyau d'air du pulvérisateur.
 - Dévisser le bidon du pulvérisateur et verser le liquide restant dans le récipient d'origine (Fig. M).
 - Versez une petite quantité de la solution de nettoyage appropriée dans le bidon (Fig. N).
- Eau savonneuse tiède pour les matériaux à base d'eau
- Solution de nettoyage recommandée par les fabricants pour les matériaux à base d'huile
- Revissez fermement le bidon sur le pulvérisateur et secouez vigoureusement le pulvérisateur.
- Dévissez le bidon et éliminez correctement la solution de nettoyage.
- Remplissez le bidon avec une petite quantité de nouvelle solution de nettoyage (Fig. M). Revissez le bidon à l'arrière du pulvérisateur.
- Fixez à nouveau le tuyau d'air au pulvérisateur, branchez le cordon et mettez l'unité d'alimentation en marche.
- Pulvériser la solution de nettoyage à travers le pulvérisateur sur les déchets pendant 2 à 3 secondes (Fig. O).
- Éteindre l'unité motrice, débrancher le cordon et déconnecter le tuyau d'air du pulvérisateur.
- Dévisser le bidon du pulvérisateur.
- Retirez le joint torique (#14), le tube de ramassage (#15), le clapet anti-retour (#16) et le couvercle de remplissage rapide (#12) du pulvérisateur. Nettoyez les pièces avec la brosse de nettoyage* dans la solution de nettoyage appropriée (Fig. P).

Note: Lors de la dépose du clapet anti-retour, tourner le clapet anti-retour dans le sens des aiguilles d'une montre, puis le retirer (Fig.P insert).

- Dévissez le collier de buse (#4) et retirez toutes les pièces de la buse de pulvérisation (#3,#4,#5,#6,#7.#8) du pulvérisateur. Retirez la buse de pulvérisation (n°9) du pulvérisateur (Fig. Q1). Nettoyez toutes les pièces avec la brosse de nettoyage dans la solution de nettoyage appropriée (Fig. Q, Fig.Q1). Veillez à nettoyer le pourtour du clapet anti-retour avec la brosse (Fig. Q insert).
 - Si vous utilisez des produits à base d'eau, nettoyez le pulvérisateur en faisant couler de l'eau dans l'entrée du tube de ramassage, comme indiqué à la figure R. Si vous utilisez des produits à base d'huile, nettoyez l'entrée du tube de ramassage avec la solution de nettoyage appropriée. Répétez l'opération jusqu'à ce que le pulvérisateur soit complètement propre.
 - Sécher soigneusement toutes les pièces.
 - Éliminer correctement la solution de nettoyage.
 - Introduisez une goutte d'huile ménagère à l'intérieur du pulvérisateur par l'orifice de montage de la buse (Fig. S).
 - Remonter le pulvérisateur (Fig. T).
- Remarque : La buse de pulvérisation ne peut être assemblée que dans un seul sens : l'encoche de la buse (n° 6) doit s'aligner sur la jupe du boîtier de l'unité de pulvérisation (n° 10). Se référer à la Fig. T1 pour un assemblage correct.

Remarque: La buse de pulvérisation doit être montée dans le pulvérisateur avec les bosses de la buse de pulvérisation dans le sens vertical.

Remarque: Assemblez le tube de ramassage (#15) et le clapet anti-retour (#16) en les poussant fermement sur l'entrée du pulvérisateur.

- Enroulez le tuyau d'air autour de l'unité motrice et remettez tous les accessoires en place.

*Non inclus dans tous les modèles.

Maintenance

Utilisez uniquement un savon doux et un chiffon humide pour nettoyer l'unité motrice. Ne laissez jamais un liquide pénétrer à l'intérieur de l'unité motrice; n'immergez jamais une partie de l'unité motrice dans un liquide.

Important ! Pour garantir la SÉCURITÉ et la FIABILITÉ du produit, les réparations, l'entretien et les réglages (autres que ceux mentionnés dans le présent manuel) doivent être effectués par des centres de service agréés ou d'autres personnes qualifiées, en utilisant toujours des pièces de rechange identiques. L'unité d'alimentation contient 3 filtres lavables / réutilisables (#25,#27,#30). Vérifiez le filtre avant et après chaque utilisation. S'il est sale, lavez-le à l'eau chaude et laissez-le sécher à l'air avant de le réinstaller ou de le remplacer si nécessaire. (Fig. U2)

- Pour vérifier le filtre,
 - Retirez le couvercle du filtre (#24) en serrant les côtés supérieur et inférieur du couvercle du filtre (#24) et en tirant le couvercle hors de l'unité d'alimentation.

- Retirez le couvercle de ventilation (#31) à l'aide d'un outil pour ouvrir le couvercle de l'unité d'alimentation (FIG.U1). Retirez le filtre comme indiqué à la Fig.U2 et inspectez-le. Remplacez le filtre et le couvercle du filtre.

Important : ne jamais faire fonctionner l'unité motrice sans que le filtre soit en place. Ne jamais faire fonctionner l'unité motrice sans le filtre en place. Des débris pourraient être aspirés et entraver le fonctionnement de l'unité motrice.

Stockage

Assurez-vous que l'appareil est propre et sec avant de le ranger.

Stocker l'appareil à l'intérieur dans un endroit sec. Pour éviter tout dommage, enroulez le cordon électrique de manière à ce qu'il ne soit pas serti pendant le stockage.

Accessoires

Les accessoires recommandés pour l'utilisation de votre produit sont disponibles auprès de votre revendeur local ou d'un centre de service agréé.

Avertissement! L'utilisation d'un accessoire non recommandé pour ce produit peut être dangereuse.

Protéger l'environnement

Collecte séparée. Ce produit ne doit pas être jeté avec les ordures ménagères. Si vous constatez un jour que votre produit doit être remplacé ou qu'il ne vous est plus utile, ne le jetez pas avec les ordures ménagères. Mettez ce produit à disposition pour la collecte sélective.

La collecte sélective des produits et emballages usagés permet de recycler les matériaux et de les réutiliser. La réutilisation des matériaux recyclés contribue à prévenir la pollution de l'environnement et à réduire la demande de matières premières. Les réglementations locales peuvent prévoir la collecte séparée des produits électriques par les ménages, dans les décharges municipales ou par le détaillant lors de l'achat d'un nouveau produit.

Dépannage

| PROBLÈME: LE MATÉRIAU COULE OU S'ÉGOUTTE. | |
|--|--|
| Cause possible | Remède |
| Pulvérisation d'une trop grande quantité de produit. | Réduire le débit de peinture en tournant le bouton de réglage du matériau; |
| Pulvérisation trop lente. | Accroître la rapidité de l'application. |
| Pulvérisation trop rapprochée. | Augmenter la distance par rapport à la surface. |
| Viscosité trop faible. | Vérifier la recommandation de dilution. |
| PROBLÈME: LE PRODUIT S'ÉCOULE DE LA BUSE | |
| Cause possible | Remède |
| Buse desserrée | Visser la buse |
| Rupture de buse | Changer |
| La bague d'étanchéité de type Y de la buse se brise | Changer |
| Accumulation de matériaux / colmatage à l'intérieur de la buse | Nettoyer |

| PROBLÈME : TROP DE PULVÉRISATION. | |
|--|--|
| Cause possible | Remède |
| Pulvérisateur trop éloigné de la surface. | Réduire la distance par rapport à la surface. |
| La quantité de produit pulvérisé est trop importante. | Réduire le débit en tournant le bouton de réglage du débit. |
| TROUBLE : PEU OU PAS DE MATÉRIEL DIFFUSÉ. | |
| Cause possible | Remède |
| Buse de pulvérisation/embout bouché. | Nettoyer les buses. |
| Absence de la bague d'étanchéité de type Y de la buse | Ajouter la bague d'étanchéité à la buse et l'assembler en place |
| Le tube d'aspiration est desserré ou bouché. | Tube de contrôle. |
| Bidon desserré. | Visser fermement le bidon en place. |
| Couvercle de recharge rapide en vrac | Visser fermement le couvercle de la recharge rapide. |
| Le tuyau d'air est fendu ou déconnecté. | Vérifier le tuyau d'air. |
| Le réglage du bouton de contrôle du débit est trop bas. | Augmenter le réglage du contrôle du débit. |
| Entrée d'air bloquée. | Nettoyer ou remplacer le filtre à air |
| Matériau trop épais. | L'épaisseur du matériau doit être conforme aux recommandations du fabricant. |
| PROBLÈME : LE PRODUIT PULVÉRISÉ ÉCLABOUSSE. | |
| Cause possible | Remède |
| La viscosité du matériau est trop élevée. | L'épaisseur du matériau doit être conforme aux recommandations du fabricant. |
| TROUBLE : L'ATOMISATION EST TROP GROSSIÈRE. | |
| Cause possible | Remède |
| Viscosité du matériau trop élevée. | L'épaisseur du matériau doit être conforme aux recommandations du fabricant. |
| Réglage du bouton de contrôle du débit trop élevé | Diminuer le réglage du contrôle du débit |
| Accumulation de matériaux / colmatage à l'intérieur de la buse | Nettoyer |
| Entrée d'air bloquée | Nettoyer ou remplacer le filtre à air |
| Bidon desserré | Visser fermement le bidon en place |
| Couvercle de recharge rapide en vrac | Visser le couvercle de la recharge rapide |
| PROBLÈME : LE PULVÉRISATEUR ÉMET DES IMPULSIONS. | |
| Cause possible | Remède |
| Filtre à air bouché | Nettoyer ou remplacer le filtre à air |
| Le bidon est presque vide | Boîte de recharge. |
| Bidon desserré | Visser fermement le bidon en place |
| Couvercle de recharge rapide en vrac | Visser le couvercle de la recharge rapide |
| PROBLÈME : LE MATÉRIEL DE PULVÉRISATION NE COUVRE PAS CORRECTEMENT. | |
| Cause possible | Remède |
| Réglage du bouton de contrôle du débit trop bas. | Augmenter le réglage du contrôle du débit |
| Zone de dégagement de la cible trop importante | Réduire la distance de pulvérisation |
| Trop peu de trajectoires de pulvérisation sur la zone cible | Appliquer plus de trajectoires de pulvérisation sur la zone cible |
| Viscosité du matériau trop élevée. | L'épaisseur du matériau doit être conforme aux recommandations du fabricant. |

Données techniques

| | |
|-----------------------------|-----------------------|
| Tension / fréquence: | 110V/230V ≈ 50Hz/60Hz |
| Puissance d'entrée: | 1200W |
| Taille de la buse: | ∅1,0mm / 2,0 / 2,5mm |
| Viscosité maximale: | 150DIN-S |
| Max. Consommation d'eau: | 1100ml/min |
| Capacité du conteneur: | 900ml |
| Longueur de tuyau standard: | 3m |





* Le fabricant se réserve le droit d'apporter des modifications mineures à la conception et aux spécifications techniques des produits sans préavis, à moins que ces modifications n'affectent de manière significative les performances et la sécurité des produits. Les pièces décrites / illustrées dans les pages du manuel que vous tenez entre vos mains peuvent également concerner d'autres modèles de la gamme de produits du fabricant ayant des caractéristiques similaires et peuvent ne pas être incluses dans le produit que vous venez d'acquérir.

* Pour garantir la sécurité et la fiabilité du produit et la validité de la garantie, tous les travaux de réparation, d'inspection, de réparation ou de remplacement, y compris l'entretien et les réglages spéciaux, doivent être effectués uniquement par des techniciens du service après-vente agréé du fabricant.

* Utilisez toujours le produit avec l'équipement fourni. L'utilisation du produit avec un équipement non fourni peut entraîner des dysfonctionnements, voire des blessures graves ou la mort. Le fabricant et l'importateur ne sont pas responsables des blessures et des dommages résultant de l'utilisation d'un équipement non conforme.

Istruzioni di sicurezza



È importante che leggete e comprendiate questo manuale. Le informazioni in esso contenute servono a proteggere la VOSTRA SICUREZZA e a PREVENIRE I PROBLEMI. I simboli che seguono sono utilizzati per aiutarvi a riconoscere queste informazioni.

-  **Pericolo!** Indica una situazione di pericolo imminente che, se non viene evitata, può causare morte o gravi lesioni.
-  **Attenzione!** Indica una situazione potenzialmente pericolosa che, se non evitata, può provocare la morte o gravi lesioni.
-  **Attenzione!** Indica una situazione potenzialmente pericolosa che, se non evitata, può provocare lesioni lievi o moderate.
-  **Avviso!** L'uso del simbolo di avviso di sicurezza indica una situazione potenzialmente pericolosa che, se non viene evitata, può provocare danni alle cose. Di seguito sono riportate le spiegazioni di importanti immagini di pericolo per la sicurezza contenute in questo manuale.

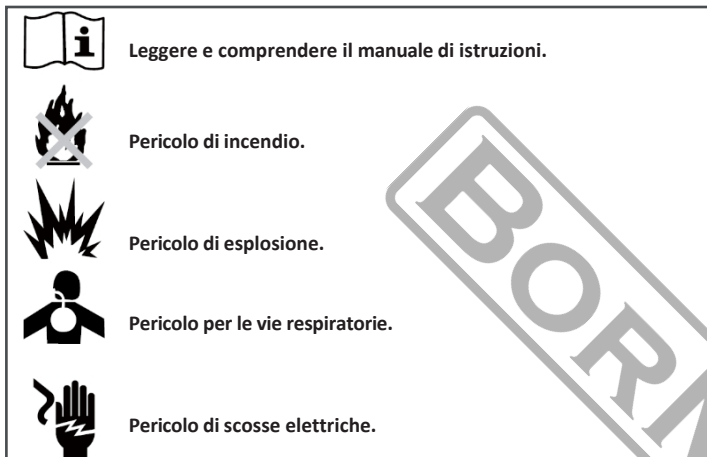
Di seguito sono riportate le spiegazioni relative a importanti misure di sicurezza pittogrammi di pericolo in questo manuale.



CONSERVARE QUESTE ISTRUZIONI: Per ridurre i rischi di incendio o esplosione, di scosse elettriche e di lesioni alle persone, leggere e comprendere tutte le istruzioni contenute nel presente manuale. Conoscere i comandi e l'uso corretto dell'apparecchiatura.



-   • Questo prodotto è destinato esclusivamente all'uso domestico.

Attenzione! Pericolo di incendio o di esplosione. I fumi dei solventi e del materiale spray possono esplodere o incendiarsi. Possono verificarsi gravi lesioni o danni materiali.

Per evitare questi rischi, adottate le seguenti misure di prevenzione:

- È necessario prevedere un'introduzione di aria di scarico e di aria fresca per mantenere l'aria all'interno dell'area di spruzzatura libera da accumuli di vapori infiammabili.
- Evitare tutte le fonti di accensione, come scintille di elettricità statica, fiamme libere, fiamme pilota, oggetti caldi, prodotti del tabacco accesi e scintille provocate dal collegamento e dallo scollegamento di cavi di alimentazione o da interruttori della luce funzionanti.
- Gli estintori devono essere presenti e funzionanti.
- Mantenere l'area pulita e priva di contenitori di vernice o solventi, stracci e altri materiali infiammabili.

- Seguire le precauzioni e le avvertenze di sicurezza del produttore del materiale e del solvente.
- Non spruzzare materiali infiammabili o combustibili in prossimità di fiamme libere o di fonti di accensione come prodotti del tabacco accesi, motori e apparecchiature elettriche.
- Conoscere il contenuto dei materiali spray e dei relativi solventi di pulizia. Leggere tutte le schede di sicurezza dei materiali (MSDS) e le etichette dei contenitori fornite con i materiali spray e i solventi. Seguire le istruzioni di sicurezza del produttore dei materiali spray e dei solventi.
- Non utilizzare materiali con un punto di infiammabilità superiore a 60°C (140°F). Il punto d'infiammabilità è la temperatura alla quale un fluido può produrre vapori sufficienti per incendiarsi (vedi materiali di rivestimento).

-   **Attenzione!** Pericolo di esplosione a causa di materiali incompatibili. Possono verificarsi gravi lesioni o danni materiali.

Per evitare questi rischi, adottate le seguenti misure di prevenzione:

- Non utilizzare la candeggina.
- Non utilizzare solventi di idrocarburi alogenati come il cloruro di metilene e l'1,1,1 - tricloroetano. Non sono compatibili con l'alluminio e possono causare esplosioni. Se non si è sicuri della compatibilità di un materiale con l'alluminio, contattare il fornitore del rivestimento.

-  **Attenzione!** Vapori pericolosi. I materiali spray, i solventi e altri materiali possono essere nocivi se inalati o se entrano in contatto con il corpo. I vapori possono causare grave nausea, svenimento o avvelenamento.

Per evitare questi rischi, adottate le seguenti misure di prevenzione:

- Utilizzare un respiratore o una maschera se i vapori possono essere inalati. Leggere tutte le istruzioni fornite con la maschera per essere certi che fornisca la protezione necessaria.
- Indossare occhiali protettivi.
- Indossare gli indumenti protettivi richiesti dal produttore del rivestimento.

-  **Attenzione!** Pericolo di scosse elettriche. Può causare gravi lesioni.

Per evitare questi rischi, adottare le seguenti misure preventive

- Mantenere la spina del cavo elettrico e il grilletto dello spruzzatore liberi da materiale da spruzzare e altri liquidi. Non tenere mai il cavo in corrispondenza delle connessioni della spina per sostenerlo. La mancata osservanza di questa precauzione può provocare una scossa elettrica.
- Non immergere mai le parti elettriche in acqua o in altri liquidi. Pulire l'esterno dello spruzzatore con un panno umido per la pulizia. Assicurarsi sempre che lo spruzzatore sia scollegato prima di smontarlo per la pulizia.
- Non esporre l'unità alla pioggia o a condizioni di umidità.
- Non abusare del cavo. Non usare mai il cavo per trasportare l'unità o per estrarre la spina da una presa. Tenere il cavo lontano da calore, olio, bordi taglienti o parti in movimento. Sostituire immediatamente i cavi danneggiati.

Avvertenze generali sulla sicurezza

Attenzione! Generale. Per ridurre il rischio di lesioni gravi o danni materiali.

Per evitare questi rischi, adottare le seguenti precauzioni:

- Non puntare la pistola contro, né spruzzare spray su persone, compresi i propri cari, o animali.
- Non spruzzare all'aperto in giornate ventose
- Indossare indumenti protettivi per allontanare il materiale spruzzato dalla pelle e dai capelli.
- Il tubo può surriscaldarsi e causare ustioni alla pelle.
- Seguire tutte le norme locali, statali e nazionali che regolano la ventilazione, la prevenzione degli incendi e il funzionamento.
- Usare sempre guanti appropriati, protezioni per gli occhi e un respiratore o una maschera quando si spruzza, si diluisce, si mescola, si versa o si pulisce.
- Non utilizzare o spruzzare in prossimità di bambini. Tenere sempre i bambini lontani dall'attrezzatura. Tenere lo spruzzatore fuori dalla portata dei bambini.
- Non sporgersi eccessivamente e non appoggiarsi su un supporto instabile. Mantenere sempre l'equilibrio e l'equilibrio.
- Rimanete vigili e fate attenzione a ciò che fate.
- Non utilizzare l'unità quando si è affaticati o sotto l'effetto di droghe o alcol.
- Prima di utilizzare l'apparecchiatura, leggere tutte le istruzioni e le precauzioni di sicurezza relative all'apparecchiatura e al materiale da spruzzare.
- In caso di uso prolungato, si consiglia di indossare una protezione per l'udito.

Sicurezza elettrica

Questo strumento è a doppio isolamento; pertanto non è necessario un filo di terra. Verificare sempre che l'alimentazione corrisponda alla tensione indicata sulla targhetta.



- Se il cavo di alimentazione è danneggiato, deve essere sostituito dal produttore o da un centro di assistenza autorizzato per evitare un pericolo.

- Quando si utilizza l'utensile all'aperto, utilizzare solo cavi di prolunga destinati all'uso esterno. È possibile utilizzare un cavo di prolunga nominale idoneo fino a 30 m senza alcuna perdita di potenza.
- La sicurezza elettrica può essere ulteriormente migliorata utilizzando una sensibilità elevata.

Cavo di prolunga

Una spina a 3 lamelle con messa a terra e una presa a 3 slot che accetti la spina del prodotto. Assicurarsi che la prolunga sia in buone condizioni.

Quando si utilizza una prolunga, assicurarsi di usarne una abbastanza pesante da sopportare la corrente assorbita dal prodotto. Un cavo sottodimensionato provoca una caduta della tensione di linea con conseguente perdita di potenza e surriscaldamento. Se una prolunga deve essere utilizzata all'esterno, deve essere contrassegnata con il suffisso W-A dopo la designazione del tipo di cavo. Ad esempio, la designazione SJTW-A indica che il cavo è adatto all'uso in esterni. Per le dimensioni corrette dei cavi, vedere la tabella.

Guida all'uso delle prolunghe

| TIPO DI CAVO | FINO A 5 METRI | DA 5 A 10 METRI |
|--------------|------------------------|------------------------|
| PARALLELO | 2x 1,0 mm ² | 2x 1,5 mm ² |

Attenzione! Alcuni materiali spray contengono sostanze chimiche note allo Stato della California per causare cancro, difetti di nascita o altri danni riproduttivi. Per ridurre l'esposizione, indossare un equipaggiamento di sicurezza adeguato, come maschere facciali, guanti e altri dispositivi di protezione appropriati. Leggere e seguire le precauzioni di sicurezza riportate sul contenitore della vernice.

Descrizione delle parti principali (Fig. A, Fig. A1, Fig. A2)

- | | | |
|---|---|---|
| 1. Spruzzatore | 16.1 Manicotto della valvola di non ritorno 1 | 26. Interruttore on/off |
| 2. Unità di potenza | 16.2 Valvola di ritegno | 27. Filtro |
| 3. Selettore intelligente degli ugelli | 16.3 Primavera | 28. Ruote universali con blocco |
| 4. Collare di punta | 16.4 Manicotto della valvola di non ritorno 2 | 29. Ruote universali senza blocco |
| 5. Tappo dell'aria | 16.5 Estensione della valvola | 30. Filtro 2 |
| 6. Ugello (Φ2,0mm/Φ2,5mm/Φ3,0mm) | 17. Contenitore | 31. Coperchio di ventilazione dell'aria |
| 7. Anello di tenuta a Y | 18. Innesco | 32. Tubo dell'aria |
| 8. Leva per l'ampiezza del getto | 19. Manopola di controllo del flusso | 33. Bicchieri di viscosità |
| 9. Punta a spruzzo | 20. Blocco a sgancio rapido | 34. Ago di pulizia |
| 10. Alloggiamento dell'unità di spruzzo | 21. Impugnatura telescopica del tubo | 35. Spazzola di pulizia |
| 11. Impugnatura della pistola a spruzzo | 22. Blocco del tubo telescopico on/off | 36. Chiave per la punta dello spray |
| 12. Coperchio a ricarica rapida | 23. Bacino per irrorazione | 37. 1,0 Leva per l'ampiezza di |
| 13. Fodera di tenuta | 24. Coperchio del filtro | |
| 14. O-ring | 25. Filtro | |
| 15. Tubo di raccolta | | |
| 16. Gruppo valvola di ritegno | | |

*Gli accessori illustrati possono presentare differenze dovute a differenze che dipendono dal tipo di prodotto.

Impostazione

Attenzione! Assicurarsi di utilizzare un'adeguata protezione e di scollegare l'unità.

Attenzione! Assicurarsi che l'area sia ben ventilata e priva di vapori infiammabili.

Allineamento del tubo pick-up (Fig. B)

Il tubo di prelievo (#15) deve essere allineato in direzione della parte anteriore della bombola (Fig. B). In questo modo si potrà spruzzare quanto più materiale possibile prima di doverlo riempire. Assicurarsi che il tubo del pickup sia montato saldamente in posizione.

Fissare l'unità di spruzzo all'impugnatura della pistola (Fig. B)

Allineare la linea di demarcazione sull'unità di spruzzo con l'icona di sblocco, quindi ruotare l'impugnatura della pistola in senso orario fino all'arresto. Ruotare il blocco a sgancio rapido (#20) e agganciarlo al gancio sul bordo del coperchio della bombola.

Montaggio delle ruote universali (Fig. C)

Inserire le ruote universali nelle 4 aperture sul lato inferiore dell'unità di alimentazione.

Nota: montare 2 ruote universali con blocco (#28) sul lato anteriore e 2 ruote universali senza blocco (#29) sul lato posteriore.

Collegamento del tubo dell'aria (Fig. D1, Fig. D2)

- Inserire un'estremità del tubo dell'aria nel connettore del tubo sul retro dell'irroratrice. Una leggera torsione durante l'inserimento del tubo aiuterà a garantire un'aderenza perfetta (Fig. D1).
- Inserire l'altra estremità del tubo dell'aria nel connettore del tubo della parte anteriore dell'unità di potenza. Una leggera torsione durante l'inserimento del tubo flessibile aiuterà a garantire un'aderenza perfetta (Fig. D2).

Preparazione del materiale liquido (Fig. E1 e E2)

Suggerimento: accertarsi che il tipo di materiale utilizzato possa essere pulito con una soluzione di acqua calda e sapone (per le vernici idrosolubili come il lattice). Durante il versamento, la miscelazione e la prova di viscosità dei materiali da spruzzare, utilizzare dei panni per proteggere i pavimenti e tutto ciò che si trova nell'area di spruzzatura e che si desidera non venga toccato.



Potrebbe essere necessario diluire il liquido da spruzzare prima di iniziare. Quando si diluisce, utilizzare l'apposito diluente liquido raccomandato sul contenitore dal produttore del materiale.

Attenzione! Non utilizzare materiali con un punto di infiammabilità superiore a 600C.

Per determinare il "tempo di uscita" del materiale utilizzato, è possibile utilizzare una tazza per il test di viscosità.

- Prima di misurare la viscosità corretta, mescolare accuratamente il materiale.
- Immergere la coppa di viscosità nel materiale da spruzzare e riempirla completamente.
- Tenendo la tazza sopra il contenitore del materiale, misurare il tempo necessario affinché il flusso di materiale che fuoriesce si "rompa" o smetta di essere un flusso costante dal fondo della tazza (150 secondi o meno) (Fig. E). Questo è il "tempo di uscita". Fare riferimento alla tabella di assottigliamento per informazioni sull'assottigliamento richiesto per i diversi materiali.
- Se il materiale deve essere diluito, aggiungere il materiale diluente liquido appropriato raccomandato dal produttore (Fig. E1).
- È possibile spruzzare vernice al lattice con questa unità, tuttavia la diluizione richiesta può superare le raccomandazioni del produttore del materiale. Assottigliare la vernice al lattice in modo che scorra nella tazza di viscosità entro 150 secondi. L'operatore deve considerare il tipo di applicazione e l'ubicazione finale del progetto quando spruzza un materiale che richiede più di 150 secondi per passare attraverso la tazza di viscosità.

Operazione

| Tavolo di diradamento | |
|---|--|
| Materiale spray | Tempo di esecuzione |
| Coloranti e sigillanti trasparenti e semitrasparenti Primer, vernici e poliuretani a base di olio | Non è necessario alcun assottigliamento (meno di 150 secondi di runout) |
| Tinta unita a base d'acqua macchie | Può essere necessario un assottigliamento (più di 150 secondi di runout) |
| Nota: non è raccomandato per le vernici strutturate | |

Consigli per la preparazione

- Mescolare e filtrare sempre accuratamente il materiale prima dell'uso.
- Per qualsiasi lavoro di spruzzatura è necessario assicurarsi di aver preparato adeguatamente la superficie per ottenere la migliore finitura. Ciò che tutte le superfici siano prive di polvere, sporco, ruggine e grasso. Eseguire un leggero lavaggio a pressione della terrazza o delle superfici esterne e assicurarsi che siano asciutte prima di spruzzare.
- Anche se gli spruzzatori HVLP hanno una dispersione molto ridotta, si consiglia di mascherare tutti i bordi e le altre aree e di usare panni per proteggere i pavimenti e tutto ciò che si trova nell'area di spruzzatura e che si desidera non venga toccato.
- La pelle che si forma sulla parte superiore della vernice può intasare lo spruzzatore. Rimuovere la pelle prima di mescolare. Filtrare con un imbuto con filtro o con una calza per rimuovere le impurità che potrebbero intasare il sistema.
- Prima di iniziare, tenere a disposizione guanti, asciugamani di carta, stracci ecc. per eventuali fuoriuscite impreviste.

Riempimento della tanica (fig. F)

- Verificare che la bombola sia completamente avvitata sullo spruzzatore.
- Svitare il coperchio di ricarica rapida (#12).
- Posizionare l'irroratore su una superficie liscia e orizzontale.
- Versare il materiale da spruzzare, opportunamente diluito e filtrato, nella bombola (Fig. F).
- Pulire eventuali residui di liquido dalle filettature o dai lati della bombola e dello spruzzatore.
- Avvitando la filettatura in modo uniforme, avvitare completamente il coperchio sulla bombola di riempimento superiore. Controllare che il coperchio sia avvitato correttamente e completamente prima di prendere in mano l'irroratore.

Interruttore ON / OFF (fig. G)

L'interruttore di accensione/spengimento si trova sulla parte superiore dell'unità di alimentazione. Premere il pulsante dell'interruttore per accendere o spegnere l'unità di alimentazione.

Selezione intelligente dell'ugello (Fig. H, Fig. H1)

È possibile scegliere tra tre modelli di spruzzo:

- Getto piatto verticale
- Getto piatto orizzontale
- Getto circolare

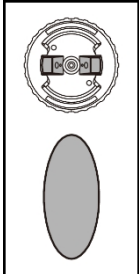

Per selezionare il getto piatto verticale, ruotare il cappello dell'aria (#5) in direzione orizzontale ruotando il selettore dell'ugello intelligente (#3) in senso orario fino all'arresto.

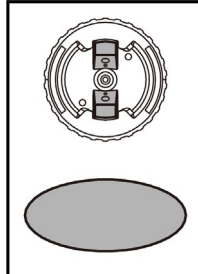

Per selezionare il getto piatto orizzontale, ruotare il cappello dell'aria (#5) in direzione verticale ruotando il selettore dell'ugello intelligente (#3) in senso antiorario fino all'arresto.

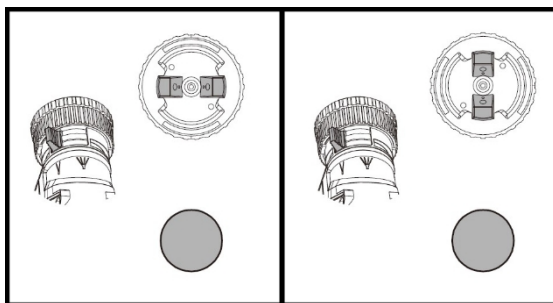

Per selezionare il getto circolare, ruotare la leva dell'ampiezza di spruzzo (#8) sull'icona del minimo.





Nota: l'ugello può essere assemblato solo in una direzione: la tacca dell'ugello (#6) deve essere allineata con la gonna dell'alloggiamento dell'unità di spruzzo (#10). Fare riferimento alla Fig. T1 per il corretto montaggio.

Attenzione! Rischio di lesioni. Non puntare mai lo spruzzatore verso una parte del corpo. Non premere mai il grilletto mentre si regola l'impostazione dell'irrorazione.

Regolazione dell'ampiezza del getto (Fig. H1)

Ruotando la leva dell'ampiezza di spruzzo (#8) tra la tacca di minimo e quella di massimo, è possibile regolare di conseguenza l'ampiezza dei getti.

| Applicazione | Leva dell'ampiezza di spruzzo #8 | Tappo aria #3 | Getto di spruzzatura |
|--|----------------------------------|---------------|---|
| Rivestimenti iniziali, angoli, bordi e punti difficili da raggiungere. | | | Piccolo getto circolare |
| Superficie di piccole-medie dimensioni | | | Getto stretto verticale per ori-direzione di rivestimento zonale |
| | | | Getto orizzontale stretto per direzione di rivestimento verticale |

| Applicazione | Leva dell'ampiezza di spruzzo #8 | Tappo aria #3 | Getto di spruzzatura | |
|--|---|---|--|---|
| Piano d'appoggio di grandi dimensioni rivestimento |  |  |  | Getto largo verticale per orientamento di rivestimento zonale |
| | |  |  | Getto largo orizzontale per direzione di rivestimento verticale |

Manopola di regolazione del flusso (Fig. I)

La manopola di controllo del flusso (#19) regola la quantità di liquido che può essere spruzzato. Ruotando la manopola in senso orario si aumenta il flusso di liquido. Ruotando la manopola in senso antiorario, il flusso di liquido diminuisce.

Suggerimento: Testare sempre il getto su un cartone di scarto o su un materiale simile. Iniziare con la manopola di regolazione del flusso sull'impostazione più alta. Se si desidera un flusso minore, ruotare la manopola di controllo del flusso in senso antiorario per diminuire il flusso del liquido. I materiali più pesanti e spessi devono essere spruzzati con la manopola di controllo del flusso sull'impostazione alta. I materiali più sottili devono essere spruzzati con la manopola di controllo del flusso sull'impostazione bassa.

Sviluppare una tecnica di irrorazione adeguata

- Esercitarsi a spruzzare su un pezzo di materiale di scarto, come il cartone, per testare il getto e familiarizzare con la funzione di controllo del flusso dello spruzzatore.
 - Assicurarsi che la superficie da spruzzare sia priva di polvere, sporco e grasso.
 - Assicurarsi che l'area di spruzzatura sia pulita e priva di polvere che potrebbe essere soffiata sulle superfici appena spruzzate.
 - Coprire le aree non destinate all'irrorazione.
 - Spruzzare sempre da un minimo di 50 mm a un massimo di 300 mm (Fig. J).
 - Un metodo comunemente usato per spruzzare un'ampia superficie è il modello "criss-cross". Si tratta di spruzzare strisce orizzontali e poi incrociarle con strisce verticali. (Fig. L)
 - Per ottenere una distribuzione uniforme dello spruzzo, mantenere sempre il braccio alla stessa distanza (Fig. J) dalla superficie da spruzzare ed evitare di muovere il polso (Fig. K).
 - Mantenere una velocità regolare e costante per evitare incongruenze. Iniziare a spruzzare dopo l'inizio della passata e rilasciare il grilletto prima di arrestare la macchina passaggio.
 - Evitare di spruzzare troppo in un'unica area.
- Diverse mani più leggere sono meglio di un'unica mano pesante che può provocare colature e sgocciolamenti. Ricordate che la manopola di controllo del flusso regola la quantità di liquido che può essere spruzzato. Ruotando la manopola di controllo del flusso in senso orario, il flusso di liquido aumenta. Ruotando la manopola in senso antiorario, il flusso di liquido diminuisce. Se si verificano colature o sgocciolamenti, tenere a portata di mano un pennello asciutto per appianarli.
- Quando non si spruzza per lungo tempo, spegnere l'unità di alimentazione e riporre lo spruzzatore nell'apposito alloggiamento incorporato nell'unità di alimentazione. Se si desidera conservare l'attrezzo per un lungo periodo, seguire prima le istruzioni per la pulizia.

Pulizia

Attenzione! Assicurarsi di utilizzare un'attrezzatura di protezione adeguata.

- Non utilizzare materiali con un punto di infiammabilità superiore a 60°C (140°F). Il punto d'infiammabilità è la temperatura a cui un fluido può produrre vapori sufficienti per incendiarsi (vedere il fornitore del rivestimento).
- Assicurarsi che l'area di pulizia sia ben ventilata e priva di vapori infiammabili.
- Spruzzare sempre all'aperto quando si spruzza la soluzione detergente con lo spruzzatore.
- Non immergere l'unità di alimentazione.
- Durante il versamento, la miscelazione e la prova di viscosità dei materiali da spruzzare, utilizzare panni per proteggere i pavimenti e tutto ciò che si trova nell'area di spruzzatura e che si desidera non venga toccato.
- Per iniziare la pulizia:
 - Spegnere l'unità di alimentazione, scollegare il cavo e scollegare il tubo dell'aria dall'irroratore.
 - Svitare la bombola dallo spruzzatore e versare il liquido residuo nel contenitore originale (Fig. M).
 - Versare una piccola quantità di soluzione detergente appropriata nella tanica (Fig. N).
 - Acqua calda e sapone per i materiali a base d'acqua
 - Soluzione di pulizia consigliata dal produttore per materiali a base di olio
 - Riavvitare saldamente la bombola all'irroratore e agitare energicamente l'irroratore.
 - Svitare il contenitore e smaltire correttamente la soluzione detergente.
 - Riempire la bombola con una piccola quantità di nuova soluzione detergente (Fig. M). Riavvitare la bomboletta allo spruzzatore.
 - Ricollegare il tubo dell'aria allo spruzzatore, collegare il cavo e accendere l'unità di alimentazione.
 - Spruzzare la soluzione detergente attraverso lo spruzzatore sul materiale di scarto per 2 o 3 secondi (Fig. O).
 - Spegnere l'unità di alimentazione, scollegare il cavo e il tubo dell'aria dall'irroratore.
 - Svitare la bombola dallo spruzzatore.
 - Rimuovere l'o-ring (#14), il tubo di prelievo (#15), la valvola di non ritorno (#16) e il coperchio di ricarica rapida (#12) dallo spruzzatore. Pulire le parti con la spazzola di pulizia* nella soluzione detergente appropriata (Fig. P).

Nota: quando si rimuove la valvola di ritegno, ruotarla in senso orario e poi estrarla (Fig. P).

- Svitare il collare dell'ugello (#4) e rimuovere tutte le parti dell'ugello (#3,#4,#5,#6,#7,#8) dallo spruzzatore.

Rimuovere l'ugello (#9) dallo spruzzatore (Fig. Q1). Pulire tutte le parti con la spazzola di pulizia nella soluzione detergente appropriata (Fig. Q, Fig. Q1).

Assicurarsi di pulire la valvola di non ritorno con la spazzola (Fig. Q).

- Se si utilizza un materiale a base acquosa, pulire lo spruzzatore facendo scorrere l'acqua attraverso l'ingresso del tubo di prelievo come mostrato nella Fig. R. Se si utilizzano materiali a base oleosa, pulire l'ingresso del tubo di prelievo con la soluzione detergente appropriata.

Ripetere l'operazione fino a quando lo spruzzatore non è completamente pulito.

- Asciugare accuratamente tutte le parti.
- Smaltire correttamente la soluzione detergente.
- Inserire una goccia di olio per uso domestico all'interno dello spruzzatore dal foro per il montaggio dell'ugello (Fig. S).
- Rimontare l'irroratore (Fig. T).

Nota: l'ugello di spruzzo può essere montato solo in una direzione: la tacca dell'ugello (#6) deve essere allineata con la gonna della custodia dell'unità di spruzzo (#10). Per il corretto montaggio, fare riferimento alla Fig. T1.

Nota: L'ugello deve essere montato nell'irroratore con le protuberanze sull'ugello in direzione verticale.

Nota: montare il tubo di raccolta (#15) e la valvola di non ritorno (#16) spingendoli con forza sull'ingresso dell'irroratore.

- Avvolgere il tubo dell'aria intorno all'unità di potenza e rimettere in posizione tutti gli accessori.

*Non incluso in tutti i modelli.

Manutenzione

Per pulire l'unità di alimentazione, utilizzare solo sapone neutro e un panno umido. Non lasciare mai che un liquido penetri all'interno dell'unità di alimentazione; non immergere mai alcuna parte dell'unità di alimentazione in un liquido.

Importante! Per garantire la SICUREZZA e l'AFFIDABILITÀ del prodotto, le riparazioni, la manutenzione e la regolazione (diverse da quelle elencate nel presente manuale) devono essere eseguite da centri di assistenza autorizzati o da altro personale qualificato, utilizzando sempre parti di ricambio identiche. L'unità di alimentazione contiene 3 filtri lavabili/riutilizzabili (#25,#27,#30). Controllare il filtro prima e dopo ogni utilizzo. Se sporco, lavarlo con acqua tiepida e lasciarlo asciugare all'aria prima di reinstallarlo o sostituirlo se necessario. (Fig. U2)

- Per controllare il filtro,
 - Rimuovere il coperchio del filtro (#24) stringendo i lati superiore e inferiore del coperchio del filtro (#24) ed estraendolo dall'unità di alimentazione.
 - Rimuovere il coperchio della ventilazione dell'aria (#31) con un attrezzo per aprire a leva il coperchio dall'unità di potenza (FIG.U1) Rimuovere il filtro come mostrato in Fig.U2 e ispezionarlo. Sostituire il filtro e il coperchio.

Importante! Non mettere mai in funzione l'unità di potenza senza il filtro. I detriti potrebbero essere aspirati e interferire con il funzionamento dell'unità di alimentazione.

Immagazzinamento

Assicurarsi che l'unità sia pulita e asciutta prima di riporla.

Conservare l'unità al coperto in un luogo asciutto. Per evitare danni, avvolgere il cavo elettrico in modo che non venga schiacciato durante lo stoccaggio.

Accessori

Gli accessori consigliati per l'uso del prodotto sono disponibili presso il rivenditore locale o il centro di assistenza autorizzato.

Attenzione! L'uso di qualsiasi accessorio non raccomandato per l'uso con questo prodotto potrebbe essere pericoloso.

Proteggere l'ambiente

Raccolta differenziata. Questo prodotto non deve essere smaltito con i normali rifiuti domestici. Se un giorno dovete scoprire che il vostro prodotto deve essere sostituito o se non è più utile per voi, non smaltitelo con i rifiuti domestici. Mettete questo prodotto a disposizione per la raccolta differenziata.

La raccolta differenziata dei prodotti e degli imballaggi usati consente di riciclare e riutilizzare i materiali. Il riutilizzo dei materiali riciclati aiuta a prevenire l'inquinamento ambientale e riduce la domanda di materie prime. Le normative locali possono prevedere la raccolta differenziata dei prodotti elettrici a livello domestico, nelle discariche comunali o presso il rivenditore al momento dell'acquisto di un nuovo prodotto.

Risoluzione dei problemi

| PROBLEMI: IL MATERIALE COLA O GOCCIOLA. | |
|---|---|
| Possibile causa | Rimedio |
| Spruzzare troppo materiale. | Ridurre il flusso di vernice ruotando la manopola di regolazione del materiale; |
| Spruzzatura troppo lenta. | Aumentare la velocità di applicazione. |
| Spruzzare troppo vicino. | Aumentare la distanza dalla superficie. |
| Viscosità troppo bassa. | Controllare la diluizione consigliata. |
| PROBLEMA: IL MATERIALE GOCCIOLA DALL'UGELLO | |
| Possibile causa | Rimedio |
| Ugello allentato | Avvitare bene l'ugello |
| Rottura dell'ugello | Cambiamento |
| Rottura dell'anello di tenuta a Y dell'ugello | Cambiamento |
| Materiale accumulato/intasato all'interno dell'ugello | Pulito |

| PROBLEMI: ECCESSO DI SPRUZZATURA. | |
|--|--|
| Possibile causa | Rimedio |
| Spruzzatore troppo lontano dalla superficie. | Ridurre la distanza dalla superficie. |
| Troppo materiale viene spruzzato. | Ridurre il flusso ruotando la manopola di controllo del flusso. |
| TROPPO: POCO O NIENTE MATERIALE IN USCITA. | |
| Possibile causa | Rimedio |
| Ugello/puntale intasato. | Pulire gli ugelli. |
| Anello di tenuta a Y dell'ugello mancante | Aggiungere l'anello di tenuta all'ugello e montarlo in posizione. |
| Tubo di raccolta allentato o intasato. | Tubo di controllo. |
| Contenitore allentato. | Avvitare saldamente il contenitore. |
| Coperchio a ricarica rapida sciolto | Avvitare saldamente il coperchio della ricarica rapida. |
| Tubo dell'aria diviso o scollegato. | Controllare il tubo dell'aria. |
| Impostazione troppo bassa della manopola di controllo del flusso. | Aumentare l'impostazione del controllo del flusso. |
| Ingresso aria bloccato. | Pulire o cambiare il filtro dell'aria |
| Materiale troppo spesso. | Assottigliare il materiale secondo le raccomandazioni del produttore. |
| PROBLEMA: IL MATERIALE SPRUZZATO SCHIZZA. | |
| Possibile causa | Rimedio |
| La viscosità del materiale è troppo elevata. | Assottigliare il materiale secondo le raccomandazioni del produttore. |
| TROPPO: L'ATOMIZZAZIONE È TROPPO GROSSOLANA. | |
| Possibile causa | Rimedio |
| Viscosità del materiale troppo elevata. | Assottigliare il materiale secondo le raccomandazioni del produttore. |
| Impostazione troppo alta della manopola di controllo del flusso | Diminuire l'impostazione del controllo di flusso |
| Materiale accumulato/intasato all'interno dell'ugello | Pulito |
| Ingresso aria bloccato | Pulire o cambiare il filtro dell'aria |
| Contenitore allentato | Avvitare saldamente il contenitore |
| Coperchio a ricarica rapida sciolto | Avvitare bene il coperchio della ricarica rapida |
| PROBLEMA: LO SPRUZZATORE PULSA. | |
| Possibile causa | Rimedio |
| Filtro dell'aria intasato | Pulire o cambiare il filtro dell'aria |
| Materiale nella tanica quasi vuoto | Bombola di ricarica. |
| Contenitore allentato | Avvitare saldamente il contenitore  |
| Coperchio a ricarica rapida sciolto | Avvitare bene il coperchio della ricarica rapida |
| PROBLEMA: IL MATERIALE DI SPRUZZATURA NON COPRE CORRETTAMENTE. | |
| Possibile causa | Rimedio |
| Impostazione troppo bassa della manopola di controllo del flusso. | Aumentare l'impostazione del controllo del flusso |
| Area di destinazione troppo ampia | Riduzione della distanza di spruzzatura |
| Troppo pochi percorsi di spruzzatura spruzzati sull'area di destinazione | Applicare più percorsi di spruzzatura sull'area di destinazione |
| Viscosità del materiale troppo elevata. | Assottigliare il materiale secondo le raccomandazioni del produttore. |

Dati tecnici

| | |
|---|-----------------------|
| Tensione / frequenza: | 110V/230V ≈ 50Hz/60Hz |
| Potenza in ingresso: | 1200W |
| Dimensione dell'ugello: | ∅1,0mm / 2,0 / 2,5mm |
| Viscosità massima: | 150DIN-S |
| Max. Consumo d'acqua: | 1100 ml/min |
| Capacità del contenitore: | 900 ml |
| Lunghezza standard del tubo flessibile: | 3m |

* Il produttore si riserva il diritto di apportare modifiche minori al design e alle specifiche tecniche del prodotto senza preavviso, a meno che tali modifiche non influiscano significativamente sulle prestazioni e sulla sicurezza dei prodotti. Le parti descritte/illustrate nelle pagine del manuale che avete tra le mani possono riguardare anche altri modelli della linea di prodotti del produttore con caratteristiche simili e potrebbero non essere incluse nel prodotto appena acquistato.

* Per garantire la sicurezza e l'affidabilità del prodotto e la validità della garanzia, tutti gli interventi di riparazione, ispezione, riparazione o sostituzione, compresa la manutenzione e le regolazioni speciali, devono essere eseguiti esclusivamente da tecnici del servizio di assistenza autorizzato dal produttore.

* Utilizzare sempre il prodotto con l'attrezzatura fornita. L'utilizzo del prodotto con apparecchiature non in dotazione può causare malfunzionamenti o addirittura lesioni gravi o morte. Il produttore e l'importatore non sono responsabili per lesioni e danni derivanti dall'uso di apparecchiature non conformi.

Инструкции за безопасност

Важно е да прочетете и да разберете това ръководство. Съдържащата се в него информация е свързана със защитата на Вашата БЕЗОПАСНОСТ и предотвратяването на проблеми. Символите по-долу са използвани, за да ви помогнат да разпознаете тази информация.

- Опасност!** Означава непосредствено опасна ситуация, която, ако не бъде избегната, ще доведе до смърт или сериозно нараняване.
- Предупреждение!** Означава потенциално опасна ситуация, която, ако не бъде избегната, може да доведе до смърт или сериозни наранявания.
- Предупреждение!** Означава потенциално опасна ситуация, която, ако не бъде избегната, може да доведе до леки или средни наранявания.
- Забележете!** Използван без предупредителен символ за безопасност показва потенциално опасна ситуация, която, ако не бъде избегната, може да доведе до материални щети. По-долу са дадени обяснения на важни изображения на опасности за безопасността в това ръководство.

По-долу са дадени обяснения за важни мерки за безопасност пиктограмите за опасност в това ръководство.

| | |
|--|--|
| | Прочетете и разберете ръководството за употреба. |
| | Опасност от пожар. |
| | Опасност от експлозия. |
| | Опасност за дихателните пътища. |
| | Опасност от токов удар. |

ЗАПАЗЕТЕ ТЕЗИ ИНСТРУКЦИИ: За да намалите рисковете от пожар или експлозия, токов удар и нараняване на хора, прочетете и разберете всички инструкции, включени в това ръководство. Запознайте се с органите за управление и правилното използване на оборудването.

- Този продукт е предназначен само за домашна употреба.Е

Предупреждение! Опасност от пожар или експлозия. Изпаренията от разтворители и спрейове могат да се взривят или запалят. Може да се стигне до тежки наранявания или материални щети.

За да избегнете тези рискове, вземете следните мерки:

- Трябва да се осигури отвеждане на отработените газове и свеж въздух, за да се поддържа въздухът в зоната на пръскане без натрупване на запалими пари.
- Избягвайте всякакви източници на запалване, като например искри от статично електричество, открит пламък, пилотни лампи, горещи предмети, запалени тютюневи изделия и искри от свързване и изключване на захранващи кабели или работещи ключове за осветление.
- Трябва да има налични и работещи пожарогасители.
- Поддържайте зоната чиста и свободна от съдове с боя или разтворители, парцали и други запалими материали.

• Спазвайте предпазните мерки и предупрежденията за безопасност на производителя на материала и разтворителя.

- Не пръскайте запалими или горими материали в близост до открит пламък или източници на запалване, като запалени тютюневи изделия, двигатели и електрическо оборудване.
- Запознайте се със съдържанието на материалите за пръскане и техните разтворители за почистване. Прочетете всички информационни листове за безопасност на материалите (MSDS) и етикетите на контейнерите, предоставени със спрей материалите и разтворителите. Спазвайте инструкциите за безопасност на производителя на материала за пръскане и на разтворителя.
- Не използвайте материали с температура на възпламеняване, по-висока от 60°C (140°F). Температурата на възпламеняване е температурата, при която дадена течност може да произведе достатъчно пари, за да се възпламени (вж. материали за покрития).Е

- Предупреждение! Опасност от експлозия поради несъвместими материали. Възможно е да възникнат тежки наранявания или материални щети.

За да избегнете тези рискове, вземете следните мерки:

- Не използвайте белина.
- Не използвайте халогенирани въглеродородни разтворители, като метилхлорид и 1,1,1 - трихлоретан. Те не са съвместими с алуминия и могат да предизвикат експлозия. Ако не сте сигурни в съвместимостта на даден материал с алуминия, свържете се с доставчика на покрития.Е

- Предупреждение!** Опасни изпарения. Спрейовите, разтворителите и други материали могат да бъдат вредни, ако се вдишат или влязат в контакт с тялото. Изпаренията могат да причинят силно гадене, припадък или отравяне.

За да избегнете тези рискове, вземете следните мерки:

- Използвайте респиратор или маска, ако изпаренията могат да бъдат вдишани.
- Прочетете всички инструкции, предоставени с маската, за да сте сигурни, че тя ще осигури необходимата защита.
- Носете защитни очила.
 - Носете защитно облекло според изискванията на производителя на покритието.

- Предупреждение!** Опасност от токов удар. Може да причини тежки наранявания.

За да избегнете тези рискове, предприемете следните превантивни мерки.

- Дръжте щепсела на електрическия кабел и спуська на пръскачката далеч от пръскания материал и други течности. Никога не дръжте кабела за щепселните съединения, за да го поддържате. Неспазването на това изискване може да доведе до електрически удар.
- Никога не потапяйте електрическите части във вода или друга течност. Избършете външната част на пръскачката с влажна кърпа за почистване. Винаги се уверявайте, че пръскачката е изключена от електрическата мрежа, преди да я разглобите за почистване.
- Не излагайте устройството на дъжд или мокри условия.
- Не злоупотребявайте с кабела. Никога не използвайте кабела за пренасяне на устройството или за изваждане на щепсела от контакта. Пазете кабела от топлина, масло, остри ръбове или движещи се части. Незабавно подменяйте повредените шнурове.Е

Общи предупреждения за безопасност

Предупреждение! Обща информация. За да намалите риска от тежки наранявания или материални щети. За да избегнете тези рискове, вземете следните предпазни мерки:

- Не насочвайте оръжието към и не пръскайте с него хора, включително себе си, или животни.
- Не пръскайте на открито във ветровити дни
- Носете защитно облекло, за да не допускате разпръскването на материала върху кожата и косата.
- Маркучът може да се нагрее и да предизвика изгаряне на кожата.
- Спазвайте всички подходящи местни, щатски и национални норми, регулиращи вентилацията, противопожарната защита и експлоатацията.
- Винаги използвайте подходящи ръкавици, защита на очите и респиратор или маска, когато пръскате, разреждате, смесвате, изливате или почиствате.
- Не работете и не пръскайте в близост до деца. Дръжте децата далеч от оборудването по всяко време. Дръжте пръскачката на място, недостъпно за деца.
- Не се навеждайте и не стойте върху нестабилна опора. Поддържайте ефективна стойка и равновесие по всяко време.
- Бъдете нащрек и внимавайте какво правите.
- Не работете с уреда, когато сте уморени или сте под въздействието на наркотици или алкохол.
- Прочетете всички инструкции и мерки за безопасност за оборудването и материала за пръскане, преди да започнете работа с оборудването.
- При продължителна употреба се препоръчва защита на слуха.

Електрическа безопасност

Този инструмент е с двойна изолация, поради което не е необходим заземителен проводник. Винаги проверявайте дали захранването съответства на напрежението, посочено на табелката с номиналните стойности.



- Ако захранващият кабел е повреден, той трябва да бъде заменен от производителя или от оторизиран сервизен център, за да се избегне опасност.

- Когато използвате инструмента на открито, използвайте само удължителни кабели, предназначени за употреба на открито. Подходящ удължител с номинален капацитет до 30 m може да се използва без загуби на властта.
- Електрическата безопасност може да бъде допълнително подобрена чрез използване на висока чувствителност.

Удължител

Щепсел със заземяване с 3 остриета и гнездо с 3 гнезда, което ще приеме щепсела на продукта. Уверете се, че удължителят ви е в добро състояние. Когато използвате удължител, не забравяйте да използвате достатъчно тежък кабел, за да понесе тока, който продуктът ви ще консумира. Недостатъчно големият кабел ще доведе до спад на напрежението в мрежата, което ще доведе до загуба на мощност и прегряване. Ако удължителят трябва да се използва на открито, той трябва да бъде маркиран с добавката W-A след обозначението на типа на кабела. Например обозначението SJTW-A означава, че кабелът е подходящ за използване на открито. За подходящ размер на кабелите вижте таблицата.

Ръководство за използване на удължител

| ВИД КАБЕЛ | ДО 5 МЕТРА | ОТ 5 ДО 10 МЕТРА |
|-----------|------------------------|------------------------|
| ПАРАЛЕЛ | 2x 1,0 mm ² | 2x 1,5 mm ² |

Предупреждение! Някои материали за пръскане съдържат химикали, за които е известно на щата Калифорния, че причиняват рак, вродени дефекти или други репродуктивни увреждания. За да намалите експозицията, носете подходящ и предпазни средства, като маски за лице, ръкавици и други подходящи предпазни средства.

Моля, прегледайте и спазвайте предпазните мерки за безопасност върху опаковката на боята.

Описание на основните части (фиг. А, фиг. А1, фиг. А2)

- | | | |
|--|--|---------------------------------------|
| 1. Пръскачка | 16. Сглобяване на контролен клапан | 27. Филтър |
| 2. Захранващ блок | 16.1 Втулка на възвратния клапан 1 | 28. Универсални колела със заключване |
| 3. Интелигентен селектор за дюзи | 16.2 Възвратен клапан | 29. Универсални колела без заключване |
| 4. Яка на върха | 16.3 Пролет | 30. Филтър 2 |
| 5. Въздушна капачка | 16.4 Втулка на възвратния клапан 2 | 31. Капак за вентилация на въздуха |
| 6. Дюза (Ф2,0 mm/Ф2,5 mm/Ф3,0 mm) | 16.5 Удължаване на клапана | 32. Маркуч за въздух |
| 7. Уплътнителен пръстен тип Y | 17. Канистра | 33. Чаша за вискозитет |
| 8. Лост за широчина на пръскане | 18. Trigger | 34. Почистваща игла |
| 9. Накрайник за пръскане | 19. Копче за регулиране на дебита | 35. Четка за почистване |
| 10. Корпус на устройството за пръскане | 20. Блокировка за бързо освобождаване | 36. Ключ за крайника за пръскане |
| 11. Дръжка на пистолета за пръскане | 21. Телескопична дръжка на тръбата | 37. 1.0 Лост за широчина на пръскане |
| 12. Капак за бързо зареждане | 22. Включване/изключване на заключването на телескопичната тръба | |
| 13. Уплътнителна вложка | 23. Док за пръскачки | |
| 14. О-пръстен | 24. Капак на филтъра | |
| 15. Тръба на пикапаЕ | 25. Филтър | |
| | 26. Превключвател за включване/изключванеЕ | |

*Може да има разлики в илюстрираните аксесоари поради разлики, които зависят от типа на продукта.

Настройка

Предупреждение! Задължително използвайте подходящи предпазни средства и изключете устройството от електрическата мрежа.
Предупреждение! Уверете се, че зоната е добре проветрена и не съдържа запалими пари.

Изравняване на тръбата на пикапа (фиг. В)

Тръбата за събиране (№ 15) трябва да бъде подравнена в посока към предната част на контейнера (фиг. Б). Това ще гарантира, че ще разпръснете възможно най-много материал, преди да се наложи да го напълните отново.
 Уверете се, че тръбата на пикапа е монтирана здраво на мястото си.

Прикрепване на пръскачката към дръжката на пистолета (фиг. В1)

Изравнете маркировъчната линия на пръскачката с иконата за отключване, след което завъртете дръжката на пръскачката по посока на часовниковата стрелка до упор. Завъртете ключалката за бързо освобождаване (№ 20) и щракнете върху куката на ръба на капака на контейнера.

Сглобяване на универсалните колела (фиг. В)

Закачете универсалните колела за 4-те отвора в долната част на захранващия блок.
 Забележка: Сглобете 2 универсални колела със заключване (№ 28) от предната страна и 2 универсални колела без заключване (№ 29) от задната страна.

Свързване на маркуча за въздух (фиг. D1, фиг. D2)

- Вкарайте единия край на маркуча за въздух в съединителя на маркуча на гърба на пръскачката. Лекото усукване при поставянето на маркуча ще помогне за плътното му прилепване (фиг. D1).
- Вкарайте другия край на маркуча за въздух в съединителя за маркуч в предната част на захранващия блок. Лекото усукване при поставянето на маркуча ще помогне за осигуряване на плътно прилепване (фиг. D2).

Подготовка на течния материал (фиг. E1 и E2)

Съвет: Уверете се, че видът на материала, който използвате, може да се почиства с топла вода и сапунен разтвор (за водоразтворими бои като латекс). По време на изливането, смесването и тестването на вискозитета на материалите, които ще се пръскат, използвайте кърпи, за да предпазите подовите си и всичко друго в зоната на пръскане, което искате да остане недокоснато.



Възможно е да се наложи течността, която се пръска, да се разрежда преди започване на работа. Когато разреждате, използвайте подходящия разреждател, препоръчан от производителя на материала върху опаковката.

Предупреждение! Не използвайте материали с температура на възпламеняване, по-висока от 600C.

Може да се използва чаша за тестване на вискозитета, за да се определи "времето за изтичане" на използвания материал.

- Преди да измерите подходящия вискозитет, разбъркайте добре материала.
- Потопете чашата за вискозитет в материала, който се пръска, и я напълнете напълно.
- Когато чашата се държи над контейнера за материал, се измерва времето, за което потокът от изтичащ материал се "прекъсва" или спира да бъде постоянна струя от дъното на чашата (150 секунди или по-малко) (фиг. Д). Това е "времето за изтичане". Вижте таблицата за разреждане за информация относно разреждането, необходимо за различните материали.
- Ако материалът се нуждае от разреждане, добавете подходящия течен, разреждащ материал, препоръчан от производителя (фиг. E1).
- Възможно е с този уред да се пръска латексова боя, но необходимото разреждане може да надхвърли препоръките на производителя на материала. Разреждете латексовата боя така, че да премине през чашата за вискозитет в рамките на 150 секунди. Операторът трябва да вземе предвид вида на приложението и крайното местоположение на проекта, когато пръска материал, който изисква повече от 150 секунди за преминаване през чашата за вискозитет.

Операция

| Таблица за разреждане | |
|---|--|
| Материал за пръскане | Време за работа |
| Прозрачни и полупрозрачни оцветители и уплътнители Грундове, лакове и полиуретани на маслена основа | Не се изисква изтъняване (по-малко от 150 секунди бягане) |
| Твърд цвят на водна основа петна | Може да се наложи изтъняване (повече от 150 секунди изтичане) |
| Забележка: Не се препоръчва за текстурирана боя | |

Съвети за подготовка

- Винаги разбъркайте и прецеждайте добре материала преди употреба.
- При всяко пръскане винаги трябва да сте сигурни, че сте подготвили правилно повърхността, за да получите най-добро покритие. Това означава, че всички повърхности са почистени от прах, мръсотия, ръжда и мазнини. Лек измийте палубите или външните повърхности под налягане и се уверете, че са сухи преди пръскане.
- Въпреки че HVLP пръскачките имат много малко преливане, препоръчваме да маскирате всички ръбове и други зони и да използвате кърпи за защита на пода и всичко останало в зоната на пръскане, което искате да остане недокоснато.
- Кожата, която се образува на върха на боята, може да запуши пръскачката. Отстранете кожата преди смесване. Прецедете с помощта на фуния с прикрепен филтър или през чорапогащник, за да отстраните всички примеси, които могат да запушат системата.
- Преди започване на работа имайте на разположение ръкавици, хартиени кърпи, парцали и др. за неочаквани разливи.

Пълнене на контейнера (фиг. F)

- Проверете дали контейнерът е напълно завит към пръскачката.
- Отвийте капака за бързо зареждане (№ 12).
- Поставете пръскачката стабилно върху гладка и хоризонтална повърхност
- Изсипете правилно разредения и прецеден материал за пръскане в контейнера (фиг. E).
- Почистете остатъчната течност от резбите или страните на контейнера и пръскачката.
- Завийте капака напълно върху горния контейнер за пълнене, като започнете да завивате равномерно. Проверете капака, за да се уверите, че е завит правилно и напълно, преди да вдигнете пръскачката.Е

Превключвател ON/OFF (фиг. G)

Превключвателят за включване/изключване се намира в горната част на захранващия блок. Натиснете бутона на превключвателя, за да включите или изключите захранващия блок.

Избор на дюзи Smart Select (фиг. H, фиг. H1)

Има три модела на пръскане, от които можете да избирате:

- Вертикална плоска струя
- Горизонтална плоска струя
- Кръгла струя

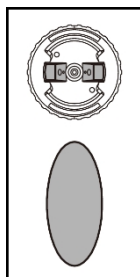

За да изберете вертикална плоска дюза, завъртете въздушната капачка (№ 5) в хоризонтална посока, като завъртите селектора за интелигентни дюзи (№ 3) по посока на часовниковата стрелка до упор.

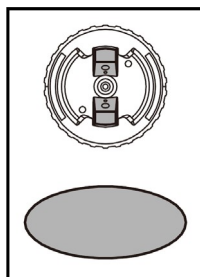

За да изберете хоризонтална плоска дюза, завъртете въздушната капачка (№ 5) във вертикална посока, като завъртите селектора за интелигентни дюзи (№ 3) по посока на часовниковата стрелка до упор.

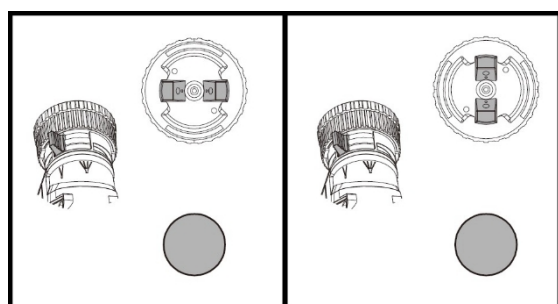

За да изберете кръгова струя, завъртете лоста за широчината на разпръскване (№ 8) до иконата за минимум.

Забележка: Разпръскващата дюза може да се монтира само в една посока, като изрезът на дюзата(№6) трябва да съвпадне с перваза на корпуса на разпръскващото устройство(№10). Вижте фиг. T1 за правилен монтаж.

Предупреждение! Опасност от нараняване. Никога не насочвайте пръскащата към която и да е част на тялото. Никога не държайте спусъка, докато регулирате настройката на пръскането.

Регулиране на ширината на разпръскване (фиг. H1)

Чрез завъртане на лоста за широчината на пръскане (№ 8) между маркировката за минимум и маркировката за максимум, широчината на пръскащите шарки може да се регулира съответно.

| Приложение | Широчината на пръскане - лост #8 | Въздушна капачка #3 | Модел на струята за пръскане |
|--|----------------------------------|---------------------|--|
| <p>Първоначални покрития, ъгли, ръбове и труднодостъпни места.</p> | | | <p>Малка кръгова струя</p> |
| <p>Повърхност с малък и среден размер</p> | | | <p>Вертикална тясна струя за хоризонтална посока на покритието</p> |
| | | | <p>Хоризонтална тясна струя за вертикална посока на покритието</p> |

| Приложение | Широчината на пръскане - лост #8 | Въздушна линия | Модел на струята за пръскане | |
|---------------------------------------|----------------------------------|----------------|------------------------------|--|
| Голям размер на повърхността покритие | | | | Вертикална широка струя за хоризонтална посока на покритието |
| | | | | Хоризонтална широка струя за вертикална посока на покритието |

Копче за регулиране на дебита (фиг. I)

С копчето за регулиране на дебита (#19) се регулира количеството течност, което може да се разпръсква. Завъртането на копчето за регулиране на потока по посока на часовниковата стрелка увеличава потока на течността. Завъртането на копчето обратно на часовниковата стрелка намалява потока на течността. Съвет: Винаги първо тествайте модела на пръскане върху парче картон или подобен материал. Започнете с копчето за регулиране на дебита на най-високата настройка на дебита. Ако желаете по-малък поток, наберете копчето за регулиране на потока обратно на часовниковата стрелка, за да намалите потока на течността. По-тежките и по-дебели материали трябва да се пръскат с копчето за регулиране на потока на високата настройка на потока. По-тънките материали трябва да се пръскат с копчето за управление на потока на ниска настройка на потока.

Разработване на правилна техника за пръскане

- Опитайте се да пръскате върху парче материал, например картон, за да проверите начина на пръскане и да се запознаете с функцията за регулиране на потока на пръскачката.
 - Уверете се, че повърхността, върху която ще се пръска, е чиста от прах, мръсотия и мазнини.
 - Уверете се, че зоната за пръскане е чиста и без прах, който може да бъде издухан върху новонапръсканите повърхности.
 - Покрийте всички зони, които не са предназначени за пръскане.
 - Винаги пръскайте на разстояние от минимум 50 мм до максимум 300 мм (фиг. J).
 - Обикновено използваният метод за пръскане на голяма повърхност е кръстосаният модел. Това се прави чрез пръскане на хоризонтални ивици и след това пресичане на тези ивици с вертикални ивици. (Фиг. L)
 - За да получите равномерно разпределение на спрея, винаги дръжте ръката си на едно и също разстояние (фиг. J) от повърхността, която пръскате, и избягвайте да движите китката си (фиг. K).
 - Поддържайте плавна и постоянна скорост, което ще помогне да се избегнат несъответствия. Започнете да пръскате след началото на преминаването и освободете спусъка, преди да спрете пас.
 - Избягвайте да пръскате прекалено силно в една област.
 - Няколко по-леки слоя са по-добри от един тежък слой, който може да доведе до разтичане и капене.
- Не забравяйте, че копчето за регулиране на дебита регулира количеството течност, което може да се разпръсква. Завъртането на копчето за регулиране на потока по посока на часовниковата стрелка увеличава потока на течността. Завъртането на копчето в посока, обратна на часовниковата стрелка, намалява потока на течността. Ако се появят течове или капки, имайте под ръка суха четка за боядисване, за да ги изгладите.
- Когато не пръскате продължително време, изключете електроуреда и поставете пръскачката във вградения док на електроуреда. Ако искате да съхранявате инструмента за дълго време, първо следвайте инструкциите за почистване.

Почистване

Предупреждение! Задължително използвайте подходящи предпазни средства.

- Не използвайте материали с температура на възпламеняване, по-висока от 60°C (140°F) . Температурата на възпламеняване е температурата, при която дадена течност може да произведе достатъчно пари, за да се възпламени (вижте доставчика на покритието).
- Уверете се, че мястото за почистване е добре проветрено и не съдържа запалими пари.
- Винаги пръскайте на открито, когато разпръсквате почистващ разтвор през пръскачката.
- Не потапяйте захранващия блок.
- По време на изливането, смесването и тестването на вискозитета на материалите, които ще се пръскат, използвайте кърпи, за да предпазите подовите си и всичко останало в зоната на пръскане, което искате да остане недокоснато.
- За да започнете почистването:
 - Изключете захранващия блок, изключете кабела и изключете въздушния маркуч от пръскачката.
 - Отвийте контейнера от пръскачката и изсипете останалата течност обратно в оригиналния контейнер (фиг. M).
 - Изсипете малко количество от подходящия почистващ разтвор в контейнера (фиг. N).
- Топла сапунена вода за материали на водна основа
- Препоръчан от производителя разтвор за почистване на материали на маслена основа
- Завинтете здраво контейнера обратно към пръскачката и разклатете енергично пръскачката.
- Отвийте контейнера и изхвърлете правилно почистващия разтвор.
- Напълнете отново контейнера с малко количество нов почистващ разтвор (фиг. M). Завинтете обратно контейнера на пръскачката.
- Свържете отново маркуча за въздух към пръскачката, включете кабела и включете захранващия блок.
- Напръскайте почистващия разтвор през пулверизатора върху отпадъчния материал за 2 до 3 секунди (фиг. O).
- Изключете захранващия блок, изключете кабела и изключете маркуча за въздух от пръскачката.
- Отвийте контейнера от пръскачката.
- Свалете о-пръстена (№ 14), тръбата за събиране (№ 15), възвратния клапан (№ 16) и капака за бързо пълнене (№ 12) от пръскачката. Почистете частите с четката за почистване* в подходящ разтвор за почистване (фиг. P).

Забелжка: Когато демонтирате възвратния клапан, завъртете възвратния клапан по посока на часовниковата стрелка и след това го издърпайте (фиг. P вложка).

- Отвийте накрайника (№ 4) и извадете всички части на дюзата (№ 3, № 4, № 5, № 6, № 7, № 8) от пръскачката. Отстранете накрайника за пръскане (№ 9) от пръскачката (фиг. Q1). Почистете всички части с помощта на четката за почистване в подходящ разтвор за почистване (фиг. Q, фиг. Q1). Не забравяйте да почистите с четката около възвратния клапан (фиг. Q вложка).
 - Ако използвате материали на водна основа, почистете пръскачката, като пуснете вода през входа на тръбата за събиране, както е показано на фиг. R. Ако използвате материали на маслена основа, почистете входа на тръбата за събиране с подходящ почистващ разтвор. Повтаряйте, докато пръскачката се почисти напълно.
 - Изсушете добре всички части.
 - Изхвърлете правилно почистващия разтвор.
 - Поставете капка домашно масло във вътрешността на пръскачката от отвора за сглобяване на накрайника за пръскане (фиг. S).
 - Сглобете отново пръскачката (фиг. T).
- Забележка: Разпръскващата дюза може да се монтира само в една посока, като изрезът на дюзата(#6) трябва да съвпадне с перваза на корпуса на разпръскващото устройство(#10). Вижте фиг. T1 за правилното сглобяване.E

Забележка: Накрайникът за пръскане трябва да се монтира в пръскачката с издутини на накрайника за пръскане във вертикална посока.
 Забележка: Сглобете тръбата за поемане на вода (№ 15) и възвратния клапан (№ 16), като ги натиснете плътно към входа на пръскачката.

*Не е включено във всички модели.

Поддръжка

Използвайте само мек сапун и влажна кърпа, за да почистите захранващия блок. Никога не допускате попадането на течност във вътрешността на захранващия блок; никога не потапяйте нито една част от захранващия блок в течност.

Важно! За да се гарантира БЕЗОПАСНОСТТА и НАДЕЖНОСТТА на продукта, ремонтите, поддръжката и регулирането (различни от посочените в това ръководство) трябва да се извършват от оторизирани сервизни центрове или друг квалифициран сервизен персонал, като винаги се използват идентични резервни части.

Захранващият блок съдържа 3 филтъра за миене/ многократна употреба (#25,#27,#30). Проверявайте филтъра преди и след всяка употреба. Ако е замърсен, измийте го с топла вода и оставете да изсъхне на въздух, преди да го монтирате отново или да го смените, ако е необходимо. (Фиг. U2)

- Проверка на филтъра,
- Свалете капака на филтъра (№ 24), като стиснете горната и долната страна на капака на филтъра (№ 24) и издърпате капака от захранващия блок.
- Отстранете капака на въздушната вентилация (№ 31) с помощта на инструмент, за да отворите капака от захранващия блок (Фиг.U1) Извадете филтъра, както е показано на Фиг.U2, и го проверете. Заменете филтъра и капака на филтъра.

Важно! Никога не работете с електрическия агрегат без поставен филтър. Възможно е да бъдат засмукани замърсявания, които да попречат на работата на захранващия блок.

Съхранение

Уверете се, че устройството е чисто и сухо, преди да го съхранявате.

Съхранявайте устройството на закрито и на сухо място. За да предотвратите повреда, увийте електрическия кабел така, че да не бъде прегънат по време на съхранение.

Акcesoари

Препоръчаните акcesoари за използване с вашия продукт се предлагат от вашия местен търговец или оторизирани сервизни център.

Предупреждение! Използването на акcesoари, които не са препоръчани за използване с този продукт, може да бъде опасно.

Защита на околната среда

Разделно събиране. Този продукт не трябва да се изхвърля заедно с обикновените битови отпадъци. Ако един ден установите, че продуктът ви се нуждае от подмяна, или ако той вече не ви е полезен, не го изхвърляйте с битовите отпадъци. Предоставете този продукт за разделно събиране.

Разделното събиране на използвани продукти и опаковки позволява материалите да бъдат рециклирани и използвани отново. Повторната употреба на рециклирани материали помага за предотвратяване на замърсяването на околната среда и намалява търсенето на суровини.

Местните разпоредби могат да предвиждат разделно събиране на електрически продукти от домакинството, на общински и площадки за отпадъци или от търговеца на дребно, когато купувате нов продукт.

Отстраняване на неизправности

| ПРОБЛЕМ: МАТЕРИАЛЪТ ТЕЧЕ ИЛИ КАПЕ. | |
|--|--|
| Възможна причина | Средство за защита |
| Разпръскване на твърде много материал. | Намалете дебита на боята, като завъртите копчето за регулиране на материала; |
| Твърде бавно пръскане. | Увеличаване на скоростта на прилагане. |
| Пръскане твърде близо. | Увеличете разстоянието от повърхността. |
| Твърде тънък вискозитет. | Проверете препоръката за разреждане. |
| ПРОБЛЕМ: МАТЕРИАЛЪТ КАПЕ ОТ ДЮЗАТА | |
| Възможна причина | Средство за защита |
| Разхлабена дюза | Завийте здраво дюзата |
| Счупване на дюзата | Промяна |
| Уплътнителен пръстен тип Y на дюзата се счупва | Промяна |
| Натрупан материал / запушване на дюзата | Clean |

| ПРОБЛЕМ: ТВЪРДЕ МНОГО ПРЪСКАНЕ. | |
|--|--|
| Възможна причина | Средство за защита |
| Пръскачката е твърде далеч от повърхността. | Намалете разстоянието до повърхността. |
| Разпръсква се твърде много материал. | Намалете дебита, като завъртите копчето за регулиране на дебита. |
| ПРОБЛЕМ: МАЛКО ИЛИ НИКАКЪВ МАТЕРИАЛ. | |
| Възможна причина | Средство за защита |
| Запушена дюза/накрайник за пръскане. | Почистете дюзите. |
| Липсва уплътнителен пръстен тип Y на дюзата | Добавете уплътнителния пръстен към дюзата и монтирайте на място |
| Тръбата за събиране е разхлабена или запушена. | Проверка на тръбата. |
| Разхлабена кутия. | Завийте плътно каничката на мястото ѝ. |
| Капак за бързо зареждане в насипно състояние | Завийте плътно капака за бързо зареждане. |
| Маркучът за въздух е разцепен или прекъснат. | Проверете маркуча за въздух. |
| Прекалено ниска настройка на копчето за регулиране на дебита. | Увеличете настройката за контрол на дебита. |
| Входящият въздух е блокиран. | Почистете или сменете въздушния филтър |
| Твърде дебел материал. | Изтънете материала според препоръките на производителя. |
| ПРОБЛЕМ: ПРЪСКАНИЯТ МАТЕРИАЛ СЕ РАЗПРЪСКВА. | |
| Възможна причина | Средство за защита |
| Вискозитетът на материала е твърде висок. | Изтънете материала според препоръките на производителя. |
| ПРОБЛЕМ: РАЗПРЪСКВАНЕТО Е ТВЪРДЕ ГРУБО. | |
| Възможна причина | Средство за защита |
| Вискозитетът на материала е твърде висок. | Изтънете материала според препоръките на производителя. |
| Твърде висока настройка на копчето за регулиране на дебита | Намаляване на настройката за контрол на потока |
| Натрупан материал / запушване на дюзата | Clean |
| Блокиран вход за въздух | Почистете или сменете въздушния филтър |
| Разхлабена кутия | Завийте плътно контейнера на мястото му |
| Капак за бързо зареждане в насипно състояние | Завийте плътно капака за бързо зареждане |
| ПРОБЛЕМ: ПУЛСИРАЩАТА ПРЪСКАЧКА ПУЛСИРА. | |
| Възможна причина | Средство за защита |
| Запушен въздушен филтър | Почистете или сменете въздушния филтър |
| Материалът в контейнера е почти празен | Каничка за зареждане. |
| Разхлабена кутия | Завийте плътно контейнера на мястото му |
| Капак за бързо зареждане в насипно състояние | Завийте плътно капака за бързо зареждане |
| ПРОБЛЕМ: МАТЕРИАЛЪТ ЗА ПРЪСКАНЕ НЕ СЕ ПОКРИВА ПРАВИЛНО. | |
| Възможна причина | Средство за защита |
| Прекалено ниска настройка на копчето за регулиране на дебита. | Увеличаване на настройката за контрол на потока |
| Прекалено голямо разстояние до целевата зона | Намаляване на разстоянието на пръскане |
| Твърде малко пътища на пръскане върху целевата зона | Нанесете повече спрей пътища, напръскани върху целевата зона |
| Вискозитетът на материала е твърде висок. | Изтънете материала според препоръките на производителя. |

Технически данни

| | |
|--------------------------------|-----------------------|
| Напрежение / честота: | 110V/230V ≈ 50Hz/60Hz |
| Входяща мощност: | 1200W |
| Размер на дюзата: | ∅1,0mm / 2,0 / 2,5mm |
| Максимален вискозитет: | 150DIN-S |
| Макс. Разход на вода: | 1100ml/min |
| Капацитет на контейнера: | 900 ml |
| Стандартна дължина на маркуча: | 3m |





* Производителят си запазва правото да прави незначителни промени в дизайна и техническите спецификации на продуктите без предварително уведомление, освен ако тези промени не засягат значително работата и безопасността на продуктите. Частите, описани/илюстрирани на страниците на ръководството, което държите в ръцете си, може да се отнасят и за други модели от продуктовата линия на производителя с подобни характеристики и може да не са включени в току-що придобития от вас продукт.

* За да се гарантира безопасността и надеждността на продукта и валидността на гаранцията, всички работи по ремонт, проверка, поправка или замяна, включително поддръжка и специални настройки, трябва да се извършват само от техници от оторизирания сервизен отдел на производителя.





* Винаги използвайте продукта с доставеното оборудване. Работата на продукта с оборудване, което не е доставено, може да доведе до неизправности или дори до сериозни наранявания или смърт. Производителят и вносителят не носят отговорност за наранявания и щети, възникнали в резултат на използването на несъответстващо на изискванията оборудване.

Varnostna navodila



Pomembno je, da preberete in razumete ta priročnik. Informacije, ki jih vsebuje, se nanašajo na zaščito VAŠE VARNOSTI in preprečevanje težav. Spodaj navedeni simboli so uporabljeni kot pomoč pri prepoznavanju teh informacij.

-  **Nevarnost!** Označuje neposredno nevarno situacijo, ki lahko povzroči smrt ali hude telesne poškodbe, če se ji ne izognete.
-  **Opozorilo!** Označuje potencialno nevarno situacijo, ki lahko povzroči smrt ali hude telesne poškodbe, če se ji ne izognete.
-  **Pozor!** Označuje potencialno nevarno situacijo, ki lahko povzroči manjše ali zmerne poškodbe, če se ji ne izognete.
-  **Opozorilo!** Uporaba brez simbola varnostnega opozorila označuje potencialno nevarno situacijo, ki lahko povzroči materialno škodo, če se ji ne izognete. V nadaljevanju so podane razlage pomembnih slikovnih prikazov varnostnih nevarnosti v tem priročniku.

V nadaljevanju so razložene pomembne varnostne zahteve.
Piktogrami nevarnosti v tem priročniku.

| | |
|---|--|
|  | Preberite in razumite navodila za uporabo. |
|  | Nevarnost požara. |
|  | Nevarnost eksplozije. |
|  | Nevarnost za dihala. |
|  | Nevarnost električnega udara. |

SHRANITE TA NAVODILA: Za zmanjšanje nevarnosti požara ali eksplozije, električnega udara in poškodb oseb preberite in razumite vsa navodila v tem priročniku. Seznanite se z upravljalnimi elementi in pravilno uporabo opreme.

-   • Ta izdelek je namenjen samo za uporabo v gospodinjstvu.



Opozorilo! Nevarnost požara ali eksplozije. Hlapi topila in razpršila lahko eksplodirajo ali se vžgejo.

Lahko pride do hudih telesnih poškodb ali materialne škode.

Da bi se izognili tem nevarnostim, upoštevajte naslednje preventivne ukrepe:

- Zagotoviti je treba odvod in dovod svežega zraka, da se v prostoru za pršenje ne kopičijo vnetljivi hlapi.
- Izogibajte se vsem virom vžiga, kot so iskre statične elektrike, odprti plameni, pilotske luči, vroči predmeti, prižgani tobačni izdelki ter iskre pri priključevanju in odključevanju napajalnih kablov ali delovanja stikal za luči.
- Oprema za gašenje požara mora biti prisotna in delovati.
- Prostor naj bo čist in brez posod z barvo ali topilom, krp in drugih vnetljivih materialov.

- Upoštevajte varnostne ukrepe in opozorila proizvajalca materiala in topila.
- Ne pršite vnetljivih ali gorljivih materialov v bližini odprtega ognja ali virov vžiga, kot so prižgani tobačni izdelki, motorji in električna oprema.
- Poznajete vsebino razpršilnih materialov in njihovih čistilnih topil. Preberite vse varnostne liste (MSDS) in nalepke na posodah, ki so priložene razpršilom in topilom. Upoštevajte varnostna navodila proizvajalca materiala za pršenje in topil.
- Ne uporabljajte materialov s plameniščem, višjim od 60°C (140°F). Plamenišče je temperatura, pri kateri lahko tekočina proizvede dovolj hlapov za vžig (glejte premazne materiale).

-   **Opozorilo!** Nevarnost eksplozije zaradi nezdružljivih materialov. Lahko pride do hudih telesnih poškodb ali materialne škode.

Da bi se izognili tem nevarnostim, upoštevajte naslednje preventivne ukrepe:

- Ne uporabljajte belila.
- Ne uporabljajte halogeniranih ogljikovodikovih topil, kot sta metilen klorid in 1,1,1 - trikloroetan. Ta niso združljiva z aluminijem in lahko povzročijo eksplozijo. Če niste prepričani o združljivosti materiala z aluminijem, se obrnite na dobavitelja premazov.

-  **Opozorilo!** Nevarni hlapi. Razpršila, topila in drugi materiali so lahko škodljivi, če jih vdihavate ali pridejo v stik s telesom. Hlapi lahko povzročijo hudo slabost, omedlevico ali zastrupitev.

Da bi se izognili tem nevarnostim, upoštevajte naslednje preventivne ukrepe:

- Če hlape lahko vdihavate, uporabite respirator ali masko.
- Preberite vsa navodila, priložena maski, da se prepričate, da bo zagotavljala potrebno zaščito.
- Nosite zaščitna očala.
 - Nosite zaščitna oblačila, ki jih zahteva proizvajalec premaza.

-  **Opozorilo!** Nevarnost električnega udara. Lahko povzroči hude poškodbe.

Da bi se izognili tem nevarnostim, poskrbite za naslednje preventivne ukrepe.

- Vtič električnega kabla in sprožilec razpršilnika naj ne bosta izpostavljena škropivu in drugim tekočinam. Nikoli ne držite kabla na priključkih vtiča, da bi ga podprli. Če tega ne upoštevate, lahko pride do električnega udara.
- Električnih delov nikoli ne potopite v vodo ali katero koli drugo tekočino. Zunanost razpršilnika obrišite z vlažno krpo za čiščenje. Vedno se pripravajte, da je razpršilnik izključen iz električnega omrežja, preden ga razstavite za čiščenje.
- Enote ne izpostavljajte dežju ali vlagi.
- Ne zlorablajte kabla. Nikoli ne uporabljajte kabla za prenašanje naprave ali vlečenje vtiča iz vtičnice. Kabel hranite stran od vročine, olja, ostrih robov ali premikajočih se delov. Poškodovane vrvice takoj zamenjajte.

Splošna varnostna opozorila

Opozorilo! Splošno. Za zmanjšanje nevarnosti hudih poškodb ali materialne škode. Da bi se izognili tem tveganjem, upoštevajte naslednje preventivne ukrepe:

- Pištrole ne usmerjajte v nobeno osebo, vključno s sabo, ali žival, niti je ne brizgajte.
- Ne pršite na prostem v vetrovnih dneh
- Nosite zaščitna oblačila, da se razpršilo ne bi pojavilo na koži in laseh.
- Cev se lahko segreje in povzroči opekline na koži.
- Upoštevajte vse ustrezne lokalne, državne in nacionalne predpise, ki urejajo prezračevanje, preprečevanje požara in delovanje.
- Pri pršenju, redčenju, mešanju, vlivanju ali čiščenju vedno uporabljajte ustrezne rokavice, zaščito za oči in respirator ali masko.
- Ne uporabljajte in ne pršite v bližini otrok. Otroci naj se vedno ne približujejo opremi. Razpršilnik hranite zunaj dosega otrok.
- Ne iztegujte se preveč in ne stojte na nestabilni podlagi. Ves čas ohranjajte učinkovit položaj in ravnotežje.
- Bodite pozorni in pazite, kaj počnete.
- Naprave ne uporabljajte, če ste utrujeni ali pod vplivom drog ali alkohola.
- Pred uporabo opreme preberite vsa navodila in varnostne ukrepe za opremo in razpršilni material.
- Pri daljši uporabi je priporočljiva zaščita sluha.

Električna varnost

To orodje je dvojno izolirano, zato ozemljitvena žica ni potrebna. Vedno preverite, ali napajanje ustreza napetosti, ki je navedena na tipski ploščici.



- Če je napajalni kabel poškodovan, ga mora zamenjati proizvajalec ali pooblaščen servisni center, da bi se izognili nevarnosti.

- Če orodje uporabljate na prostem, uporabljajte samo podaljške, ki so namenjeni za zunanjo uporabo. Ustrezen podaljšek z nazivno dolžino do 30 m se lahko uporablja brez izgube moči.
- Električno varnost je mogoče še izboljšati z uporabo visoke občutljivosti.

Podaljševalni kabel

Vtič s tremi lopaticami za ozemljitev in vtič s tremi režami, ki sprejme vtič na izdelku. Prepričajte se, da je vaš podaljšek v dobrem stanju.

Če uporabljate podaljšek, se prepričajte, da je dovolj močan, da prenese tok, ki ga bo vaš izdelek odvajal. Premajhen kabel povzroči padec omrežne napetosti, kar bo imelo za posledico izgubo moči in pregrevanje. Če se podaljšek uporablja na prostem, mora biti za oznako tipa kabla označen s končnico W-A. Oznaka SJTW-A na primer pomeni, da je kabel primeren za uporabo na prostem. Za ustrezno velikost vrvic glejte tabelo.

Navodila za uporabo podaljškov

| VRSTA KABLA | DO 5 METROV | OD 5 DO 10 METROV |
|-------------|------------------------|------------------------|
| PARALELNA | 2x 1,0 mm ² | 2x 1,5 mm ² |

Opozorilo! Nekateri materiali za pršenje vsebujejo kemikalije, za katere zvezna država Kalifornija ve, da povzročajo raka, okvare pri rojstvu ali druge škodljive vplive na razmnoževanje. Za zmanjšanje izpostavljenosti nosite ustrezno varnostno opremo, kot so obrazne maske, rokavice in druga ustrezna zaščitna oprema. Preglejte in upoštevajte varnostne ukrepe na posodi z barvo.

Opis glavnih delov (slika A, slika A1, slika A2)

- | | | |
|-----------------------------------|--|---|
| 1. Razpršilnik | 16.1 Manšeta kontrolnega ventila 1 | 28. Univerzalna kolesa s ključavnico |
| 2. Napajalna enota | 16.2 Kontrolni ventil | 29. Univerzalna kolesa brez ključavnice |
| 3. Pametni izbirnik šob | 16.3 Pomlad | 30. Filter 2 |
| 4. Ovratnik konice | 16.4 Manšeta kontrolnega ventila 2 | 31. Pokrov za prezračevanje zraka |
| 5. Zračni pokrovček | 16.5 Podaljšek ventila | 32. Zračna cev |
| 6. Šoba (Φ2,0 mm/Φ2,5 mm/Φ3,0 mm) | 17. Kanistri | 33. Skodelica za viskoznost |
| 7. Tesnilni obroč tipa Y | 18. Sprožilec | 34. Igla za čiščenje |
| 8. Ročica za širino pršenja | 19. Gumb za uravnavanje pretoka | 35. Čopič za čiščenje |
| 9. Razpršilna konica | 20. Zaklep za hitro sprostitev | 36. Ključ za razpršilno konico |
| 10. Ohišje brizgalne enote | 21. Teleskopsko držalo za ročaj cevi | 37. 1,0 Ročica širine razprševanja |
| 11. Ročaj brizgalne pištrole | 22. Vklon/izklon zaklepanja teleskopske cevi | |
| 12. Pokrov za hitro polnjenje | 23. Pristanišče za razpršilce | |
| 13. Tesnilna obloga | 24. Pokrov filtra | |
| 14. O-obroč | 25. Filter | |
| 15. Odjemna cev | 26. Stikalo za vklop/izklon | |
| 16. Sklop kontrolnega ventila | 27. Filter | |
- *Izkazana dodatna oprema se lahko razlikuje zaradi razlik, ki so odvisne od vrste izdelka.

Nastavitev

Opozorilo! Uporabite ustrezno zaščitno opremo in izključite napravo iz električnega omrežja.
Opozorilo! Prepričajte se, da je prostor dobro prezračen in brez vnetljivih hlapov.

Poravnava cevi za zajemanje (slika B)

Nabiralno cev (#15) je treba poravnati v smeri proti sprednjemu delu posode (slika B). To bo zagotovilo, da boste razpršili čim več materiala, preden ga boste morali ponovno napolniti. Prepričajte se, da je cev zbiralnika dobro pritrjena na svoje mesto.

Pritrditev pršilne enote na ročaj pršilne pištole (slika B1)

Označevalno črto na pršilni enoti poravnajte z ikono za odklenitev, nato ročaj pršilne pištole zavrtite v smeri urinega kazalca, dokler se ne ustavi. Zavrtite ključavnico za hitro sprostitve (#20) in jo zaskočite na kavelj na robu pokrova posode.

Sestavite univerzalna kolesa (slika C)

Univerzalna kolesa pritrdite na 4 odprtine na spodnji strani napajalne enote.

Opomba: Na sprednji strani sestavite 2 univerzalni kolesi z zaporo (#28), na zadnji strani pa 2 univerzalni kolesi brez zapore (#29).

Priključitev zračne cevi (Slika D1, Slika D2)

- En konec zračne cevi vstavite v priključek cevi na zadnji strani pršilnika. Pri vstavljanju cevi jo lahko rahlo zasukate, da se dobro prilega (slika D1).
- Drugi konec zračne cevi vstavite v priključek cevi na sprednji strani pogonske enote. Pri vstavljanju cevi jo lahko rahlo zasukate, da se dobro prilega (slika D2).

Priprava tekočega materiala (sliki E1 in E2)

Nasvet: Prepričajte se, da lahko vrsto materiala, ki ga uporabljate, očistite s toplo vodo in milnico (za vodotopne barve, kot je lateks). Med vlivanjem, mešanjem in preskušanjem viskoznosti materialov, ki jih je treba razpršiti, uporabljajte krpe, da zaščitite tla in vse ostalo na območju razprševanja, za kar želite, da ostane nedotaknjeno.



Tekočino, ki jo pršite, bo morda treba pred začetkom pršenja razredčiti. Pri redčenju uporabite ustrezno tekoče redčilo, ki ga proizvajalec materiala priporoča na posodi.

Opozorilo! Ne uporabljajte materialov, katerih plamenišče je višje od 600C.

Za določitev "časa iztekanja" uporabljenega materiala se lahko uporabi skodelica za testiranje viskoznosti.

- Pred merjenjem ustrezne viskoznosti material temeljito premešajte.
- Potopite skodelico za viskoznost v material, ki ga pršite, in jo popolnoma napolnite.
- S skodelico, ki jo držite nad posodo z materialom, izmerite čas, v katerem se tok tekočega materiala "zlomi" ali preneha biti stalen tok iz dna skodelice (150 sekund ali manj) (slika E). To je "čas iztekanja". Informacije o redčenju, ki je potrebno za različne materiale, najdete v preglednici redčenja.
- Če je treba material razredčiti, dodajte ustrezno tekoče sredstvo za redčenje, ki ga priporoča proizvajalec (slika E1).
- S to napravo je mogoče brizgati lateksne barve, vendar lahko zahtevano redčenje presega priporočila proizvajalca materiala. Barvo iz lateksa razredčite tako, da v 150 sekundah steče skozi skodelico za viskoznost. Upravljalavec mora upoštevati vrsto uporabe in končno lokacijo projekta, ko brizga material, ki potrebuje več kot 150 sekund, da steče skozi viskozni lonček.

Operacija

| Miza za redčenje | |
|---|---|
| Razpršilni material | Čas iztekanja |
| Brezbarvna in poltransparentna barvila in tesnila Osnovni premazi, laki in poliuretani na oljni osnovi | Redčenje ni potrebno (manj kot 150-sekundni tek) |
| Enobarvno na vodni osnovi madeži | Morda bo potrebno stanjšanje (več kot 150 sekundni tek) |
| Opomba: Ni priporočljivo za teksturirane barve | |

Nasveti za pripravo

- Pred uporabo snov vedno temeljito premešajte in precedite.
 - Pri vsakem pršenju se morate vedno prepričati, da ste površino ustrezno pripravili, da boste do segli najboljši zaključek. To pomeni, da so vse površine brez prahu, umazanije, rje in maščob. Pred pršenjem rahlo operite krov ali zunanjo površino pod pritiskom in se prepričajte, da so suhe.
 - Čeprav je pri pršilnikih HVLP zelo malo pršenja, je priporočljivo, da zakrijete vse robove in druga območja ter uporabite krpe za zaščito tal in vsega drugega na območju pršenja, za katerega želite, da ostane nedotaknjeno.
 - Koža, ki se tvori na vrhu barve, lahko zamaši razpršilnik. Pred mešanjem odstranite kožo.
- Precedite z lijakom s priloženim filtrom ali skozi hlačne nogavice, da odstranite vsenečistoče, ki bi lahko zamašile sistem.
- Pred začetkom dela imejte na voljo rokavice, papirnate brisače, krpe itd. za nepričakovana razlitja.

Polnjenje posode (slika F)

- Preverite, ali je posoda popolnoma privita na razpršilnik.
- Odvijte pokrov za hitro polnjenje (#12).
- Pršilnik trdno postavite na gladko in vodoravno površino.
- Ustrezno razredčeno in odcejeno snov za pršenje vlijte v posodo (slika F).
- Očistite morebitne ostanke tekočine z navojev ali stranic posode in razpršilnika.
- Pokrov popolnoma privijte na zgornjo posodo za polnjenje in enakomerno zaženite navoj. Preden vzamete razpršilnik v roke, preverite, ali je pokrov navoj pritrjen pravokotno in v celoti.

Stikalo za vklop/izklop (slika G)

Stikalo za vklop/izklop se nahaja na vrhu napajalne enote. Za vklop ali izklop napajalne enote pritisnite gumb stikala.

Smart select izbira šobe (Slika H, Slika H1)

Izbirate lahko med tremi vzorci pršenja:

- Vertikalni ploščati tok
- Vodoravni ploski curek
- Krožni tok

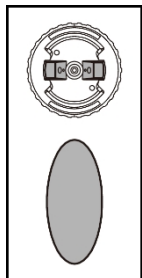

Če želite izbrati navpični ploski curek, obrnite zračni pokrovček (#5) v vodoravno smer z vrtenjem izbirnika pametnih šob (#3) v smeri urinega kazalca do konca.

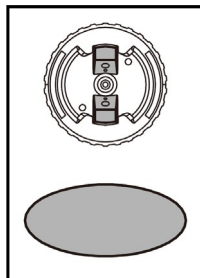

Če želite izbrati vodoravni ploščati curek, obrnite zračni pokrovček (#5) v navpično smer tako, da vrtite izbirnik pametnih šob (#3) v smeri urinega kazalca, dokler se ne ustavi.

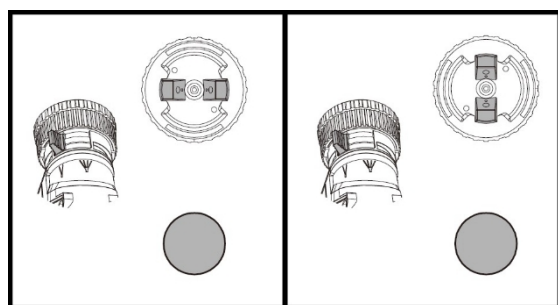

Za izbiro krožnega curka obrnite ročico širine razprševanja (#8) na ikono Minimum.





Opomba: Razpršilno šobo je mogoče sestaviti samo v eni smeri, tako da se mora zareza na šobi (#6) ujemati z obrobo na ohišju razpršilne enote (#10). Za pravilno montažo si oglejte sliko T1.

Opozorilo! Nevarnost poškodb. Razpršilnika nikoli ne usmerjajte v katerikoli del telesa. Med nastavljanjem nastavitve škropljenja nikoli ne pritisnite na sprožilec.

Nastavitev širine razpršilnega vzorca (slika H1)

Z obračanjem ročice širine pršenja (#8) med oznakama Minimum in Maximum lahko ustrezno prilagodite širino vzorcev pršenja.

| Aplikacija | Ročica širine razprševanja #8 | Zračni pokrovček #3 | Vzorec razpršilnega curka |
|--|-------------------------------|---------------------|--|
| Začetni premazi, vogali, robove in težko dostopna mesta. | | | Majhen krožni curek |
| Majhna in srednje velika površina | | | Vertikalni ozek curek za horizontalna smer nanašanja |
| | | | Vodoravni ozek curek za navpična smer nanašanja |

| Aplikacija | Ročica širine razprševanja #8 | Zračni pokrovček #3 | Vzorec razpršilnega curka | |
|----------------------------|---|---|--|--|
| Velika površina top premaz |  |  |  | Vertikalni široki curek za horizontalno smer nanašanja |
| | |  |  | Vodoravni široki curek za navpično smer nanašanja |

Gumb za uravnavanje pretoka (slika I)

Z gumbom za uravnavanje pretoka (#19) uravnavate količino razpršene tekočine. Z vrtenjem gumba za uravnavanje pretoka v smeri urinega kazalca povečate pretok tekočine. Obracanje gumba v nasprotni smeri urinega kazalca zmanjšuje pretok tekočine.

Nasvet: Vedno najprej preizkusite vzorec pršenja na odpadnem kartonu ali podobnem materialu. Začnite z gumbom za uravnavanje pretoka na najvišji nastavitvi pretoka. Če želite manjši pretok, obrnite gumb za uravnavanje pretoka v nasprotni smeri urinega kazalca, da zmanjšate pretok tekočine. Težje in debelejšje materiale je treba pršiti z gumbom za uravnavanje pretoka na visoki nastavitvi pretoka. Redkejšje materiale je treba pršiti z gumbom za uravnavanje pretoka na nastavitvi nizkega pretoka.

Razvijanje pravilne tehnike škropljenja

- V praksi pršite na kos odpadnega materiala, kot je karton, da preizkusite vzorec pršenja in se seznanite s funkcijo uravnavanja pretoka pršilnika.
- Prepričajte se, da je površina, ki jo boste pršili, brez prahu, umazanije in maščob.
- Prepričajte se, da je območje škropljenja čisto in brez prahu, ki bi ga lahko odneslo na novo razpršene površine.
- Pokrijte vse površine, ki niso namenjene škropljenju.
- Vedno pršite z razdalje najmanj 50 mm do največ 300 mm (slika I).
- Pogosto uporabljena metoda za pršenje velike površine je "križni" vzorec. Ta se izvede tako, da se razpršijo vodoravni trakovi, ki se nato križajo z navpičnimi trakovi. (Slika L)
- Za enakomerno porazdelitev škropiva imejte roko vedno enako oddaljeno (slika J) od površine, ki jo škropite, in ne premikajte zapestja (slika K).
- Vzdržujte enakomerno in stalno hitrost, da se izognete nedoslednostim. Začetek škropljenja začnite po začetku prehoda in sprostite sprožilec, preden ustavite napravo prehoda.
- Ne škropite preveč na enem območju.

Več lažjih premazov je bolje kot en težak premaz, ki lahko povzroči tekanje in kapljanje.

Ne pozabite, da gumb za uravnavanje pretoka uravnava količino razpršene tekočine. Z vrtenjem gumba za uravnavanje pretoka v smeri urinega kazalca povečate pretok tekočine. Obracanje gumba v nasprotni smeri urinega kazalca zmanjšuje pretok tekočine. Če se pojavijo curki ali kapljice, imejte pri roki suh čopič za barvo, da jih zgladite.

• Če ne pršite dlje časa, izklopite električno enoto in pršilnik postavite v vgrajeni dok v električni enoti. Če želite orodje shraniti za dalj časa, najprej upoštevajte navodila za čiščenje.

Čiščenje

Opozorilo! Uporabite ustrezno zaščitno opremo.

- Ne uporabljajte materialov s plameniščem, višjim od 60 °C (140 °F). Plamenišče je temperatura, pri kateri lahko tekočina proizvede dovolj hlapov za vžig (glejte dobavitelja premaza).
- Prepričajte se, da je prostor za čiščenje dobro prezračen in brez vnetljivih hlapov.
- Pri pršenju čistilne raztopine z razpršilnikom vedno pršite na prostem.
- Napajalne enote ne potaplajte.
- Med vlivanjem, mešanjem in preskušanjem viskoznosti materialov, ki jih je treba razpršiti, uporabljajte krpe, da zaščitite tla in vse ostalo na območju razprševanja, za kar želite, da ostane nedotaknjeno.
- Začetek čiščenja:
 - Izklopite napajalno enoto, izključite kabel in odklopite zračno cev z razpršilnika.
 - Odvijte posodo z razpršilnikom in preostalo tekočino prelijte nazaj v prvotno posodo (slika M).
 - V posodo vlijte majhno količino ustrezne čistilne raztopine (slika N).
- Topla milna voda za materiale na vodni osnovi
- Raztopina za čiščenje materialov na osnovi olja, ki jo priporočajo proizvajalci
- Tlakovnik trdno privijte nazaj na razpršilnik in razpršilnik močno pretresite.
- Odvijte posodo in ustrezno odstranite čistilno raztopino.
- Kanister ponovno napolnite z majhno količino nove čistilne raztopine (slika M). Kanister privijte nazaj na razpršilnik.
- Ponovno pritrдите zračno cev na pršilnik, priključite kabel in vklopite napajalno enoto.
- Čistilno raztopino skozi razpršilnik 2 do 3 sekunde pršite na odpadni material (slika O).
- Izklopite električno enoto, izključite kabel in odklopite zračno cev z razpršilnika.
- Odvijte posodo z razpršilnika.
- Z razpršilnika odstranite o-obroček (#14), zbiralno cevko (#15), povratni ventil (#16) in pokrov za hitro polnjenje (#12). Dele očistite s čistilno krtačo* v ustrezni čistilni raztopini (slika P).

Opomba: Pri odstranjevanju povratnega ventila ga zavrtite v smeri urinega kazalca in ga nato izvlecite (slika P).

- Odvijte ovrtnik konice (#4) in odstranite vse dele pršilne šobe (#3,#4,#5,#6,#7,#8) iz razpršilnika. S pršilnika odstranite pršilno konico (#9) (Slika Q1). Vse dele očistite s čistilno krtačo v ustrezni čistilni raztopini (Slika Q, Slika Q1). Prepričajte se, da ste s krtačo očistili tudi okolico povratnega ventila (slika Q, vstavek).
 - Če uporabljate materiale na vodni osnovi, razpršilnik očistite tako, da skozi vhod cevi za zajemanje vode spustite vodo, kot je prikazano na sliki R. Če uporabljate materiale na osnovi olja, vhod cevi za zajemanje vode očistite z ustrezno čistilno raztopino. Ponavljajte, dokler razpršilnik ni popolnoma čist.
 - Vse dele temeljito posušite.
 - Čistilno raztopino ustrezno odstranite.
 - V notranjost razpršilnika iz odprtine za namestitev razpršilne konice (slika S) kanite kapljico gospodinjskega olja.
 - Ponovno sestavite razpršilnik (slika T).
- Opomba: Razpršilno šobo je mogoče sestaviti samo v eni smeri, tako da se mora zareza na šobi (#6) ujemati z robom na ohišju razpršilne enote (#10). Za pravilno montažo glejte sliko T1.

Opomba: Razpršilno konico je treba v pršilnik namestiti tako, da so izbokline na razpršilni konici v navpični smeri.
Opomba: Zbiralno cev (#15) in povratni ventil (#16) sestavite tako, da ju trdno potisnete na dovodno odprtino pršilnika.

- Zračno cev ovijete okoli napajalne enote in namestite vso dodatno opremo nazaj na svoje mesto.

* Ni vključeno pri vseh modelih.

Vzdrževanje

Za čiščenje napajalne enote uporabljajte le blago milo in vlažno krpo. V notranjost napajalne enote ne smete spustiti nobene tekočine; nobenega dela napajalne enote ne smete potopiti v tekočino.

Pomembno! Da bi zagotovili VARNOST in zanesljivost izdelka, morajo popravila, vzdrževanje in nastavitve (razen tistih, navedenih v tem priročniku) opravljati pooblaščen servisni centri ali drugo usposobljeno servisno osebje, vedno z uporabo enakih nadomestnih delov.

Napajalna enota vsebuje 3 filtre, ki jih je mogoče oprati ali ponovno uporabiti (#25, #27, #30). Filter preverite pred vsako uporabo in po njej. Če je umazan, ga operite s toplo vodo in pustite, da se posuši na zraku, preden ga ponovno namestite ali po potrebi zamenjate. (Slika U2)

- Preverjanje filtra,
 - Odstranite pokrov filtra (#24) tako, da stisnete zgornjo in spodnjo stran pokrova filtra (#24) in ga potegnete z napajalne enote.
 - Z orodjem odstranite pokrov za prezračevanje zraka (#31), da z vzvodom odprete pokrov z napajalne enote (Slika U1) Odstranite filter, kot je prikazano na Sliki U2, in ga pregledajte. Zamenjajte filter in pokrov filtra.

Pomembno! Napajalne enote nikoli ne uporabljajte brez nameščenega filtra. Lahko bi se vsrkale nečistoče in ovirale delovanje napajalne enote.

Shranjevanje

Pred shranjevanjem se prepričajte, da je enota čista in suha.

Enoto shranjujte v zaprtih prostorih na suhem mestu. Da preprečite poškodbe, električni kabel zavijte tako, da se med skladiščenjem ne zmečka.

Dodatki

Priporočena dodatna oprema za uporabo z vašim izdelkom je na voljo pri lokalnem prodajalcu ali pooblaščenem servisnem centru.

Opozorilo! Uporaba dodatne opreme, ki ni priporočena za uporabo s tem izdelkom, je lahko nevarna.

Varovanje okolja

Ločeno zbiranje. Tega izdelka ne smete odlagati med običajne gospodinjske odpadke. Če boste nekega dne ugotovili, da je treba izdelek zamenjati, ali če vam ne bo več koristil, ga ne odlagajte med gospodinjske odpadke. Ta izdelek dajte na voljo za ločeno zbiranje.

Ločeno zbiranje rabljenih izdelkov in embalaže omogoča recikliranje in ponovno uporabo materialov. Ponovna uporaba recikliranih materialov pomaga preprečevati onesnaževanje okolja in zmanjšuje povpraševanje po surovinah. Lokalni predpisi lahko določajo ločeno zbiranje električnih izdelkov v gospodinjstvu, na komunalnih odlagališčih ali pri prodajalcu ob nakupu novega izdelka.

Odpravljanje težav

| TEŽAVE: MATERIAL TEČE ALI KAPLJA. | |
|--|---|
| Možen vzrok | Rešitev |
| Razpršitev prevelike količine materiala. | Zmanjšajte pretok barve z obračanjem gumba za nastavitev materiala; |
| Prepočasno škropljenje. | Povečajte hitrost uporabe. |
| Škropljenje preblizu. | Povečajte razdaljo od površine. |
| Premajhna viskoznost. | Preverite priporočilo za redčenje. |
| TEŽAVE: MATERIAL KAPLJA IZ ŠOBE | |
| Možen vzrok | Rešitev |
| Šoba je ohlapna | Tesno privijte šobo |
| Prekinitve šob | Sprememba |
| Y-tip tesnilnega obroča šobe se zlomi | Sprememba |
| Nabrani material / zamašitev v šobi | Čisto |

| TEŽAVE: PREVEČ PRŠENJA. | |
|--|--|
| Možen vzrok | Rešitev |
| Razpršilnik je preveč oddaljen od površine. | Zmanjšajte razdaljo do površine. |
| Razpršite preveč materiala. | Zmanjšajte pretok z obračanjem gumba za uravnavanje pretoka. |
| TEŽAVA: MALO ALI NIČ IZDANEGA GRADIVA. | |
| Možen vzrok | Rešitev |
| Zamašena razpršilna šoba/konica. | Očistite šobe. |
| Manjka tesnilni obroč šobe tipa Y | Na šobo dodajte tesnilni obroček in ga namestite. |
| Zbiralna cev je ohlapna ali zamašena. | Kontrolna cev. |
| Ohlapna posoda. | Tesno privijte posodo. |
| Pokrovček za hitro polnjenje je ohlapen | Tesno privijte pokrov za hitro polnjenje. |
| Zračna cev je razcepljena ali odklopljena. | Preverite zračno cev. |
| Premajhna nastavitev gumba za uravnavanje pretoka. | Povečajte nastavitev nadzora pretoka. |
| Blokiran dovod zraka. | Očistite ali zamenjajte zračni filter |
| Predebel material. | Tanjšajte material po priporočilu proizvajalca. |
| TEŽAVA: RAZPRŠENI MATERIAL SE RAZPRŠI. | |
| Možen vzrok | Rešitev |
| Viskoznost materiala je previsoka. | Tanjšajte material po priporočilu proizvajalca. |
| TEŽAVA: RAZPRŠEVANJE JE PREGROBO. | |
| Možen vzrok | Rešitev |
| Previsoka viskoznost materiala. | Tanjšajte material po priporočilu proizvajalca. |
| Previsoka nastavitev gumba za uravnavanje pretoka | Zmanjšajte nastavitev nadzora pretoka |
| Nabrani material / zamašitev v šobi | Čisto |
| Blokiran dovod zraka | Očistite ali zamenjajte zračni filter |
| Ohlapna posoda | Tesno privijte posodo. |
| Pokrovček za hitro polnjenje je ohlapen | Privijte pokrovček za hitro polnjenje. |
| TEŽAVE: RAZPRŠILNIK PULZIRA. | |
| Možen vzrok | Rešitev |
| Zamašen zračni filter | Očistite ali zamenjajte zračni filter |
| Material v posodi je skoraj prazen | Posoda za ponovno polnjenje. |
| Ohlapna posoda | Tesno privijte posodo. |
| Pokrovček za hitro polnjenje je ohlapen | Privijte pokrovček za hitro polnjenje. |
| TEŽAVE: RAZPRŠILNI MATERIAL SE NE POKRIVA PRAVILNO. | |
| Možen vzrok | Rešitev |
| Premajhna nastavitev gumba za uravnavanje pretoka. | Povečajte nastavitev nadzora pretoka |
| Prevelika razdalja do ciljnega območja | Zmanjšajte razdaljo škropljenja |
| Premajhno število razpršenih poti nad ciljnem območjem | Več razpršilnih poti, razpršenih po ciljnem območju |
| Previsoka viskoznost materiala. | Tanjšajte material po priporočilu proizvajalca. |

Tehnični podatki

| | |
|--------------------------|------------------------|
| Napetost / frekvenca: | 110V/230V ≈ 50Hz/60Hz |
| Vhodna moč: | 1200W |
| Velikost šobe: | Ø1,0 mm / 2,0 / 2,5 mm |
| Največja viskoznost: | 150DIN-S |
| Največ. Poraba vode: | 1100 ml/min |
| Prostornina zabojnika: | 900 ml |
| Standardna dolžina cevi: | 3m |





* Proizvajalec si pridržuje pravico do manjših sprememb zasnove in tehničnih specifikacij izdelka brez predhodnega obvestila, razen če te spremembe bistveno vplivajo na delovanje in varnost izdelkov. Deli, opisani/prikazani na straneh priročnika, ki ga držite v rokah, se lahko nanašajo tudi na druge modele proizvajalčeve linije izdelkov s podobnimi lastnostmi in morda niso vključeni v izdelek, ki ste ga pravkar pridobili.

* Da bi zagotovili varnost in zanesljivost izdelka ter veljavnost garancije, smejo vsa popravila, preglede, popravila ali zamenjave, vključno z vzdrževanjem in posebnimi nastavitvami, opravljati le tehniki pooblaščenega servisnega oddelka proizvajalca.





* Izdelek vedno uporabljajte s priloženo opremo. Uporaba izdelka z opremo, ki ni priložena, lahko povzroči nepravilno delovanje ali celo hude telesne poškodbe ali smrt. Proizvajalec in uvoznik ne odgovarjata za poškodbe in škodo, ki so posledica uporabe neustrezne opreme.

Sigurnosne upute



Važno je da pročitate i razumijete ovaj priručnik. Informacije koje sadrži odnose se na zaštitu VAŠE SIGURNOSTI i SPRIJEČAVANJE PROBLEMA. Simboli u nastavku koriste se kako bi vam pomogli u prepoznavanju ovih informacija.

-  Opasnost! Označava neposrednu opasnu situaciju koja će, ako se ne izbjegne, rezultirati smrću ili ozbiljnom ozljedom.
-  Upozorenje! Označava potencijalno opasnu situaciju koja, ako se ne izbjegne, može dovesti do smrti ili ozbiljne ozljede.
-  Oprez! Označava potencijalno opasnu situaciju koja, ako se ne izbjegne, može dovesti do manje ili srednje teške ozljede.
-  Obavijest! Korištenje bez simbola sigurnosnog upozorenja ukazuje na potencijalno opasnu situaciju koja, ako se ne izbjegne, može rezultirati oštećenjem imovine. Slijede objašnjenja važnih slika sigurnosnih opasnosti u ovom priručniku.

Slijede objašnjenja važnih piktograma sigurnosnih opasnosti u ovom priručniku.

| | |
|--|--|
|  | Pročitajte i razumite priručnik s uputama. |
|  | Požar. |
|  | Opasnost od eksplozije. |
|  | Respiratorna opasnost. |
|  | Opasnost od strujnog udara. |

SAČUVAJTE OVE UPUTE: Kako biste smanjili rizik od požara ili eksplozije, strujnog udara i ozljeda osoba, pročitate i razumite sve upute uključene u ovaj priručnik. Upoznajte se s kontrolama i pravilnom uporabom opreme.

  Ovaj proizvod je namijenjen samo za upotrebu u kućanstvu.

Upozorenje! Opasnost od požara ili eksplozije. Pare otapala i materijala za raspršivanje mogu eksplodirati ili se zapaliti.

Može doći do teških ozljeda ili materijalne štete.

Kako biste izbjegli ove rizike, poduzmite sljedeće mjere prevencije:

- Mora se osigurati odvod i dovod svježeg zraka kako bi se zadržao zrak unutar područja prskanja osloboditi nakupljanje zapaljivih para.
- Izbjegavajte sve izvore paljenja kao što su iskre statičkog elektriciteta, otvoreni plamen, kontrolna svjetla, vrući predmeti, upaljeni duhanski proizvodi i iskre od spajanja i odspajanje kabela za napajanje ili radnih prekidača svjetla.
- Oprema za gašenje požara mora biti prisutna i raditi.
- Održavajte prostor čistim i bez spremnika s bojom ili otapalima, krpa i ostalog zapaljivi materijali.

- Slijedite sigurnosne mjere i upozorenja proizvođača materijala i otapala.
- Ne prskajte zapaljive ili zapaljive materijale u blizini otvorenog plamena ili izvora paljenja kao što su upaljeni duhanski proizvodi, motori i električna oprema.
- Poznavati sadržaj materijala za prskanje i njihova otapala za čišćenje. Pročitajte sve sigurnosno-tehničke listove (MSDS) i naljepnice spremnika koje ste dobili s raspršivači i otapala. Slijedite sigurnosne upute proizvođača materijala za prskanje i otapala.
- Nemojte koristiti materijale s točkom paljenja višom od 60°C (140°F). Plamište je temperatura do koje tekućina može proizvesti dovoljno para zapaliti (vidi zalihe premaza).



Upozorenje! Opasnost od eksplozije zbog nekompatibilnih materijala. Može doći do teških ozljeda ili materijalne štete.

Kako biste izbjegli ove rizike, poduzmite sljedeće mjere prevencije:

- Nemojte koristiti izbjeljivač.
- Nemojte koristiti halogenirana ugljikovodična otapala kao što su metilen klorid i 1,1,1 - trikloroetan. Nisu kompatibilni s aluminijem i mogu izazvati eksploziju. Ako niste sigurni u kompatibilnost materijala s aluminijem, obratite se dobavljaču premaza.



Upozorenje! Opasne pare. Materijali u spreju, otapala i drugi materijali mogu biti štetni ako se udišu ili dođu u dodir s tijelom. Isparenja može izazvati jaku mučninu, nesvjesticu ili trovanje.

Kako biste izbjegli ove rizike, poduzmite sljedeće mjere prevencije:

- Koristite respirator ili masku ako se pare mogu udisati.
- Pročitajte sve upute priložene uz masku kako biste bili sigurni da će pružiti potrebnu zaštitu.
- Nosite zaštitne naočale.
- Nosite zaštitnu odjeću prema zahtjevima proizvođača premaza.



Upozorenje! Opasnost od strujnog udara. Može uzrokovati teške ozljede.

Kako biste izbjegli te rizike, poduzmite sljedeće mjere prevencije

- Utikač električnog kabela i okidač raspršivača držite slobodnima od raspršivača i drugih tekućina. Nikada ne držite kabel na utičnici za podupiranje kabela. Nepridržavanje može dovesti do strujnog udara.
 - Nikada nemojte uranjati električne dijelove u vodu ili bilo koju drugu tekućinu. Obrišite vanjski dio raspršivača vlažnom krpom za čišćenje. Prije rastavljanja radi čišćenja uvijek provjerite je li raspršivač isključen iz struje.
 - Ne izlažite uređaj kiši ili vlažnim uvjetima.
 - Nemojte zloupotrijebiti kabel. Nikada nemojte koristiti kabel za nošenje jedinice ili izvlačiti utikač iz utičnice. Držite kabel dalje od topline, ulja, oštrih rubova ili pokretnih dijelova.
- Odmah zamijenite oštećene kabele.

Opća sigurnosna upozorenja

Upozorenje! Općenito. Kako bi se smanjio rizik od teških ozljeda ili oštećenja imovine.

Kako biste izbjegli ove rizike, poduzmite sljedeće mjere prevencije:

- Nemojte usmjeravati pištolj niti prskati bilo koju osobu, uključujući sebe ili životinje.
- Nemojte prskati na otvorenom za vjetrovitih dana
- Nosite zaštitnu odjeću kako biste spriječili raspršivanje kože i kose.
- Crijevo se može zagrijati i izazvati opekline na koži.
- Slijedite sve odgovarajuće lokalne, državne i nacionalne propise koji reguliraju ventilaciju, sprječavanje požara i rad.
- Uvijek koristite odgovarajuće rukavice, zaštitu za oči i respirator ili masku prilikom prskanja, razrjeđivanja, miješanja, izlivanja ili čišćenja.
- Nemojte raditi ili prskati u blizini djece. Uvijek držite djecu podalje od opreme. Sprej držite izvan dohvata djece.
- Nemojte pretjerano posegnuti ili stajati na nestabilnoj podlozi. Održavajte učinkovit oslonac i ravnotežu cijelo vrijeme.
- Budite oprezni i pazite što radite.
- Nemojte rukovati jedinicom ako ste umorni ili pod utjecajem droga ili alkohola.
- Pročitajte sve upute i sigurnosne mjere za opremu i materijal za prskanje prije rada s bilo kojom opremom.
- Za dugotrajnu uporabu preporučuje se zaštita sluha.

Električna sigurnost

Ovaj je alat dvostruko izoliran; stoga nije potrebna žica za uzemljenje. Uvijek provjerite odgovara li napajanje naponom na pločici s podacima.



- Ako je kabel za napajanje oštećen, mora se zamijeniti proizvođača ili ovlaštenog servisnog centra kako bi izbjegli opasnost.

- Kada koristite alat na otvorenom, koristite samo produžne kabele namijenjene za vanjsku upotrebu. Odgovarajući produžni kabel do 30 m može se koristiti bez gubitaka moći.
- Električna sigurnost može se dodatno poboljšati korištenjem visoke osjetljivosti.

Produžni kabel

3-kraki utikač za uzemljenje i utičnica s 3 utora koja će prihvatiti utikač na proizvodu. Provjerite je li vaš produžni kabel u dobrom stanju.

Kada koristite produžni kabel, svakako koristite onaj dovoljno težak da izdrži struju koju vaš proizvod troši. Premali kabel uzrokovat će pad mrežnog napona što dovodi do gubitka snage i pregrijavanja. Ako se produžni kabel koristi na otvorenom, mora biti označen sufiksom W-A iza oznake tipa kabela. Na primjer, oznaka SJTW-A značila bi da bi kabel bio prikladan za vanjsku upotrebu. Za kabele odgovarajuće veličine pogledajte tablicu.

Vodič za korištenje produžnog kabela

| VRSTA KABLOVA | DO 5 METARA | OD 5 DO 10 METARA |
|---------------|------------------------|------------------------|
| PARALELNO | 2x 1.0 mm ² | 2x 1.5 mm ² |

Upozorenje! Neki materijali za raspršivanje sadrže kemikalije za koje je u državi Kaliforniji poznato da uzrokuju rak, urođene mane ili druge reproduktivne štete. Kako biste smanjili izloženost, nosite odgovarajuću sigurnosnu opremu kao što su maske za lice, rukavice i drugu odgovarajuću zaštitnu opremu.

Pregledajte i pridržavajte se sigurnosnih mjera opreza na spremniku s bojom.

Opis glavnih dijelova (Slika A, Slika A1, Slika A2)

- | | | |
|---------------------------------------|---|------------------------------------|
| 1. Raspršivač | 16.1 Čahura nepovratnog ventila 1 | 28. Univerzalni kotači s blokadom |
| 2. Jedinica za napajanje | 16.2 Nepovratni ventil | 29. Univerzalni kotači bez blokade |
| 3. Pametni birač mlaznica | 16.3 Proljeće | 30. Filter 2 |
| 4. Ovrtnik za vrh | 16.4 Čahura nepovratnog ventila 2 | 31. Poklopac za ventilaciju zraka |
| 5. Zračna kapa | 16.5 Proširenje ventila | 32. Crijevo za zrak |
| 6. Mlaznica (Φ2,0 mm/Φ2,5 mm/Φ3,0 mm) | 17. Kanister | 33. Posuda za viskoznost |
| 7. Brtveni prsten tipa Y | 18. Okidač | 34. Igla za čišćenje |
| 8. Poluga za širinu prskanja | 19. Gumb za kontrolu protoka | 35. Četka za čišćenje |
| 9. Savjet za raspršivanje | 20. Brava za brzo otpuštanje | 36. Ključ vrha spreja |
| 10. Kućište jedinice za raspršivanje | 21. Teleskopska ručka za cijev | 37. 1.0 Poluga za širinu prskanja |
| 11. Drška pištolja za prskanje | 22. Zaključavanje teleskopske cijevi uključeno/isključeno | |
| 12. Poklopac za brzo punjenje | 23. Pristanište raspršivača | |
| 13. Brtvena košuljica | 24. Poklopac filtra | |
| 14. O-prsten | 25. Filter | |
| 15. Sabirna cijev | 26. Prekidač za uključivanje/isključivanje | |
| 16. Sklop povratnog ventila | 27. Filter | |

*Razlike se mogu pronaći na ilustriranom popisu pribor zbog razlika koje ovise o Vrsta proizvoda.

Postaviti

Upozorenje! Obavezno koristite odgovarajuću zaštitnu opremu i isključite jedinicu.
Upozorenje! Provjerite je li područje dobro prozračeno i bez zapaljivih para.

Poravnavanje cijevi za podizanje (Sl. B)

Cijev za sakupljanje (#15) mora biti poravnata u smjeru prema prednjem dijelu spremnika (Slika B). Ovo će osigurati da raspršite što je više moguće materijala prije nego što budete morali ponovno napuniti.
Provjerite je li cijev za sakupljanje čvrsto postavljena na mjesto.

Pričvršćivanje jedinice za prskanje na ručku pištolja za prskanje (Sl. B1)

Poravnajte liniju za označavanje na jedinici za raspršivanje s ikonom za otključavanje, zatim zakrenite ručku pištolja za raspršivanje u smjeru kazaljke na satu dok se ne zaustavi. Okrenite bravu za brzo otpuštanje (#20) i zakačite na kuku na rubu poklopca spremnika.

Sastavite univerzalne kotače (Sl. C)

Pričvrstite univerzalne kotače na 4 otvora na donjoj strani pogonske jedinice

Napomena: Sastavite 2 univerzalna kotača s blokadom (#28) na prednjoj strani i 2 univerzalna kotača bez blokade (#29) na stražnjoj strani.

Pričvršćivanje crijeva za zrak (Slika D1, Slika D2)

- Umetnite jedan kraj crijeva za zrak u priključak crijeva na stražnjoj strani prskalice. Lagano uvijanje prilikom umetanja crijeva pomoći će u osiguravanju čvrstog prijanjanja (Slika D1).
- Umetnite drugi kraj crijeva za zrak u priključak crijeva na prednjoj strani jedinice za napajanje. Lagano uvijanje prilikom umetanja crijeva pomoći će u osiguravanju čvrsto prijanjanje (slika D2).

Priprema tekućeg materijala (sl. E1 i E2)

Savjet: provjerite može li se vrsta materijala koju koristite moći čistiti mineralnim alkoholom ili razrjeđivačem (za boje na bazi ulja) ili otopinom tople vode i sapuna (za boje topljive u vodi poput lateksa). Koristite krpe tijekom izlivanja, miješanja i testiranja viskoznosti materijala koji se prskaju kako biste zaštitili svoje podove i sve ostalo ostalo u području prskanja koje želite da ostane netaknuto.



Tekućinu koja se prska možda će trebati razrijediti (razrijediti) prije početka. Prilikom razrjeđivanja koristite odgovarajući tekući razrjeđivač preporučen na spremniku od strane proizvođača materijala.

Postaviti

Upozorenje! Nemojte koristiti materijale s točkom paljenja višom od 60C.

Posuda za ispitivanje viskoznosti može se koristiti kako bi se odredilo "vrijeme istekanja" materijala koji se koristi.

- Prije mjerenja odgovarajuće viskoznosti, temeljito promiješajte materijal.
- Umočite posudu za viskoznost u materijal koji se prska i potpuno je napunite.
- Dok čašicu držite iznad spremnika s materijalom, izmjerite vrijeme potrebno da struja materijala koji istječe van "pukne" ili prestane biti konstantna curi iz dna šalice (150 sekundi ili manje) (slika E). Ovo je "vrijeme istekanja". Pogledajte tablicu za razrjeđivanje za informacije o potrebnom razrjeđivanju za različite materijale.
- Ako je materijal potrebno razrijediti, dodajte odgovarajući tekući materijal za razrjeđivanje koji preporučuje proizvođač (Sl. E1).
- Moguće je prskati lateks boju ovom jedinicom, međutim, potrebno razrjeđivanje može premašiti preporuke proizvođača materijala. Razrijedite lateks boju tako da prolazi kroz viskoznu posudu unutar 150 sekundi. Operater treba uzeti u obzir vrstu primjene i konačnu lokaciju projekta kada raspršuje materijal koji zahtijeva više od 150 sekundi da prođe kroz viskoznu posudu.

Operacija

| Stol za stanjivanje | |
|--|---|
| Materijal za raspršivanje | Vrijeme isteka |
| Prozirne i poluprozirne lazure i brtvila Temeljni premazi, lakovi i poliuretani na bazi ulja | Nije potrebno razrjeđivanje (istjecanje manje od 150 sekundi) |
| Jednobojne lazure na bazi vode | Može zahtijevati stanjivanje (Više od 150 sekundi istjecanja) |
| Napomena: Ne preporučuje se za teksturirane boje | |

Savjeti za pripremu

- Prije upotrebe uvijek dobro promiješajte i procijedite materijal.
- Kod bilo kojeg posla prskanja uvijek morate osigurati da ste pravilno pripremili površinu dobiti najbolju završnicu. To znači da su sve površine očišćene od prašine, prljavštine, hrđe i masnoće. Lagani pritisak operite palube ili vanjske površine i provjerite jesu li suhe prije prskanja.
- Iako HVLP raspršivači imaju vrlo malo raspršivanja, preporučuje se maskiranje svih rubova i drugim područjima i koristite krpe za zaštitu vaših podova i bilo čega drugog u području prskanja da želite ostati netaknuti.
- Kožica koja se stvara na vrhu boje može začepiti raspršivač. Uklonite kožu prije miješanja. Procijedite sa lijevak s pričvršćenim filtrom ili kroz čarape za uklanjanje svih nečistoća koje bi mogle začepiti sustav.
- Prije početka pripremite rukavice, papirnate ručnike, krpe itd. za slučaj neočekivanog prolijevanja.

Punjenje spremnika (sl. F)

- Provjerite je li spremnik potpuno pričvršćen na prskalicu.
- Odvijte poklopac za brzo punjenje (#12).
- Čvrsto postavite prskalicu na glatku i vodoravnu površinu
- Pravilno razrijeđeni i procijedeni materijal za raspršivanje ulijte u spremnik (slika F).
- Očistite zaostalu tekućinu s navoja ili stranica spremnika i prskalice.
- Ravnomjerno pokrećući navoje, zavrnite poklopac do kraja na gornji spremnik za punjenje. Prije toga provjerite poklopac kako biste bili sigurni da je pričvršćen pravokutno i do kraja podižući prskalicu.

Prekidač za uključivanje/isključivanje (sl. G)

Prekidač za uključivanje/isključivanje nalazi se na vrhu jedinice za napajanje. Pritisnite prekidač za uključivanje ili isključivanje jedinice napajanja.

Pametnan odabir mlaznice (Slika H, Slika H1)

Postoje tri uzorka prskanja za odabir: -

Vertikalni ravni mlaz

- Horizontalni ravni mlaz

- Kružni mlaz

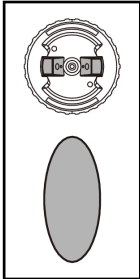

Za odabir Vertikalni ravni mlaz, okrenite zračni poklopac (#5) u vodoravni smjer okretanjem pametnog birača mlaznice (#3) u smjeru kazaljke na satu do zaustavljanja.

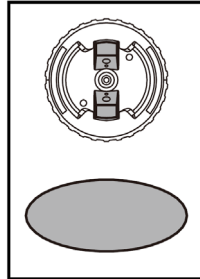

Za odabir vodoravnog ravnog mlaza, okrenite zračni poklopac (#5) u okomitom smjeru okretanjem pametnog birača mlaznice (#3) u smjeru kazaljke na satu do zaustavljanja.

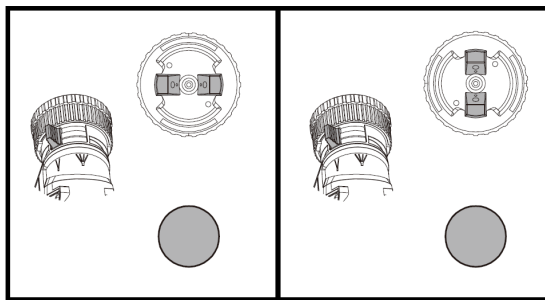

Za odabir kružnog mlaza, okrenite polugu širine raspršivanja (#8) na ikonu minimuma.

Napomena: mlaznica za raspršivanje može se sastaviti samo u jednom smjeru tako da urez mlaznice (#6) mora biti poravnat s rubom na kućištu jedinice za raspršivanje (#10). Pogledajte sliku T1 za pravilnu montažu.

Upozorenje! Opasnost od ozljeda. Nikada ne usmjeravajte prskalicu prema bilo kojem dijelu tijela. Nikada ne povlačite okidač dok podešavate postavku prskanja.

Podešavanje širine uzorka prskanja (Sl. H1)

Okretanjem poluge za širinu prskanja (#8) između minimalne oznake i maksimalne oznake, širina uzoraka prskanja može se prilagoditi u skladu s tim.

| Primjena | Poluga za širinu prskanja #8 | Zračna kapa #3 | Uzorak mlaza raspršivanja |
|--|------------------------------|----------------|--|
| Početni premazi, kutovi, rubovi i teško dostupna mjesta. | | | Mali kružni mlaz |
| Mala-srednja površina | | | Okomiti uski mlaz za vodoravni smjer nanošenja premaza |
| | | | Horizontalni uski mlaz za okomiti smjer nanošenja |

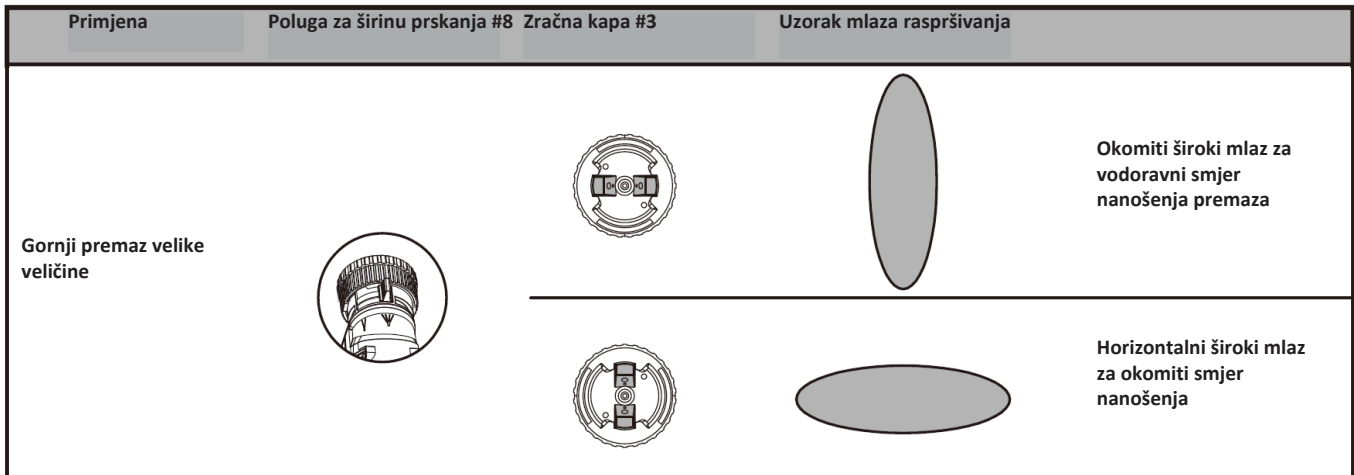

Gumb za kontrolu protoka (Sl. I)

Gumb za kontrolu protoka (#19) regulira količinu tekućine koja se može raspršiti. Okretanje gumba protoka u smjeru kazaljke na satu povećava protok tekućine. Okretanje gumba u smjeru suprotnom od kazaljke na satu smanjuje protok tekućine.

Savjet: Uvijek prvo testirajte uzorak prskanja na starom kartonu ili sličnom materijalu. Počnite s regulatorom protoka na najvišoj postavci protoka. Ako želite manji protok, okrenite gumb za kontrolu protoka suprotno od kazaljke na satu kako biste smanjili protok tekućine. Teže, deblje materijale treba prskati s regulatorom protoka na visokoj postavci protoka. Rjeđe materijale treba prskati s regulatorom protoka na postavci niskog protoka.

Razvijanje pravilne tehnike prskanja

- Vježbajte prskanje na komadu otpadnog materijala kao što je karton kako biste testirali svoj uzorak prskanja i upoznali se sa značajkom kontrole protoka raspršivača.
- Osigurajte da na površini koja se prska nema prašine, prljavštine i masnoće.
- Provjerite je li područje prskanja čisto i bez prašine koja bi se mogla otpuhati na tek poprskane površine.
- Pokrijte sva područja koja nisu predviđena za prskanje.
- Uvijek prskajte od najmanje 50 mm do najviše 300 mm (Slika J).
- Često korištena metoda za raspršivanje velikih površina je "ukriženi" uzorak. To se radi raspršivanjem u vodoravnim trakama i zatim križanjem preko njih trake s okomitim trakama. (Slika L)
- Za ravnomjernu raspodjelu spreja, uvijek držite ruku na istoj udaljenosti (Slika J) od površine koju prskate i izbjegavajte pomicanje zapešća (Slika K).
- Održavajte ujednačenu i dosljednu brzinu koja će pomoći u izbjegavanju nedosljednosti. Započnite prskanje nakon što je prolazak započeo i otpustite okidač prije zaustavljanja proći.
- Izbjegavajte prejako prskanje na bilo kojem području.
- Nekoliko lakših slojeva je bolje od jednog teškog sloja koji može dovesti do curenja i kapanja.
- Zapamtite da gumb za kontrolu protoka regulira količinu tekućine koja se može raspršiti. Okretanje gumba protoka u smjeru kazaljke na satu povećava protok tekućine. Okretanje gumba u smjeru suprotnom od kazaljke na satu smanjuje protok tekućine. Ako dođe do curenja ili kapanja, imajte pri ruci suhi kist da ih izravnate.
- Isključite strujnu jedinicu i stavite raspršivač u ugrađenu stanicu strujne jedinice kada ne prskate neko vrijeme. Ako želite pohraniti alat za dugo vremena, prvo slijedite upute za čišćenje.

Čišćenje

Upozorenje! Obavezno koristite odgovarajuću zaštitnu opremu.

- Ne koristite materijale s točkom paljenja višom od 60°C (140°F). Plamište je temperatura pri kojoj tekućina može proizvesti dovoljno para da se zapali (vidi premaz dobavljač).
 - Provjerite je li područje čišćenja dobro prozračeno i bez zapaljivih para.
 - Uvijek prskajte vani kada raspršujete otopinu za čišćenje kroz raspršivač.
 - Nemojte uranjati jedinicu za napajanje.
 - Koristite krpe tijekom izlivanja, miješanja i ispitivanja viskoznosti materijala za prskanje kako biste zaštitili svoje podove i sve ostalo u području prskanja žele ostati nedirnute.
 - Za početak čišćenja:
 - Isključite jedinicu napajanja, odspojite kabel i odvojite crijevo za zrak od prskalice.
 - Odrnite kanister od raspršivača i izlijte preostalu tekućinu natrag u originalni spremnik (Slika M).
 - Ulijte malu količinu odgovarajuće otopine za čišćenje u spremnik (Sl. N).
 - Topla voda sa sapunom za materijale na bazi vode
 - Proizvođači preporučuju otopinu za čišćenje za materijale na bazi ulja
 - Čvrsto pričvrstite spremnik natrag na raspršivač i snažno protresite raspršivač.
 - Odvijte spremnik i pravilno odložite otopinu za čišćenje.
 - Ponovno napunite spremnik s malom količinom nove otopine za čišćenje (slika M). Pričvrstite spremnik natrag na prskalicu.
 - Ponovno spojite crijevo za zrak na raspršivač, uključite kabel i uključite jedinicu napajanja.
 - Raspršite otopinu za čišćenje kroz raspršivač na otpadni materijal 2 do 3 sekunde (slika O).
 - Isključite jedinicu napajanja, odspojite kabel i odvojite crijevo za zrak od prskalice
 - Odrnite spremnik od prskalice.
 - Uklonite O-prsten (#14), cijev za sakupljanje (#15), povratni ventil (#16) i poklopac za brzo punjenje (#12) iz raspršivača. Očistite dijelove četkom za čišćenje* u odgovarajućem otopina za čišćenje (slika P).
- Napomena: Prilikom uklanjanja nepovratnog ventila, okrenite nepovratni ventil u smjeru kazaljke na satu i zatim ga izvucite (umetnite sliku P).

- Otvrnite prsten vrha (#4) i uklonite sve dijelove mlaznice za prskanje (#3,#4,#5,#6,#7,#8) iz raspršivača. Uklonite vrh raspršivača (#9) iz raspršivača (Slika Q1). Očistite sve dijelove četkom za čišćenje u odgovarajućoj otopini za čišćenje (Slika Q, Slika Q1). Obavezno očistite oko nepovratnog ventila s četkom (Sl. Q umetak).
 - Ako koristite materijal na bazi vode, očistite raspršivač puštanjem vode kroz ulaz cijevi za usisavanje kao što je prikazano na slici R. Ako koristite materijale na bazi ulja, očistite cijev za usisavanje ulaz s odgovarajućom otopinom za čišćenje. Ponavljajte dok raspršivač ne bude potpuno čist.
 - Temeljito osušite sve dijelove.
 - Ispravno odložite otopinu za čišćenje.
 - Stavite kap ulja za kućanstvo u unutrašnjost raspršivača iz otvora za sastavljanje vrha raspršivača (slika S).
 - Ponovno sastavite raspršivač (Slika T).
- Napomena: mlaznica za raspršivanje može se sastaviti samo u jednom smjeru tako da urez mlaznice (#6) mora biti poravnat s rubom na kućištu jedinice za raspršivanje (#10). Pogledajte sl. T1 za pravilno sastavljanje.
- Napomena: vrh za raspršivanje mora biti montiran u raspršivaču s izbočinama na vrhu za raspršivanje u okomitom smjeru
- Napomena: Sastavite usisnu cijev (#15) i povratni ventil (#16) tako da ih čvrsto gurnete na ulaz na prskalici.
- Omotajte crijevo za zrak oko jedinice za napajanje i vratite sav pribor na mjesto.
- *Nije uključeno u sve modele.

Održavanje

Za čišćenje jedinice napajanja koristite samo blagi sapun i vlažnu krpu. Nikada ne dopustite da tekućina uđe u jedinicu napajanja; nikada ne uranjajte bilo koji dio pogonske jedinice u a tekućina.

Važno! Kako bi se osigurala SIGURNOST i POUZDANOST proizvoda, popravke, održavanje i podešavanje (osim onih navedenih u ovom priručniku) treba obavljati ovlašteni servisni centri ili drugo kvalificirano servisno osoblje, uvijek koristeći identične zamjenske dijelove. Jedinica za napajanje sadrži 3 filtera koji se mogu prati / višekratno koristiti (#25,#27,#30). Provjerite filter prije i nakon svake uporabe. Ako je prljavo, operite ga toplom vodom i ostavite da se prozrači osušite prije ponovnog postavljanja ili zamijenite ako je potrebno. (Sl. U2)

- Za provjeru filtera,
- Uklonite poklopac filtera (#24) stiskanjem gornje i donje strane poklopca filtera (#24) i povlačenjem poklopca s jedinice napajanja.
- Uklonite poklopac za ventilaciju zraka (#31) pomoću alata za otvaranje poklopca s pogonske jedinice (SLIKA U1)

Uklonite filter kao što je prikazano na slici U2 i pregledajte. Zamijenite filter i poklopac filtera.

Važno! Nikada nemojte koristiti jedinicu za napajanje bez postavljenog filtera. Krotine bi mogle biti usisane i ometati rad pogonske jedinice.

Skladištenje

Provjerite je li jedinica čista i suha prije spremanja.

Čuvajte jedinicu u zatvorenom na suhom mjestu. Kako biste spriječili oštećenje, zamotajte električni kabel tako da se ne skupi tijekom skladištenja.

Pribor

Preporučeni pribor za korištenje s vašim proizvodom dostupan je kod vašeg lokalnog distributera ili ovlaštenog servisnog centra. Upozorenje! Korištenje bilo kojeg pribora koji se ne preporučuje za korištenje s ovim proizvodom može biti opasno.

Zaštita okoliša

Odvojeno prikupljanje. Ovaj se proizvod ne smije odlagati s uobičajenim kućnim otpadom. Ako jednog dana ustanovite da vaš proizvod treba zamijeniti ili ako vam više neće biti od koristi, nemojte ga odlagati s kućnim otpadom. Učinite ovaj proizvod dostupnim za odvojeno prikupljanje.

Odvojeno prikupljanje rabljenih proizvoda i ambalaže omogućuje recikliranje i ponovnu upotrebu materijala. Ponovna uporaba recikliranih materijala pomaže u sprječavanju onečišćenja okoliša i smanjuje potražnju za sirovinama. Lokalni propisi mogu omogućiti odvojeno prikupljanje električnih proizvoda iz kućanstva, na komunalnim odlagalištima ili od strane trgovca kada kupujete novi proizvod.

Rješavanje problema

| PROBLEM: MATERIJAL TEČE ILI KAPLJE. | |
|---|--|
| Mogući uzrok | Lijek |
| Prskanje previše materijala. | Smanjite protok boje okretanjem gumba za podešavanje materijala; |
| Prskanje presporo. | Povećajte brzinu primjene. |
| Prskanje preblizu. | Povećajte udaljenost od površine. |
| Preniska viskoznost. | Provjerite preporuku za razrjeđivanje. |
| PROBLEM: MATERIJAL KAPLJE IZ MLAZNICE | |
| Mogući uzrok | Lijek |
| Mlaznica labava | Čvrsto zavrtnite mlaznicu |
| Lomovi mlaznica | Promijeniti |
| Y-tip brtvenog prstena mlaznice se lomi | Promijeniti |
| Materijal nakupljen/začepljen unutar mlaznice | Čist |

| PROBLEM: PREVIŠE SPRAYA. | |
|---|---|
| Mogući uzrok | Lijek |
| Raspršivač predaleko od površine. | Smanjite udaljenost od površine. |
| Raspršuje se previše materijala. | Smanjite protok okretanjem regulatora protoka. |
| PROBLEM: ISPUŠTA SE MALO ILI NIMALO MATERIJALA. | |
| Mogući uzrok | Lijek |
| Mlaznica/vrh raspršivača začepljen. | Očistite mlaznice. |
| Nedostaje brtveni prsten tipa Y na mlaznici | Dodajte brtveni prsten na mlaznicu i montirajte na mjesto |
| Sabirna cijev je labava ili začepljena. | Provjerite cijev. |
| Kanister labav. | Čvrsto pričvrstite spremnik. |
| Poklopac za brzo punjenje olabavljen | Čvrsto zavrnite poklopac za brzo punjenje. |
| Crijevo za zrak je podijeljeno ili odvojeno. | Provjerite crijevo za zrak. |
| Preniska postavka regulatora protoka. | Povećajte postavku kontrole protoka. |
| Blokiran ulaz zraka. | Očistite ili promijenite filter za zrak |
| Materijal je predebeo. | Tanak materijal prema preporuci proizvođača. |
| PROBLEM: MATERIJAL KOJI SE PRSKA PRSKA. | |
| Mogući uzrok | Lijek |
| Viskoznost materijala je previsoka. | Tanak materijal prema preporuci proizvođača. |
| PROBLEM: RASPRŠIVANJE JE PREGRUBO. | |
| Mogući uzrok | Lijek |
| Previsoka viskoznost materijala. | Tanak materijal prema preporuci proizvođača. |
| Previsoka postavka regulatora protoka | Smanjite postavku kontrole protoka |
| Materijal nakupljen/začepljen unutar mlaznice | Čist |
| Blokiran ulaz zraka | Očistite ili promijenite filter za zrak |
| Kanister labav | Čvrsto pričvrstite spremnik |
| Poklopac za brzo punjenje olabavljen | Čvrsto zavrnite poklopac za brzo punjenje |
| PROBLEM: PRSKALICA PULSIRA. | |
| Mogući uzrok | Lijek |
| Filtar zraka je začepljen | Očistite ili promijenite filter za zrak |
| Materijal u kanisteru skoro prazan | Ponovno punjenje spremnika. |
| Kanister labav | Čvrsto pričvrstite spremnik |
| Poklopac za brzo punjenje olabavljen | Čvrsto zavrnite poklopac za brzo punjenje |
| PROBLEM: MATERIJAL ZA PRSKANJE NE PREKRIVA ISPRAVNO. | |
| Mogući uzrok | Lijek |
| Preniska postavka regulatora protoka. | Povećajte postavku kontrole protoka |
| Udaljenost do ciljnog područja je prevelika | Smanjite udaljenost prskanja |
| Premalo putanja raspršivanja po ciljanom području | Smanjite udaljenost prskanja |
| Premalo putanja raspršivanja po ciljanom području | Tanak materijal prema preporuci proizvođača. |

Tehnički podaci

| | |
|-----------------------------|-----------------------|
| Napon / frekvencija: | 110V/230V ≈ 50Hz/60Hz |
| Ulazna snaga: | 1200W |
| Veličina mlaznice: | ∅1,0mm / 2,0 / 2,5mm |
| Maksimalna viskoznost: | 150DIN-S |
| Maks. Potrošnja vode: | 1100ml/min |
| Kapacitet spremnika: | 900ml |
| Standardna duljina crijeva: | 3m |

*Proizvođač zadržava pravo na manje izmjene dizajna proizvoda i tehničkih specifikacija bez prethodne najave, osim ako te promjene značajno utječu na performanse i sigurnost proizvoda. Dijelovi opisani / ilustrirani na stranicama priručnika koje držite u rukama također se mogu odnositi na druge modele proizvođačeve linije proizvoda sa sličnim značajkama i možda neće biti uključeni u proizvod koji ste upravo nabavili.

*Kako bi se osigurala sigurnost i pouzdanost proizvoda i valjanost jamstva, sve popravke, pregled, popravak ili zamjenu, uključujući održavanje i posebne prilagodbe, smiju obavljati samo tehničari ovlaštenog servisnog odjela proizvođača.

*Proizvod uvijek koristite s isporučenom opremom. Rad proizvoda s neiskorištenom opremom može uzrokovati kvarove ili čak ozbiljne ozljede ili smrt. Proizvođač i uvoznik nisu odgovorni za ozljede i štete nastale uporabom nesukladne opreme.

EL

Τα ηλεκτρικά εργαλεία έχουν κατασκευαστεί με αυστηρά πρότυπα που έχει θέσει η εταιρεία και συνάδουν με τα ευρωπαϊκά πρότυπα ποιότητας. Για τα ηλεκτρικά εργαλεία της εταιρείας μας παρέχεται περίοδος εγγύησης 24 μηνών για ερασιτεχνική χρήση, 12 μηνών για επαγγελματική χρήση και 24 μηνών για τις μπαταρίες και τους φορτιστές. Η ισχύς της εγγύησης ξεκινά από την ημερομηνία αγοράς του προϊόντος. Αποδεικτικό του δικαιώματος της εγγύησης αποτελεί το παραστατικό αγοράς του εργαλείου (απόδειξη λιανικής ή τιμολόγιο). Σε καμία περίπτωση η εταιρεία δεν καλύπτει τη σχετική δαπάνη ανταλλακτικών και εργασίας εάν και εφόσον δε συνοδεύεται από αντίγραφο του παραστατικού αγοράς. Σε περίπτωση που η επισκευή πρέπει να γίνει στο service μας η δαπάνη μεταφοράς (από και προς) βαρύνει εξ' ολοκλήρου τον αποστολέα. Τα εργαλεία αποστέλλονται για την επισκευή τους στην εταιρεία ή σε εξουσιοδοτημένο συνεργείο με τον ενδεδειγμένο τρόπο και μέσο μεταφοράς.

ΕΞΑΙΡΕΣΕΙΣ ΚΑΙ ΠΕΡΙΟΡΙΣΜΟΙ ΤΗΣ ΕΓΓΥΗΣΗΣ:

- 1) Ανταλλακτικά που φθείρονται φυσιολογικά από τη χρήση τους (καρβουνάκια, καλώδιο, διακόπτες, φορτιστές, τσοκ κ.λ.π).
- 2) Εργαλεία που έχουν υποστεί ζημιές από τη μη συμμόρφωση με τις οδηγίες του κατασκευαστή.
- 3) Εργαλεία με ελλιπή συντήρηση.
- 4) Χρήση μη ενδεδειγμένων λιπαντικών ή εξαρτημάτων.
- 5) Εργαλεία που έχουν δοθεί χωρίς επιβάρυνση.
- 6) Βλάβη που οφείλεται σε ηλεκτρική σύνδεση σε τάση διαφορετική από την αναγραφόμενη στην πινακίδα συσκευής.
- 7) Σύνδεση σε μη γειωμένο ρευματοδότη.
- 8) Μεταβολή της τάσης του ρεύματος.
- 9) Βλάβη που προκύπτει από τη χρήση αλμυρού νερού (π.χ πλυστικά, αντλίες).
- 10) Βλάβη ή κακή λειτουργία που έχει προκύψει από πλημμελή καθαρισμό του εργαλείου.
- 11) Επαφή του εργαλείου με χημικά, ή βλάβη από υγρασία, διάβρωση.
- 12) Εργαλεία που έχουν υποστεί τροποποιήσεις – αλλαγές ή έχουν ανοιχτεί από μη εξουσιοδοτημένο συνεργείο.
- 13) Εργαλεία που χρησιμοποιούνται για ενοικίαση.

Η εγγύηση καλύπτει αποκλειστικά τη δωρεάν αντικατάσταση του εξαρτήματος που έχει κατασκευαστικό ελάττωμα ή αστοχία υλικού. Σε περίπτωση έλλειψης ανταλλακτικού η εταιρεία διατηρεί το δικαίωμα αντικατάστασης του εργαλείου με άλλο αντίστοιχο μοντέλο. Μετά τη διεκπεραίωση εγγύησης δεν επιμηκώνεται ούτε ανανεώνεται ο χρόνος εγγύησης του εργαλείου. Αντικατάσταση ανταλλακτικού με χρέωση επισκευής, καλύπτεται από 1 χρόνο εγγύησης καλής λειτουργίας, με προϋπόθεση την τήρηση των όρων εγγύησης. Τα ανταλλακτικά ή τα εργαλεία τα οποία αντικαθίστανται παραμένουν στην κατοχή της εταιρείας μας. Άλλες απαιτήσεις, εκτός από αυτές που αναφέρονται σε αυτό το έντυπο εγγύησης επισκευής ή βλαβών ηλεκτρικών εργαλείων, δεν ισχύουν. Για την εγγύηση αυτή ισχύει το ελληνικό Δίκαιο.

EN

The power tools have been manufactured according to strict standards, set by our company, which are aligned with the respective European quality standards. The power tools of our company are provided with a warranty period of 24 months for non-professional use, 12 months for professional use and 24 months for chargers and batteries. The warranty is valid from the date of purchase of the product. Proof of the warranty right is the purchase document of the tool (retail receipt or invoice). Under no circumstances shall the company cover the relevant cost of spare parts and respective required working hours unless a copy of the purchase document is presented. In case the repair has to be done by our service department the cost of transportation (to and from) is entirely borne by the sender (client). The tools must be sent for repair to the company or to an authorized workshop in the appropriate way and means of transport.

WARRANTY EXEMPTIONS AND RESTRICTIONS:

- 1) Spare parts that wear out naturally as a consequence of being used (brushes, cables, switches, chargers, chucks etc.).
- 2) Tools damaged as a result of non-compliance with the instructions of the manufacturer.
- 3) Tools poorly maintained.
- 4) Use of improper lubricants or accessories.
- 5) Tools given to third entities free of charge.
- 6) Damage due to an electrical connection at a voltage other than that indicated on the appliance plate.
- 7) Connection to a non-earthed power supply.
- 8) Change in current voltage.
- 9) Damage resulting from the use of salty water (e.g., washing machines, pumps).
- 10) Damage or malfunction resulting from improper cleaning procedure of the tool.
- 11) Contact of the tool with chemicals, or damage as a result of moisture or corrosion.
- 12) Tools that have been modified or opened by unauthorized personnel.
- 13) Tools used for rent.

The warranty covers only the free of charge replacement of the component that presents a manufacturing defect or material failure. In case of lack of a specific spare part the company reserves the right to replace the tool with another corresponding model. After all warranty procedures have been concluded, the warranty period of the tool shall not be extended or renewed. Replacement of a spare part with repair charge is covered by a 1 year warranty of good operation, subject to compliance with the warranty terms. The spare parts or tools that are replaced remain in the possession of our company. Requirements, other than those mentioned in this warranty form, regarding power tools repair or damage thereof, do not apply. Greek law and relative regulations apply to this warranty.

FR

Les outils électriques sont fabriqués selon des normes strictes, établies par notre société et se sont alignées sur les normes de qualité européennes respectives. Les outils électriques de notre société sont bénéficiés d'une garantie de 24 mois pour une utilisation non professionnelle, 12 mois pour une utilisation professionnelle et de 24 mois pour les batteries et les chargeurs. La garantie est valable à partir de la date d'achat du produit. La preuve du droit à la garantie est le document d'achat de l'outil (ticket de caisse ou facture). En aucun cas, l'entreprise ne couvrira le coût des pièces de rechange et des heures de travail nécessaires si une copie du document d'achat n'est pas présentée. Si la réparation doit être effectuée par notre service après-vente, les frais de transport (aller-retour) sont entièrement à la charge de l'expéditeur (client). Les outils doivent être envoyés pour réparation à l'entreprise ou à un atelier agréé de la manière et avec le moyen de transport appropriée.

EXEMPTIONS ET RESTRICTIONS DE GARANTIE:

- 1) Les pièces de rechange qui s'usent naturellement suite à leur utilisation (balais, câbles, interrupteurs, chargeurs, mandrins, etc.).
- 2) Les outils endommagés à la suite du non-respect des instructions du fabricant.
- 3) Outils mal entretenus.
- 4) Utilisation de lubrifiants ou d'accessoires inappropriés.
- 5) Outils donnés à des tiers à titre gratuit.
- 6) Dommages dus à un mauvais branchement électrique ou à une tension différente de celle indiquée sur la plaque de l'appareil.
- 7) Connexion à une alimentation électrique non reliée à la terre.
- 8) Fluctuation de la tension inacceptable.
- 9) Dommages résultant de l'utilisation d'eau salée (par exemple, machines à laver, pompes).
- 10) Dommages ou dysfonctionnement résultant d'une procédure de nettoyage inadéquate de l'appareil.
- 11) Contact de l'outil avec des produits chimiques, ou dommages résultant de l'humidité ou de la corrosion.
- 12) Les outils qui ont été modifiés ou ouverts par du personnel non autorisé.
- 13) Les outils utilisés à location.

La garantie couvre uniquement le remplacement gratuit du composant qui présente un défaut de fabrication ou une défaillance matérielle. En cas d'absence d'une pièce de rechange spécifique, l'entreprise se réserve le droit de remplacer l'outil par un autre modèle correspondant. Après la conclusion de toutes les procédures de garantie, la période de garantie de l'outil ne sera pas prolongée ou renouvelée. Le remplacement d'une pièce de rechange, ainsi que les frais de réparation, sont couverts par une garantie de bon fonctionnement d'un an, sous réserve du respect des conditions de garantie. Les pièces de rechange ou les outils remplacés restent en possession de notre société. Les exigences, autres que celles mentionnées dans ce formulaire de garantie, concernant la réparation des outils électriques ou leur endommagement, ne sont pas applicables. La loi grecque et ses règlements s'appliquent à cette garantie.

IT

Gli elettrotensili sono stati fabbricati secondo gli standard rigorosi, stabiliti dalla nostra azienda, che sono allineati con i rispettivi standard di qualità europei. Gli elettrotensili della nostra azienda sono forniti con un periodo di garanzia di 24 mesi per uso non professionale, 12 mesi per uso professionale e 24 mesi per le batterie e i caricabatterie. La garanzia è valida dalla data di acquisto del prodotto. La prova del diritto di garanzia è il documento di acquisto dell'utensile (scontrino o fattura). In nessun caso l'azienda coprirà il relativo costo dei pezzi di ricambio e delle rispettive ore di lavoro necessarie se non viene presentata una copia del documento di acquisto. Nel caso in cui la riparazione debba essere effettuata dal nostro servizio di assistenza, il costo del trasporto (da e per) è interamente a carico del mittente (cliente). Gli utensili devono essere inviati per la riparazione all'azienda o ad un'officina autorizzata nel modo e nel mezzo di trasporto appropriato.

ECCEZIONI E LIMITAZIONI ALLA GARANZIA:

- 1) Pezzi di ricambio che si deteriorano naturalmente con l'uso (pezzi di consumo).
- 2) Utensili danneggiati dal mancato rispetto delle istruzioni del produttore.
- 3) Strumenti con manutenzione insufficiente.
- 4) Uso di lubrificanti o parti inappropriate.
- 5) Strumenti dati gratuitamente.
- 6) Guasto dovuto a un collegamento dell'aria compressa a una pressione diversa da quella indicata sulla targhetta dei dati tecnici.
- 7) Danni derivanti dall'uso di aria compressa impura e non filtrata.
- 8) Danni o malfunzionamenti derivanti da una pulizia inadeguata dell'utensile.
- 9) Contatto dell'utensile con prodotti chimici, o danni da umidità, corrosione.
- 10) Strumenti che hanno subito modifiche - cambiamenti o sono stati aperti da un'officina non autorizzata.
- 11) Contatto dell'utensile con sostanze chimiche o danni causati da umidità o corrosione.
- 12) Strumenti che sono stati modificati o aperti da personale non autorizzato.
- 13) Strumenti utilizzati per il noleggio.

La garanzia copre solo la sostituzione gratuita del componente che presenta un difetto di fabbricazione o di materiale. In caso di mancanza di un pezzo di ricambio specifico, l'azienda si riserva il diritto di sostituire l'utensile con un altro modello corrispondente. Una volta concluse tutte le procedure di garanzia, il periodo di garanzia dell'utensile non potrà essere esteso o rinnovato. La sostituzione di un pezzo di ricambio, insieme al costo della riparazione, è coperta da una garanzia di buon funzionamento di 1 anno, a condizione che vengano rispettati i termini della garanzia. I pezzi di ricambio o gli utensili che vengono sostituiti rimangono in possesso della nostra azienda. I requisiti, diversi da quelli menzionati in questo modulo di garanzia, riguardanti la riparazione di utensili elettrici o il loro danneggiamento, non si applicano. La legge greca e i relativi regolamenti si applicano a questa garanzia.

AL

Mjetet e energjisë janë prodhuar sipas standardeve strikte, të vendosura nga kompania jonë, të cilat janë në përputhje me standardet respekti ve evropiane të cilësisë. Mjetet e energjisë të kompanisë sonë janë siguruar me një periudhë garancie prej 24 muajsh për përdorim jo profesional, 12 muaj për përdorim profesional dhe 24 muaj për bateritë dhe karikuesit. Garancia është e vlefshme nga data e blerjes së produktit. Prova e së drejtës së garancisë është dokumenti i blerjes së mjeti t (faturë ose faturë me pakicë). Në asnjë rrethanë ndërmarrja nuk mbulon koston përkatëse të pjesëve të këmbimit dhe orarin përkatës të kërkuar të punës, përveç kur është paraqitur një kopje e dokumenti t të blerjes. Në rast se riparimi duhet të bëhet nga departamenti ynë i shërbimit kostoja e transporti t (për dhe nga) është tërësisht e mbajtur nga dërguesi (klienti). Mjetet duhet të dërgohen për riparim në ndërmarrje ose në një pun-ishte të autorizuar në mënyrën dhe mjetet e duhura të transporti t.

PËRJASHTIMET DHE KUFIZIMET E GARANCISË:

- 1) Pjesët rezervë që përdoren në mënyrë natyrale si pasojë e përdorur (furçat, kabllot, ndërruesit, karikuesit, mbytjet etj.).
- 2) Veglat e dëmtuara si rezultat i mosrespektimit të udhëzimeve të prodhuesit.
- 3) Mjetet e mbajtura keq.
- 4) Përdorimi i lubrifikantëve ose aksesoreve të papërshtatshëm.
- 5) Mjetet që u jepen enteve të treta pa pagesë.
- 6) Dëmtimi për shkak të një lidhje elektrike në një tension tjetër nga ai i treguar në pllakën e pajisjes.
- 7) Lidhja me furnizimin me energji jo tokësore.
- 8) Ndryshimi i tensionit aktual.
- 9) Dëmtimet që vijnë si pasojë e përdorimit të ujit të kripur (p.sh., lavatrice, pompa).
- 10) Dëmtimi ose mosfunksionimi që rezultojn nga procedura e papërshtatshme e pastrimit të mjetit.
- 11) Kontakti i mjetit me kimikate, ose dëmtimi si pasojë e lagështisë ose korrozionit.
- 12) Mjete që janë modifikuar ose hapur nga personel i paautorizuar.
- 13) Veglat e përdorura për qira.

Garancia mbulon vetëm zëvendësimin pa pagesë të komponentit që paraqet një defekt prodhues ose dështim material. Në rast të mungesës së një pjese rezervë specifike kompania rezervon të drejtën për të zëvendësuar mjetin me një model tjetër përkatës. Pasi të jenë përfunduar të gjitha procedurat e garancisë, periudha e garancisë së mjetit nuk do të zgjatet ose të rinovohet. Zëvendësimi i një pjese rezervë, së bashku me ngarkesën e riparimit, mbulohet nga një garanci veprimi e mirë 1 vit, subjekt i përputhjes me kushtet e garancisë. Pjesët e këmbimit ose mjetet që zëvendësohen mbeten në zotërim të kompanisë sonë. Kërkesat, përveç atyre të përmendura në këtë formë garancie, në lidhje me riparimin ose dëmtimin e mjeteve të energjisë elektrike, nuk zbatohen. Ligji grek dhe rregullat relative zbatohen për këtë garancia.

SRB

Električni alati su proizvedeni prema strogim standardima koje je postavila naša kompanija a koji su usklađeni sa odgovarajućim evropskim standardima kvaliteta. Električni alati naše kompanije imaju garantni rok od 24 meseca za neprofesionalnu upotrebu, 12 meseci za profesionalnu upotrebu i 24 meseci za baterije i punjače. Garancija važi od dana kupovine proizvoda. Dokaz za pravo na garanciju je dokument o kupovini električnog alata (maloprodajni račun ili faktura). Ni pod kojim okolnosti ma kompanija neć e pokriri relevantne troškove rezervnih delova i potrebno odgovarajuć e i radno vreme ako se ne predoči kopija dokumenta o kupovini. U slučaju da popravku treba da uradi naš servis, troškove transporta (do i od) u potpunosti snosi pošiljalac (klijent). Električni alati za popravku se šalju u firmu gde su kupljeni ili u ovlašć eni servis i to tako da budu prikladno upakovani za transport.

IZUZECI I OGRANIČENJA GARANCIJE:

- 1) Rezervni delovi koji se prirodno troše kao posledica korišćenja (četkice, kablovi, prekidači, punjači, prigušnice itd).
- 2) Alati oštećeni kao posledica nepoštovanja uputstva proizvođača.
- 3) Alati su loše održavani.
- 4) Upotreba neodgovarajućih maziva ili pribora.
- 5) Alati su dati trećim licima besplatno.
- 6) Oštećenje usled električnog priključka na napon koji nije naznačen na pločici uređaja.
- 7) Povezivanje na neuzemljeno napajanje.
- 8) Promena napona struje.
- 9) Oštećenja nastala upotrebom slane vode (npr. mašine za pranje veša, pumpe).
- 10) Oštećenje ili kvar nastao kao posledica nepravilne procedure čišćenja alata.
- 11) Kontakt alata sa hemikalijama ili oštećenje usled vlage ili korozije.
- 12) Alati koje je modifikovalo ili otvorilo neovlašćeno osoblje.
- 13) Alati koji se koriste za iznajmljivanje.

Garancija pokriva samo besplatnu zamenu komponente koja ima fabričku grešku ili materijalne nedostatke. U slučaju nedostatka rezervnog dela, kompanija zadržava pravo zamene električnog alata drugim odgovarajućim modelom. Nakon isteka garantnog roka, garantni rok električnog alata se ne produžava niti obnavlja. Rezervni delovi ili Električni alati koji su zamenjeni ostaju u posedu naše kompanije. Zamena rezervnog dela, zajedno sa naplatom popravke, pokrivena je garancijom za 1 godinu dobrog rada, koja podleže poštovanju uslova garancije. Zahtevi, osim onih navedenih u ovom obrascu garancije, u vezi sa popravkom električnog alata ili njegovim oštećenjem ne važe. Na ovu garanciju se primenjuju grčki zakoni i odgovarajući propisi.

EN WARRANTY

This power tool is a quality product. It was designed in compliance with current technical standards and made carefully using normal, good quality materials. The warranty period is 24 months for non-professional use, 12 months for professional use and commences on the date of purchase, which can be verified by the receipt, invoice or delivery note. During this warranty period all functional errors, which, despite the careful treatment described in our operating manual, are verifiably due to material flaws, will be rectified by our after-sales service staff. The warranty takes the form that defective parts will be repaired or replaced with perfect parts free of charge at our discretion. Replaced parts will become our property. Repair work or the replacement of individual parts will not extend the warranty period nor will it result in a new warranty period being commenced for the appliance. No separate warranty period will commence for spare parts that may be used. We cannot offer a warranty for damage and defects on appliances or their parts caused by the use of excessive force, improper treatment and servicing. This also applies for failures to comply with the operating manual and the installation or spare and accessory parts that are not included in our range of products. In the event of interference with or modifications to the appliance by unauthorized persons, the warranty will be rendered void. Damages that are attributable to improper handling, over loading, or natural wear and tear are excluded from the guarantee. Damages caused by the manufacturer or by a material defect will be corrected at no charge by repair or by providing spare parts. The prerequisite is that the equipment is handed over assembled, and complete with the proof of sale and guarantee. For a guarantee claim, only use the original packaging. That way, we can guarantee quick and smooth guarantee processing. Please send us the appliances post-paid or request a Freeway sticker. Unfortunately we will be unable to accept appliances that are not postpaid. The warranty does not cover parts that are subject to natural wear and tear. If you wish to make a warranty claim, report faults or order spare parts or accessories, please contact the after-sales center: Subject to change without prior notice.

DE GARANTIE

Dieses Elektrowerkzeug ist ein Qualitätsprodukt. Es wurde gemäß den aktuellen technischen Standards entworfen und sorgfältig mit normalen, hochwertigen Materialien hergestellt. Die Garantiezeit beträgt 24 Monate bei nicht-professioneller Nutzung und 12 Monate bei professioneller Nutzung und beginnt mit dem Kaufdatum, was anhand von Quittung, Rechnung oder Lieferschein überprüft werden kann. Während dieser Garantiezeit werden alle Funktionsfehler, die trotz der in unserer Bedienungsanleitung beschriebenen sorgfältigen Behandlung nachweislich auf Materialfehler zurückzuführen sind, von unseren Kundendienstmitarbeitern behoben. Die Garantie besteht in der Form, dass defekte Teile nach unserem Ermessen kostenlos repariert oder durch einwandfreie Teile ersetzt werden. Ersetzte Teile werden unser Eigentum. Reparaturarbeiten oder der Austausch einzelner Teile verlängern die Garantiezeit nicht und führen nicht zu einer neuen Garantiezeit für das Gerät. Für eventuell verbrauchte Ersatzteile beginnt keine gesonderte Gewährleistungsfrist. Wir können keine Garantie für Schäden und Mängel an Geräten oder deren Teilen geben, die durch übermäßige Gewaltanwendung, unsachgemäße Behandlung und Wartung verursacht wurden. Dies gilt auch für die Nichtbeachtung der Bedienungsanleitung und der Montage- oder Ersatz- und Zubehörteile, die nicht in unserem Sortiment enthalten sind. Bei Eingriffen in die Änderung durch unbefugte Personen am Gerät erlischt die Garantie. Schäden, die auf unsachgemäße Behandlung, Überlastung oder natürliche Abnutzung zurückzuführen sind, sind von der Garantie ausgeschlossen. Schäden, die vom Hersteller oder durch einen Materialfehler verursacht werden, werden durch Reparatur oder Ersatzteillieferung kostenlos behoben. Voraussetzung ist, dass das Gerät zusammen mit dem Verkaufsbeleg und der Garantie zusammengebaut übergeben wird. Verwenden Sie für einen Garantieanspruch nur die Originalverpackung. Auf diese Weise können wir eine schnelle und reibungslose Garantieabwicklung garantieren. Bitte schicken Sie uns die Geräte im Nachhinein oder fordern Sie einen Freeway-Aufkleber an. Geräte, die nicht nachbezahlt werden, können wir leider nicht akzeptieren. Die Garantie erstreckt sich nicht auf Teile, die einem natürlichen Verschleiß unterliegen. Wenn Sie einen Garantieanspruch geltend machen, Fehler melden oder Ersatzteile oder Zubehör bestellen möchten, wenden Sie sich bitte an das Kundendienstcenter: Änderungen vorbehalten.

FR GARANTIE

Cet outil électrique est un produit de qualité. Il a été conçu conformément aux normes techniques en vigueur et fabriqué avec soin à l'aide de matériaux usuels et de qualité. La période de garantie est de 24 mois pour une utilisation non professionnelle et 12 mois pour une utilisation professionnelle et débute à la date d'achat. Elle peut être vérifiée sur le reçu, la facture ou le bon de livraison. Pendant cette période de garantie, toutes les erreurs de fonctionnement qui, malgré le traitement minutieux décrit dans notre manuel d'utilisation, sont dues à des défauts matériels, seront corrigées par notre service après-vente. La garantie prend la forme que les pièces défectueuses seront réparées ou remplacées par des pièces parfaites gratuitement à notre discrétion. Les pièces remplacées deviendront notre propriété. Les travaux de réparation ou le remplacement de pièces individuelles ne prolongeront pas la période de garantie et n'en traîneront pas le début d'une nouvelle période de garantie pour l'appareil. Aucune période de garantie séparée ne commencera pour les pièces de rechange susceptibles d'être utilisées. Nous ne pouvons pas offrir de garantie pour les dommages et les défauts des appareils ou de leurs pièces causés par l'utilisation d'une force excessive, un traitement ou un entretien inapproprié. Ceci s'applique également aux cas de non-respect du manuel d'utilisation et de l'installation ou des pièces détachées et accessoires non compris dans notre gamme de produits. En cas d'interférence avec des modifications apportées à l'appareil par des personnes non autorisées, la garantie sera annulée. Les dommages résultant d'une mauvaise manipulation, d'un chargement excessif ou d'une usure naturelle sont exclus de la garantie. Les dommages causés par le fabricant ou par un défaut matériel seront corrigés gratuitement par la réparation ou par la fourniture de pièces de rechange. La condition préalable est que le matériel soit remis assemblé et accompagné de la preuve de vente et de la garantie. Pour une demande de garantie, utilisez uniquement l'emballage d'origine. De cette manière, nous pouvons garantir un traitement rapide et sans heurts des garanties. S'il vous plaît envoyez-nous les appareils post-payés ou demandez un autocollant Freeway. Malheureusement, nous ne pourrions pas accepter les appareils non postpayés. La garantie ne couvre pas les pièces soumises à une usure naturelle. Si vous souhaitez faire une demande de garantie, signaler un défaut ou commander des pièces de rechange ou des accessoires, veuillez contacter le service après-vente: Sujet à modification sans préavis.

ESP GARANTÍA

Esta herramienta eléctrica es un producto de calidad. Fue diseñado de acuerdo con las normas técnicas actuales y se hizo con cuidado utilizando materiales normales y de buena calidad. El período de garantía es de 24 meses para uso no profesional y de 12 meses para uso profesional y comienza en la fecha de compra, que puede verificarse mediante el recibo, la factura o la nota de entrega. Durante este período de garantía, todos los errores funcionales que, a pesar del tratamiento cuidadoso que se describen en nuestro manual de operación, son verificables debido a fallas materiales, serán corregidos por nuestro personal de servicio postventa. La garantía adquiere la forma de que las piezas defectuosas se repararán o reemplazarán con piezas perfectas de forma gratuita a nuestra discreción. Las partes reemplazadas se convertirán en nuestra propiedad. Los trabajos de reparación o el reemplazo de piezas individuales no ampliarán el período de garantía, no dará lugar a que se comience un nuevo período de garantía para el aparato. No se iniciará ningún período de garantía por separado para las piezas de repuesto que puedan ser utilizadas. No podemos ofrecer una garantía por daños y defectos en los aparatos o sus partes causados por el uso excesivo de la fuerza, el tratamiento y el servicio incorrectos. Esto también se aplica a las fallas en el cumplimiento del manual de operación y la instalación o piezas de repuesto y accesorios que no están incluidos en nuestra gama de productos. En caso de interferencia con modificaciones al aparato por parte de personas no autorizadas, la garantía quedará anulada. Los daños que son atribuibles a un manejo inadecuado, sobrecarga o desgaste natural están excluidos de la garantía. Los daños causados por el fabricante o por un defecto de material se corregirán sin costo alguno por reparación o proporcionando piezas de repuesto. El requisito previo es que el equipo se entregue ensamblado y se complete con el comprobante de venta y garantía. Para una reclamación de garantía, utilice únicamente el embalaje original. De esta manera, podemos garantizar un rápido y suave procesamiento de garantías. Por favor, envíenos los electrodomésticos con pospago o solicite una etiqueta de Freeway. Lamentablemente, no podremos aceptar aparatos que no sean de pospago. La garantía no cubre las piezas que están sujetas a desgaste natural. Si desea realizar un reclamo de garantía, informar fallas o solicitar piezas de repuesto o accesorios, comuníquese con el centro de postventa: Sujeto a cambios sin previo aviso.

IT

GARANZIA

Questo elettroutensile è un prodotto di qualità. È stato progettato in conformità con le attuali norme tecniche e realizzato con attenzione utilizzando materiali normali di buona qualità. Il periodo di garanzia è di 24 mesi per uso non professionale e di 12 mesi per uso professionale e decorre dalla data di acquisto, che può essere verificata tramite ricevuta, fattura o bolla di consegna. Durante questo periodo di garanzia tutti gli errori funzionali, che, nonostante l'accurato trattamento descritto nel nostro manuale operativo, sono verificabili a causa di difetti dei materiali, verranno risolti dal nostro personale di assistenza post-vendita. La garanzia assume la forma che le parti difettose saranno riparate o sostituite con parti perfette gratuitamente a nostra discrezione. Le parti sostituite diventeranno di nostra proprietà. I lavori di riparazione o la sostituzione di singole parti non prolungheranno il periodo di garanzia, poiché non si verificherà un nuovo periodo di garanzia per l'apparecchio. Non inizierà alcun periodo di garanzia separato per i pezzi di ricambio che possono essere utilizzati. Non possiamo offrire una garanzia per danni e difetti su apparecchi o loro parti causati dall'uso di forza eccessiva, trattamento e manutenzione inadeguati. Ciò vale anche per il mancato rispetto o del manuale operativo e delle parti di installazione o di ricambio e accessori non inclusi nella nostra gamma di prodotti. In caso di interferenza con modifiche all'apparecchio da parte di persone non autorizzate, la garanzia sarà invalidata. Sono esclusi dalla garanzia i danni riconducibili a uso improprio, sovraccarico o usura naturale.

I danni causati dal produttore o da un difetto materiale verranno correte gratuitamente mediante riparazione o fornitura di pezzi di ricambio. Il presupposto è che l'attrezzatura sia consegnata assemblata e completa con la prova di vendita e garanzia. Per una richiesta di garanzia, utilizzare solo la confezione originale. In questo modo, possiamo garantirvi un'elaborazione della garanzia rapida e agevole. Vi preghiamo di inviarci gli elettrodomestici con post-pagamento o richiedere un adesivo Freeway. Purtroppo non saremo in grado di accettare apparecchi che non sono postpagati. La garanzia non copre parti soggette a usura naturale. Se si desidera presentare una richiesta di intervento in garanzia, segnalare guasti o ordinare pezzi di ricambio o accessori, contattare il centro assistenza: soggetto a modifiche senza preavviso.

SLO

GARANCIJA

Ta aprava je kakovosten izdelek. Zasnovan je bil v skladu z veljavnimi tehničnimi standardi in skrbno izdelan z običajnimi, kakovostnimi materiali. Garancijsko obdobje je 24 mesecev za neprofesionalno uporabo in 12 mesecev za profesionalno uporabo in se začne na dan nakupa, ki ga je mogoče preveriti s potrdilom o prejemu, računom ali dobavnico. V času garancijskega roka bodo vse funkcionalne napake, ki so kljub skrbni obdelavi, opisani v naših navodilih za uporabo, preverljive zaradi materialnih napak, odpravile naše servisno osebje. Garancija prevzame obliko, da bodo okvarjeni deli po lastni presoji brezplačno popravljeni ali zamenjani z brezhibnimi deli. Zamenjani deli bodo postali naša last. Popravila ali zamenjava posameznih delov ne podaljšujejo garancijskega roka, dokler ne začne veljati nova garancijska doba za napravo. Za rezervne dele, ki se lahko pojavijo, se ne bo začelo ločeno garancijsko obdobje. Ne moremo ponuditi garancije za poškodbe in napake na napravah ali njihovih delih zaradi uporabe prekomerne sile, nepravilne obdelave in servisiranja. To velja tudi za neupoštevanje navodil za uporabo in namestitve ali rezervnih delov in dodatkov, ki niso vključeni v našo paleto izdelkov. V primeru motenj v napravi s strani nepooblaščenih oseb, se garancija razveljavi. Poškodbe, ki so posledica nepravilnega ravnanja, obremenitve ali naravne obrabe, so izključene iz garancije. Poškodbe, ki jih povzroči proizvajalec ali materialna napaka, se bodo popravile ali popravile z zagotavljanjem rezervnih delov. Predpogoj je, da se oprema preda sestavljena in skupaj z dokazilom o prodaji in garancijo. Za garancijski zahtevek uporabite samo originalno embalažo. Tako lahko zagotovimo hitro in gladko obdelavo garancij. Prosimo, pošljite nam naprave po plačilu ali zahtevajte nalepko za Freeway. Na žalost ne bomo mogli sprejeti naprav, ki niso postpaid. Garancija ne zajema delov, ki so predmet naravne obrabe. Če želite vložiti zahtevek za garancijo, prijaviti napake ali naročiti nadomestne dele ali dodatno opremo, se obrnite na spodnji prodajni center: Pridržujemo si pravico do sprememb brez predhodnega obvestila.

MLT

GARANYIJA

Dan l-apparat huwa prodott ta' kwalità. Kienet imfassla f'konformità mal-istandards tekniċi attwali u saret b'attenzjoni bl-użu ta' materjali normali u ta' kwalità tajba. Il-perjodu tal-garanzija huwa ta' 24 xahar għal użu mhux professjonali u 12-il xahar għall-użu professjonali u jibda fid-data tax-xiri, li jista' jiġi vverifikat bir-riċevuta, fattura jew nota tal-kunsinna. Matul dan il-perjodu ta' garanzija l-iżbalji funzjonali kollha, li, minkejja t-trattament bir-reqq deskritt fil-manwal operattiv tagħna, huma verifikabbli minħabba difetti materjali, se jiġu kkoreġuti mill-istaff tagħna tas-servizz ta' wara l-bejgħ. Il-garanzija tiegħu l-forma li partijiet difettużi se jissewewew jew jiġu sostitwiti bi partijiet perfetti bla ħlas fid-diskreżjoni tagħna. Partijiet mibdula jsiru proprjetà tagħna. Ix-xogħol ta' tiswija jew is-sostituzzjoni ta' partijiet individwali ma jestendux il-perjodu ta' garanzija mhux se jirriżulta f'li jibda perjodu ġdid ta' garanzija għall-apparat. Ma jibda l-ebda perjodu ta' garanzija separat għal spare parts li jistgħu jiġu ted. Ma nistgħux noffru garanzija għal ħsara u difetti fuq l-apparat jew il-partijiet tagħhom ikkawżati mill-użu ta' forza eċċessiva, trattament mhux xieraq u manutenzjoni. Dan japplika wkoll għal nuqqasijiet ta' konformità mal-manwal tat-thaddim u l-installazzjoni jew partijiet ta' rikambju u aċċessorji li mhumiex inkluzi fil-firxa ta' prodotti tagħna. Fil-każ ta' interferenza ma' modifiki fl-apparat minn persuni mhux awtorizzati, il-garanzija ssir nulla. Ħsarat li huma attribwiti għal immaniġġ-ħażin, tagħbija żejda, jew xedd u kedd naturali huma esklużi mill-garanzija. Danni kkawżati mill-manifattur jew minn difett materjali se jiġu kkoreġuti mingħajr ħlas permezz ta' tiswija jew billi jiġu pprovduti spare parts. Il-prekwiżit huwa li t-tagħmir jiġi mġoddi immuntat, u komplut bil-prova tal-bejgħ u l-garanzija. Għal talba ta' garanzija, uża biss l-imballaġġ originali. B'dan il-mod, nistgħu nigarantixxu proċessar ta' garanzija malajr u bla xkiel. Jekk jogħġbok ibgħatilna l-appliances post-paid jew itlob stiker tal-Freeway. Sfortunatament ma nkunux nistgħu naċċettaw apparat li ma jithallasx wara. Il-garanzija ma tkoprix partijiet li huma soġġetti għal ilbies u kedd naturali. Jekk tixtieq tagħmel talba għall-garanzija, irrapporta ħsarat jew tordna spare parts jew aċċessorji, jekk jogħġbok ikkuntatt ja ċ-ċentru ta' wara l-bejgħ: Soġġett għal bidla mingħajr avviż minn qabel.

SK

ZÁRUKA

Tento spotřebič je kvalitní výrobek. Bol navrhnutý v súlade s platnými technickými normami a opatrne používal bežné a kvalitné materiály. Záručná doba je 24 mesiacov na neprofesionálne použitie a 12 mesiacov na profesionálne použitie a začína plynúť dátumom nákupu, ktorý je možné overiť potvrdením, faktúrou alebo dodacím listom. Počas tejto záručnej lehoty všetky funkčné chyby, ktoré napriek starostlivej úprave popísanej v našom návode na obsluhu sú overiteľné z dôvodu materiálnych nedostatkov, opravia naši pracovníci popredajného servisu. Záruka má formu, že vadné časti budú opravené alebo nahradené perfektnými dielmi bezplatne podľa nášho uváženia. Nahradené diely sa stanú našimi vlastnosťami. Opravné práce alebo výmena jednotlivých dielov predĺženie záručnej lehoty nevedie k vzniku novej záručnej lehoty pre spotrebič. Za náhradné diely, ktoré môžu byť dodané, sa nezačína samostatná záručná lehota. Nemôžeme ponúknuť záruku na poškodenie a poškodenie spotrebičov alebo ich častí spôsobené nadmernou silou, nesprávnou obsluhou a servisom. Platí to aj pre poruchy v súlade s návodom na obsluhu a inštaláciou alebo náhradnými dielmi a príslušenstvom, ktoré nie sú súčasťou našej ponuky. V prípade zásahu do modifikácie spotrebiča neoprávnenými osobami sa záruka stane neplatnou. Škody, ktoré sú spôsobené nesprávnou manipuláciou, nadmerným zaťažením alebo prirodzeným opotrebovaním, sú z záruky vylúčené. Škody spôsobené výrobcom alebo chybou materiálu budú opravené bezplatne opravou alebo poskytnutím náhradných dielov. Predpokladom je, že zariadenie je odovzdané a kompletné s dokladom o predaji a zárukou. Pokiaľ ide o nárok na záruku, použite iba pôvodný obal. Týmto spôsobom môžeme zaručiť rýchle a plynulé spracovanie záruky. Pošlite nám, prosím, spotrebiče, ktoré ste už zaplatili, alebo požiadajte o nálepku Freeway. Bohužiaľ nebudeme môcť prijať zariadenia, ktoré nie sú vyplatené. Záruka sa nevzťahuje na časti, ktoré sú vystavené prirodzenému opotrebovaniu. Ak chcete požiadať o záruku, oznámiť chyby alebo objednať náhradné diely alebo príslušenstvo, obráťte sa na nižšie uvedené stredisko popredajného servisu: Podliehajú zmenám bez predchádzajúceho upozornenia.

BG ГАРАНЦИЯ

Този уред е качествен продукт. Той е проектиран в съответствие с действащите технически стандарти и е направен внимателно при използване на нормални, качествени материали. Гаранционният срок е 24 месеца за непрофесионално ползване и 12 месеца за професионална употреба и започва да тече от датата на покупката, която може да бъде потвърдена с квитанция, фактура или документ за доставка. По време на този гаранционен период всички функционални грешки, които, въпреки внимателното третиране, описано в нашето ръководство за експлоатация, са проверими поради материални недостатъци, ще бъдат отстранени от нашия сервизен персонал. Гаранцията приема формата, в която дефектните части ще бъдат ремонтирани или заменени с перфектни части безплатно по наше усмотрение. Подменените части ще станат наша собственост. Ремонтните работи или подмяната на отделни части няма да удължат гаранционния срок, без това да доведе до започване на нов гаранционен период за уреда. За резервни части, които могат да бъдат поставени, няма да започне отделен гаранционен срок. Не можем да предложим гаранция за повреди и дефекти на уредите или техните части, причинени от използването на прекомерна сила, неправилно третиране и обслужване. Това важи и за неспазване на ръководството за експлоатация и инсталацията, както и резервни и допълнителни части, които не са включени в нашата гама от продукти. В случай на намеса в модификации на уреда от неупълномощени лица, гаранцията ще бъде премахната. Шети, които се дължат на неправилно боравене, натоварване или естествено износване, са изключени от гаранцията. Шети, причинени от производителя или от дефект на материала, ще бъдат поправени без заплащане чрез ремонт или чрез предоставяне на резервни части. Предпоставка е оборудването да се съблява и да се допълни с доказателство за продажба и гаранция. За гаранционна претенция използвайте само оригиналната опаковка. По този начин можем да гарантираме бърза и гладка обработка на гаранциите. Моля, изпратете ни уредите след плащане или заявете стикер на Freeway. За съжаление няма да можем да приемем уреди, които не са с абонамент. Гаранцията не покрива части, които са обект на естествено износване. Ако желаете да направите гаранционна претенция, да съобщите за неизправности или да поръчате резервни части или аксесоари, моля свържете се с центъра за поддръжка: Подлежи на промяна без предизвестие.

RO GARANȚIE

Acest aparat este un produs de calitate. A fost proiectat în conformitate cu standardele tehnice actuale și a făcut cu atenție materiale normale, de bună calitate. Perioada de garanție este de 24 de luni pentru uz neprofesionist și de 12 luni pentru uz profesional și începe la data cumpărării, care poate fi verificată prin chitanță, factură sau buletin de livrare. În timpul acestei perioade de garanție, toate erorile funcționale, care, în ciuda tratamentului atent descris în manualul nostru de utilizare, sunt verifiabile din cauza defectelor materiale, vor fi rectificate -cate de personalul nostru de service post-vânzare. Garanția ia forma faptului că piesele defecte vor fi reparate sau înlocuite cu piese perfecte gratuit, la discreția noastră. Piesele înlocuite vor deveni proprietatea noastră. Lucrările de reparații sau înlocuirea pieselor individuale nu vor prelunge perioada de garanție, deoarece nu vor duce la începerea unei noi perioade de garanție pentru aparat. Nu se va începe nici o perioadă de garanție separată pentru piesele de schimb care pot fi incluse. Nu putem oferi o garanție pentru defecțiunile și defectele aparatelor sau ale pieselor acestora cauzate de utilizarea forței excesive, tratarea necorespunzătoare și întreținerea. Acest lucru se aplică și în caz de nerespectare a manualului de utilizare și a pieselor de instalare sau de rezervă și accesoriilor care nu sunt incluse în gama noastră de produse. În caz de interferență cu mod-uri carele aduse aparatului de către persoane neautorizate, garanția va fi anulată. Daunele care pot fi atribuite manipulării necorespunzătoare, supraîncălzirii sau uzurii naturale sunt excluse din garanție. Deteriorările cauzate de producător sau de un defect material vor fi corectate gratuit, prin reparații sau prin furnizarea de piese de schimb. Condiția prealabilă este ca echipamentul să fi predat în asamblare și să fi completat cu dovada vânzării și a garanției. Pentru o cerere de garanție, utilizați numai ambalajul original. În acest fel, putem garanta procesarea rapidă și fără probleme a garanției. Trimiteți-ne aparatul post-plătiți sau solicitați un autocolant Freeway. Din păcate, nu vom putea accepta dispozitivul ve care nu sunt plătiți postpaid. Garanția nu acoperă piese care sunt supuse uzurii naturale. Dacă doriți să solicitați o garanție, să semnalați defecțiuni sau să comandați piese de schimb sau accesorii, vă rugăm să contactați centrul de asistență tehnică: Pot fi modificate fără o notificare prealabilă.

NMK GARANCIA

Oвој уред е квалитетен производ. Дизајниран е во согласност со тековните технички стандарди и направен е внимателно со употреба на нормални, квалитетни материјали. Гарантниот период е 24 месеци за непрофесионална употреба и 12 месеци за професионална употреба и започнува на датумот на купување, што може да се потврди со потврда, фактура или испратница. За време на овој гарантен период, сите функционални грешки, кои, и покрај внимателниот третман опишан во нашето упатство за работа, се проверливи поради материјални недостатоци, ќе бидат поправени од нашиот персонал по продажбата. Гаранцијата има форма дека неисправните делови ќе бидат поправени или заменети со совршени делови бесплатно по наша дискреција. Заменетите делови ќе станат наша сопственост. Работата за поправка или замената на поединечни делови нема да го продолжи гарантниот период и нема да резултира со започнување на нов гарантен период за апаратот. Нема да започне посебен гарантен период за резервните делови што може да се тераат. Не можеме да понудиме гаранција за оштетувања и дефекти на апаратите или нивните делови предизвикани од употреба на прекумерна сила, несоодветен третман и сервисирање. Ова исто така важи и за неусогласеност со упатството за работа и инсталацијата или резервните и дополнителните делови кои не се вклучени во нашата палета на производи. Во случај на мешање на модификации на апаратот од страна на неовластени лица, гаранцијата ќе се поништи. Штетите што се припишуваат на неправилно ракување, прекумерно оптоварување или природно абеење се исклучени од гаранцијата. Штетите предизвикани од производителот или од материјален дефект ќе се коригираат бесплатно со поправка или со обезбедување резервни делови. Предуслов е опремата да биде предадена склопена, и комплетна со доказ за продажба и гаранција. За гаранција, користете го само оригиналното пакување. На тој начин, можеме да гарантираме брза и непречена обработка на гаранциите. Ве молиме испратете ни ги апаратите пост-пејд или побарајте налепница за автопат. За жал, нема да можеме да прифатиме апарати што не се постпејд. Гаранцијата не опфаќа делови кои се предмет на природно абеење и кинење. Доколку сакате да поднесете барање за гаранција, да пријавите дефекти или да нарачате резервни делови или додатоци, ве молиме контактирајте го постпродажниот центар: Може да се промени без претходна најава.

HUN GARANCIA

Ez a készülék minőségi termék. Úgy tervezték, hogy megfeleljen a jelenlegi műszaki szabványoknak, és gondosan, normál, jó minőségű anyagokkal készült. A jótállási idő nem professzionális használat esetén 24 hónap, szakmai használat esetén 12 hónap, és a vásárlás napján kezdődik, amelyet a kézhezvétellel, a számla vagy a kézbesítési értesítés igazolhat. A garanciaidő alatt minden olyan funkcionális hiba, amely az üzemeltetési utasításunkban leírt gondos kezelés ellenére bizonyíthatóan az anyagi hibák miatt következik be, a vevőszolgálatunk javítja. A garancia olyan formája, hogy a hibás alkatrészek javítása vagy cseréje a tökéletes alkatrészekkel ingyenes. A cserélt részek tulajdonunk lesz. A javítási munkák vagy az egyes részek cseréje nem hosszabbítja meg a jótállási időszakot, és nem eredményez új garanciaidő megkezdését a készülék számára. Nincs külön garanciaidő a pótalkatrészek esetén. Nem nyújtunk garanciát a készülékek vagy alkatrészeik károsodására és hibáira a túlzott erő, a helytelen kezelés és a karbantartás miatt. Ez vonatkozik az üzemeltetési utasítás és a telepítés, illetve a tartalék és tartozék alkatrészeinek meg nem felelésére is, amelyek nem tartoznak a termékínálatunkba. Abban az esetben, ha a készülék jogosulatlan személy általi módosításai zavarnak, a garancia érvényét veszti. A nem megfelelő kezelés, a terhelés vagy a természetes kopás okozta károk nem tartoznak a garancia hatálya alá. A gyártó vagy az anyaghiba által okozott károkat a javítás vagy a pótalkatrészek beszerzése nélkül kijavítják. Az előfeltétel az, hogy a berendezést összeszerelték, és az értékesítés és a garancia igazolásával kiegészüljön. A garancia igényléséhez csak az eredeti csomagolást használja. Így garantálhatjuk a gyors és zökkenőmentes garanciafeldolgozást. Kérjük, küldje el nekünk a készüléket utólag fizetett vagy kérjen Freeway matricát. Sajnos nem tudjuk elfogadni a nem utólag fizetett készülékeket. A garancia nem terjed ki a természetes kopásnak kitett alkatrészekre. Ha garanciális igényt kíván nyújtani, hibákat jelenteni vagy pótalkatrészeket vagy tartozékokat rendelni, kérjük, vegye fel a kapcsolatot az alábbi értékesítési központtal: Előzetes értesítés nélkül változhat.

POL GWARANCJA

To urządzenie jest produktem wysokiej jakości. Został zaprojektowany zgodnie z aktualnymi standardami technicznymi i wykonany starannie przy użyciu zwykłych, dobrej jakości materiałów. Okres gwarancji wynosi 24 miesiące w przypadku użytku nieprofesjonalnego i 12 miesięcy w przypadku użytku profesjonalnego i rozpoczyna się w dniu zakupu, który można zweryfikować za pomocą paragonu, faktury lub dowodu dostawy. W okresie gwarancji wszystkie błędy funkcjonalne, które pomimo starannego traktowania opisanego w naszej instrukcji obsługi, są weryfikowalne przez wady materiałowe, zostaną naprawione przez nasz personel obsługi posprzedażnej. Gwarancja ma formę, w której wadliwe części zostaną naprawione lub wymienione na części zamiennie bezpłatnie według naszego uznania. Wymienione części staną się naszą własnością. Naprawa lub wymiana pojedynczych części nie przedłuży okresu gwarancji, nie spowoduje to rozpoczęcia nowego okresu gwarancyjnego dla urządzenia. Nie rozpocznie się oddzielny okres gwarancji na części zamiennie, które mogą być używane. Nie możemy zaoferować gwarancji na uszkodzenia i usterki urządzeń lub ich części spowodowane użyciem nadmiernej siły, niewłaściwego traktowania i serwisowania. Dotyczy to również nieprzestrzegania instrukcji obsługi i instalacji lub części zamiennych i akcesoriów, które nie są zawarte w naszej ofercie produktów. W przypadku ingerencji w modyfikacje urządzenia przez osoby nieuprawnione, gwarancja zostanie unieważniona. Szkody, które można przypisać niewłaściwej obsłudze, nadmiernemu obciążeniu lub naturalnemu zużyciu, są wyłączone z gwarancji. Uszkodzenia spowodowane przez producenta lub wadę materiałową zostaną naprawione bezpłatnie przez naprawę lub przez dostarczenie części zamiennych. Warunkiem wstępnym jest przekazanie sprzętu w komplecie wraz z dowodem sprzedaży i gwarancją. W przypadku reklamacji należy używać tylko oryginalnego opakowania. W ten sposób możemy zagwarantować szybkie i płynne przetwarzanie gwarancji. Prześlij nam urządzenia post-paid lub zamów naklejkę na autostradę. Niestety nie będziemy mogli akceptować urządzeń, które nie są opłacane z dołu. Gwarancja nie obejmuje części ulegających naturalnemu zużyciu. Jeśli chcesz zgłosić roszczenie gwarancyjne, zgłośić usterki lub zamówić części zamiennie lub akcesoria, skontaktuj się z następującym centrum obsługi posprzedażnej: Zastrzega się możliwość zmian bez uprzedzenia.

ALB GARANCIA

Kjo pajisje është një produkt cilësor. Washtë hartuar në përputhje me standardet aktuale teknike dhe është bërë me kujdes duke përdorur materiale normale, me cilësi të mirë. Periudha e garancisë është 24 muaj për përdorim jo profesional dhe 12 muaj për përdorim profesional dhe fillon në datën e blerjes, e cila mund të vërtetohet me faturën, faturën ose dorëzimin. Gjatë kësaj periudhe garancie, të gjitha gabimet funksionale, të cilat, përkundër trajtimit të kujdesshëm të përkthuesit në manualin tonë të funksionimit, janë verifikueshëm për shkak të metave të materialit, do të korrigjohen nga stafi ynë i shërbimit pas shitjes. Garancia merr formën që pjesët e dëmtuara do të riparohen ose zëvendësohen me pjesët e përsosura falas, sipas gjykimit tonë. Pjesët e zëvendësuara do të bëhen pronë jonë. Puna e riparimit ose zëvendësimit i pjesëve individuale nuk do të zgjasë periudhën e garancisë, por nuk do të rezultojë në fillimin e një periudhe të re garancie për pajisjen. Asnjë periudhë e veçantë e garancisë nuk do të fillojë për pjesët rezervë që mund të merren. Në nuk mund të ofrojmë një garanci për dëmtimin dhe defektet e pajisjeve ose pjesëve të tyre të shkaktuara nga përdorimi i forcës së tepërt, trajtimi dhe shërbimi i pahijshëm. Kjo gjithashtu vlen për dështimet në përputhje me manualin e funksionimit dhe instalimin ose pjesët rezervë dhe aksesorë që nuk përfshihen në gamën tonë të produkteve. Në rast ndërhyrje në modifikimet e pajisjes nga persona të paautorizuar, garancia do të hiqet. Dëmet që mund t'i atribuohen trajtimit të pahijshëm, ngarkimit të tepërt, ose konsumit natyror, përjashtohen nga garancia. Dëmet e shkaktuara nga prodhuesi ose nga një defekt i materialit do të korrigjohen pa pagesë me riparim ose duke siguruar pjesë këmbimi. Parakushti është që pajisjet të dorëzohen të montuara, dhe të kompletuara me provën e shitjes dhe garancisë. Për një kërkesë garancie, përdorni vetëm paketimin origjinal. Në atë mënyrë, ne mund të garantojmë përpunim të shpejtë dhe të qetë të garancisë. Ju lutemi na dërgoni pajisjet me postë të paguar ose kërkoni një afishe autostradë. Për fat të keq, ne nuk do të jemi në gjendje të pranohim pajisje që nuk janë me kontratë. Garancia nuk përfshin pjesë që i nënshtrohen konsumit natyror. Nëse dëshironi të bëni një kërkesë për garanci, të raportoni gabime ose të porosisni pjesë rezervë ose pajisje, ju lutemi kontaktoni qendrën pas shitjes: Subjekti për të ndryshuar pa njëfjalë im paraprak.

HR JAMSTVO

Ovaj je uređaj kvalitetan proizvod. Dizajniran je u skladu s trenutnim tehničkim standardima i izrađen je pažljivo koristeći normalne, kvalitetne materijale. Garancijsko razdoblje je 24 mjeseca za neprofesionalnu upotrebu i 12 mjeseci za profesionalnu uporabu i započinje datumom kupnje, što se može potvrditi potvrdom primitka, računa ili dostavnice. Tijekom ovog jamstvenog razdoblja sve će funkcionalne pogreške, koje su unatoč pažljivom postupanju opisanom u našem priručniku za upotrebu provjerljivo zbog materijalnih nedostataka, otkloniti od strane našeg servisnog osoblja. Jamstvo ima oblik da će se oštećeni dijelovi besplatno popraviti ili zamijeniti savršenim dijelovima, po našem nahođenju. Zamijenjeni dijelovi postat će naše vlasništvo. Popravak ili zamjena pojedinih dijelova neće produžiti jamstveno razdoblje, jer neće rezultirati novim jamstvenim rokom za uređaj. Neće započeti zasebni jamstveni rok za rezervne dijelove koji se mogu trošiti. Ne možemo pružiti jamstvo za oštećenja i oštećenja uređaja ili njihovih dijelova uzrokovanih prekomjernom silom, nepravilnim postupanjem i servisiranjem. To se također odnosi i na neusklađivanje s uputama za uporabu i instalacijskim ili rezervnim i pomoćnim dijelovima koji nisu uključeni u naš asortiman proizvoda. U slučaju ometanja neovlaštenih osoba na izmjenama uređaja, jamstvo će se poništiti. Oštećenja koja se mogu pripisati nepravilnom rukovanju, preopterećenju ili prirodnom habanju isključena su iz jamstva. Štete uzrokovane proizvođačem ili oštećenjem materijala ispravit će se besplatnim popravkom ili osiguravanjem rezervnih dijelova. Predviđet je da se oprema preda u sastavu, zajedno s dokazom o prodaji i garancijom. Za garancijski zahtjev koristite samo originalno pakiranje. Na taj način možemo jamčiti brzu i glatku obradu jamstava. Pošaljite nam uređaje naknadno ili zatražite naljepnicu autoputa. Nažalost, nećemo biti u mogućnosti prihvatiti uređaje koji nisu pretplaćeni. Jamstvo ne obuhvaća dijelove koji su podložni prirodnom habanju. Ako želite podnijeti zahtjev za jamstvom, prijaviti kvarove ili naručiti rezervne dijelove ili pribor, molimo kontakti rajte dolje prodajni centar: Podložno promjenama bez prethodne najave.

SRB ГАРАНЦИЈА

Ovaj aparat je kvalitetan proizvod. Dizajniran je u skladu sa trenutnim tehničkim standardima i rađen pažljivo koristeći normalne, kvalitetne materijale. Garantni rok je 24 meseca Garantni rok je 24 meseca za neprofesionalno korišćenje i 12 meseci za profesionalnu upotrebu i započinje danom kupovine, što se može verifikovati primaњem, fakturnom ili otpremnicom. Tokom ovog garantnog perioda, sve funkcionalne greške koje se, uprkos pažljivom postupanju opisanom u našem uputstvu za upotrebu, verovatno mogu proveriti zbog materijalnih nedostataka, otkloniће od strane нашег сервисног особља. Гаранција добија облик да ће се неисправни делови поправити или заменити савршеним деловима бесплатно по нашем нахођењу. Замењени делови постаће наше власништво. Поправци или замена појединих делова неће продужити гарантни рок јер неће резултирати новим гаранцијским роком за апарат. Неће почети посебан гарантни рок за резервне делове који се могу напунити. Не можемо пружити гаранцију за оштећења и оштећења уређаја или њихових делова насталих прекомерном силом, неправилним третманом и сервисирањем. Ово се такође односи и на непоштовање упутства за употребу и инсталационих или резервних и помоћних делова који нису обухваћени нашим асортиманом производа. У случају ометања модификација уређаја од стране неовлашћених особа, гаранција ће се поништити. Оштећења која се могу приписати неправилном руковању, преоптерећењу или природном хабању су искључена из гаранције. Оштећења настала од стране произвођача или оштећења материјала исправљаће се или поправљањем резервних делова бесплатно. Предуслов је да се опрема преда у саставу, заједно са доказом о продаји и гаранцијом. За захтев о гаранцији користите само оригинално паковање. На тај начин можемо гарантовати брзу и глатку обраду гаранција. Пошаљите нам уређаје накнадно или затражите налепницу са аутопута. Нажалост, нећемо бити у могућности да прихватимо уређаје који нису плаћени. Гаранција не покрива делове који су изложени природном хабању. Ако желите да поднесете захтев за гаранцијом, пријавите грешке или наручите резервне делове или додатну опрему, молимо контактирајте доњи продајни центар: Могу се променити без претходне најаве.

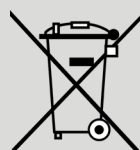

The instructions manual is also available in digital format on our website www.nikolaoutools.gr. Find it by entering the product code in the Search " 🔍 " field.

Μπορείτε να βρείτε τις οδηγίες χρήσης και σε ηλεκτρονική μορφή μέσω της ιστοσελίδας μας www.nikolaoutools.gr. Αναζητήστε τις με τον κωδικό προϊόντος στο πεδίο Αναζήτηση " 🔍 " .