

BORMANN®



BTW3010
026013

BTW3250
026518

BTW3020
026020

BTW3040
026044

BTW3365
049647

BTW3370
049654

BTW3380
049678

BTW3390
049708

BTW3070
026075



v2.2



WWW.NIKOLAOUTOOLS.GR

2 YEARS
WARRANTY

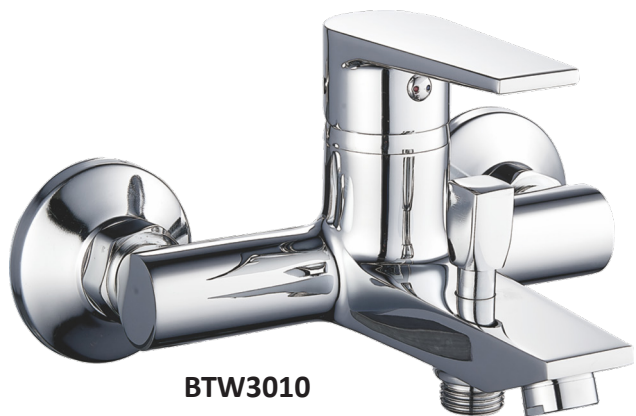

BTW3010



BTW3250



BTW3020



BTW3040



BTW3365

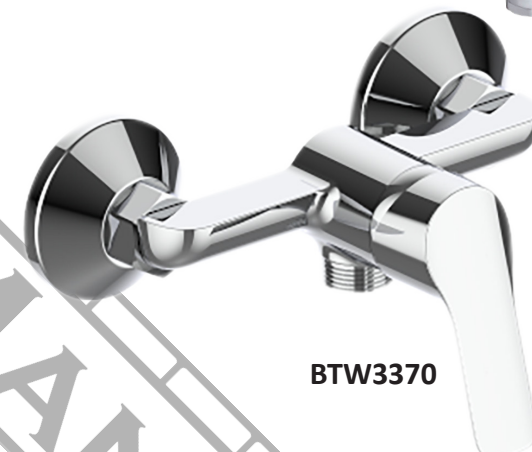

BTW3370



BTW3380



BTW3390



BTW3070

EN MIXING BATHROOM FAUCETS				
AVRA	BTW3010	35 mm	1000 g	body: brass, handle: zinc, with shower set
SONIA	BTW3250	40 mm	900 g	body: brass, handle: zinc, with shower set
SIERRA	BTW3070	35 mm	1020 g	body: brass, handle: zinc, with shower set
IRIS	BTW3020	40 mm	650 g	body: brass, handle: zinc, with shower set
IRIS	BTW3040	40 mm	830 g	body: brass, handle: zinc, with shower set
SPRING	BTW3365	35 mm	850 g	body: brass, handle: zinc, with shower set & stainless steel elbow and wall cover
SPRING	BTW3370	35 mm	610 g	body: brass, handle: zinc, with shower set & stainless steel elbow and wall cover
VIOLET	BTW3380	35 mm	1120 g	body: brass, handle: zinc, with shower set & stainless steel elbow and wall cover
FIONA	BTW3390	35 mm	1000 g	body: brass, handle: zinc, with shower set & stainless steel elbow and wall cover
FR ROBINETS MÉLANGEURS DE SALLE DE BAINS				
AVRA	BTW3010	35 mm	1000 g	corps : laiton, poignée : zinc, avec ensemble de douche
SONIA	BTW3250	40 mm	900 g	corps : laiton, poignée : zinc, avec ensemble de douche
SIERRA	BTW3070	35 mm	1020 g	corps : laiton, poignée : zinc, avec ensemble de douche
IRIS	BTW3020	40 mm	650 g	corps : laiton, poignée : zinc, avec ensemble de douche
IRIS	BTW3040	40 mm	830 g	corps : laiton, poignée : zinc, avec ensemble de douche
SPRING	BTW3365	35 mm	850 g	corps : laiton, poignée : zinc, avec ensemble de douche et coude en acier inoxydable et couvercle mural
SPRING	BTW3370	35 mm	610 g	corps : laiton, poignée : zinc, avec ensemble de douche et coude en acier inoxydable et couvercle mural
VIOLET	BTW3380	35 mm	1120 g	corps : laiton, poignée : zinc, avec ensemble de douche et coude en acier inoxydable et couvercle mural
FIONA	BTW3390	35 mm	1000 g	corps : laiton, poignée : zinc, avec ensemble de douche et coude en acier inoxydable et couvercle mural
IT RUBINETTI MISCELATORI PER IL BAGNO				
AVRA	BTW3010	35 mm	1000 g	corpo: ottone, maniglia: zinco, con set doccia
SONIA	BTW3250	40 mm	900 g	corpo: ottone, maniglia: zinco, con set doccia
SIERRA	BTW3070	35 mm	1020 g	corpo: ottone, maniglia: zinco, con set doccia
IRIS	BTW3020	40 mm	650 g	corpo: ottone, maniglia: zinco, con set doccia
IRIS	BTW3040	40 mm	830 g	corpo: ottone, maniglia: zinco, con set doccia
SPRING	BTW3365	35 mm	850 g	corpo: ottone, maniglia: zinco, con set doccia e gomito in acciaio inox e copertura a parete
SPRING	BTW3370	35 mm	610 g	corpo: ottone, maniglia: zinco, con set doccia e gomito in acciaio inox e copertura a parete
VIOLET	BTW3380	35 mm	1120 g	corpo: ottone, maniglia: zinco, con set doccia e gomito in acciaio inox e copertura a parete
FIONA	BTW3390	35 mm	1000 g	corpo: ottone, maniglia: zinco, con set doccia e gomito in acciaio inox e copertura a parete
EL ΑΝΑΜΕΙΚΤΙΚΕΣ ΜΠΑΤΑΡΙΕΣ ΜΠΑΝΙΟΥ				
AVRA	BTW3010	35 mm	1000 g	σώμα: ορείχαλκος, λαβή: ψευδάργυρος, με σετ ντους
SONIA	BTW3250	40 mm	900 g	σώμα: ορείχαλκος, λαβή: ψευδάργυρος, με σετ ντους
SIERRA	BTW3070	35 mm	1020 g	σώμα: ορείχαλκος, λαβή: ψευδάργυρος, με σετ ντους
IRIS	BTW3020	40 mm	650 g	σώμα: ορείχαλκος, λαβή: ψευδάργυρος, με σετ ντους
IRIS	BTW3040	40 mm	830 g	σώμα: ορείχαλκος, λαβή: ψευδάργυρος, με σετ ντους
SPRING	BTW3365	35 mm	850 g	σώμα: ορείχαλκος, λαβή: ψευδάργυρος, με σετ ντους, με κεκαμμένο τμήμα από ανοξείδωτο ατσάλι και κάλυμμα τοίχου
SPRING	BTW3370	35 mm	610 g	σώμα: ορείχαλκος, λαβή: ψευδάργυρος, με σετ ντους, με κεκαμμένο τμήμα από ανοξείδωτο ατσάλι και κάλυμμα τοίχου
VIOLET	BTW3380	35 mm	1120 g	σώμα: ορείχαλκος, λαβή: ψευδάργυρος, με σετ ντους, με κεκαμμένο τμήμα από ανοξείδωτο ατσάλι και κάλυμμα τοίχου
FIONA	BTW3390	35 mm	1000 g	σώμα: ορείχαλκος, λαβή: ψευδάργυρος, με σετ ντους, με κεκαμμένο τμήμα από ανοξείδωτο ατσάλι και κάλυμμα τοίχου

BG MIXING БАТЕРИИ ЗА БАНЯ				
AVRA	BTW3010	35 mm	1000 g	корпус: месинг, дръжка: цинк, с душ комплект
SONIA	BTW3250	40 mm	900 g	корпус: месинг, дръжка: цинк, с душ комплект
SIERRA	BTW3070	35 mm	1020 g	корпус: месинг, дръжка: цинк, с душ комплект
IRIS	BTW3020	40 mm	650 g	корпус: месинг, дръжка: цинк, с душ комплект
IRIS	BTW3040	40 mm	830 g	корпус: месинг, дръжка: цинк, с душ комплект
SPRING	BTW3365	35 mm	850 g	Корпус: месинг, дръжка: цинк, с комплект за душ, коляно от неръждаема стомана и капак за стена
SPRING	BTW3370	35 mm	610 g	Корпус: месинг, дръжка: цинк, с комплект за душ, коляно от неръждаема стомана и капак за стена
VIOLET	BTW3380	35 mm	1120 g	Корпус: месинг, дръжка: цинк, с комплект за душ, коляно от неръждаема стомана и капак за стена
FIONA	BTW3390	35 mm	1000 g	Корпус: месинг, дръжка: цинк, с комплект за душ, коляно от неръждаема стомана и капак за стена

SL MIXING KOPALNIŠKE PIPE				
AVRA	BTW3010	35 mm	1000 g	ohišje: medenina, ročaj: cink, s kompletom za prhanje
SONIA	BTW3250	40 mm	900 g	ohišje: medenina, ročaj: cink, s kompletom za prhanje
SIERRA	BTW3070	35 mm	1020 g	ohišje: medenina, ročaj: cink, s kompletom za prhanje
IRIS	BTW3020	40 mm	650 g	ohišje: medenina, ročaj: cink, s kompletom za prhanje
IRIS	BTW3040	40 mm	830 g	ohišje: medenina, ročaj: cink, s kompletom za prhanje
SPRING	BTW3365	35 mm	850 g	ohišje: medenina, ročaj: cink, s kompletom za prhanje iz nerjavečega jekla, kolenom in stenskim pokrovom
SPRING	BTW3370	35 mm	610 g	ohišje: medenina, ročaj: cink, s kompletom za prhanje iz nerjavečega jekla, kolenom in stenskim pokrovom
VIOLET	BTW3380	35 mm	1120 g	ohišje: medenina, ročaj: cink, s kompletom za prhanje iz nerjavečega jekla, kolenom in stenskim pokrovom
FIONA	BTW3390	35 mm	1000 g	ohišje: medenina, ročaj: cink, s kompletom za prhanje iz nerjavečega jekla, kolenom in stenskim pokrovom

HU FÜRDŐSZOBAI KEVERŐCSAPOK				
AVRA	BTW3010	35 mm	1000 g	test: sárgaréz, fogantyú: cink, zuhanykészlettel
SONIA	BTW3250	40 mm	900 g	test: sárgaréz, fogantyú: cink, zuhanykészlettel
SIERRA	BTW3070	35 mm	1020 g	test: sárgaréz, fogantyú: cink, zuhanykészlettel
IRIS	BTW3020	40 mm	650 g	test: sárgaréz, fogantyú: cink, zuhanykészlettel
IRIS	BTW3040	40 mm	830 g	test: sárgaréz, fogantyú: cink, zuhanykészlettel
SPRING	BTW3365	35 mm	850 g	test: sárgaréz, fogantyú: cink, zuhanykészlettel és rozsdamentes acél könyöklővel és falburkolattal
SPRING	BTW3370	35 mm	610 g	test: sárgaréz, fogantyú: cink, zuhanykészlettel és rozsdamentes acél könyöklővel és falburkolattal
VIOLET	BTW3380	35 mm	1120 g	test: sárgaréz, fogantyú: cink, zuhanykészlettel és rozsdamentes acél könyöklővel és falburkolattal
FIONA	BTW3390	35 mm	1000 g	test: sárgaréz, fogantyú: cink, zuhanykészlettel és rozsdamentes acél könyöklővel és falburkolattal

RO BATERII DE BAIE DE AMESTEC				
AVRA	BTW3010	35 mm	1000 g	corp: alamă, mâner: zinc, cu set de duș
SONIA	BTW3250	40 mm	900 g	corp: alamă, mâner: zinc, cu set de duș
SIERRA	BTW3070	35 mm	1020 g	corp: alamă, mâner: zinc, cu set de duș
IRIS	BTW3020	40 mm	650 g	corp: alamă, mâner: zinc, cu set de duș
IRIS	BTW3040	40 mm	830 g	corp: alamă, mâner: zinc, cu set de duș
SPRING	BTW3365	35 mm	850 g	corp: alamă, mâner: zinc, cu set de duș, cu cap din oțel inoxidabil și capac de perete
SPRING	BTW3370	35 mm	610 g	corp: alamă, mâner: zinc, cu set de duș, cu cap din oțel inoxidabil și capac de perete
VIOLET	BTW3380	35 mm	1120 g	corp: alamă, mâner: zinc, cu set de duș, cu cap din oțel inoxidabil și capac de perete
FIONA	BTW3390	35 mm	1000 g	corp: alamă, mâner: zinc, cu set de duș, cu cap din oțel inoxidabil și capac de perete

Installation

- Install the faucet with the assistance of a qualified, licenced technician. These services are provided at extra cost.
- Make sure that the pressure control valve and the anti-calciferous filter are mounted in the system of water supply.
- Otherwise, mount the required components on the water supply system, before you continue to install the mixing faucet.
- Regulate the valve for the reduction of pressure.
- Carefully wash the junctions.
- Put the rubber packing on the bottom of the mixer tap.
- Position the mixing faucet, place the rubber section the on the mixing faucet body. Screw the threading rod, then mount the washer. After that, fasten the mixing faucet with a screw.
- Screw the flexible hose in the reception part of the mixing faucet, to ensure air tightness.
- With the help of the nut, connect the faucet to the connection of the hot and cold water supply system

Service and Maintenance Instructions

In order to proceed to maintenance for long and comfortable operation of the acquired item we recommend that you should:

1. install/maintain the faucet with the assistance of a qualified, licenced technician. These services are provided at extra cost.
2. follow the instructions while installing.
3. use the filter of water purification with purification efficiency no more than 315 micron.
4. periodically wipe the faucet with a cloth wetted in soapsuds and then clean it with a dry soft fabric. It is expressly forbidden to use acidiferous, chlorine - containing and abrasive cleaning fluids.
5. Remove salt regularly by removing the components and placing them in a water-vinegar solution for one hour. Then rinse them with water and replace them.

* The manufacturer reserves the right to make minor changes to product design and technical specifications without prior notice unless these changes significantly affect the performance and safety of the products. The parts described / illustrated in the pages of the manual that you hold in your hands may also concern other models of the manufacturer's product line with similar features and may not be included in the product you just acquired.

* To ensure the safety and reliability of the product and the warranty validity, all repair, inspection, repair or replacement work, including maintenance and special adjustments, must only be carried out by technicians of the authorized service department of the manufacturer.

* Always use the product with the supplied equipment. Operation of the product with non-provided equipment may cause malfunctions or even serious injury or death. The manufacturer and the importer shall not be liable for injuries and damages resulting from the use of non-conforming equipment.

Installation

- Installez le robinet avec l'aide d'un technicien qualifié et agréé. Ces services sont fournis moyennant un coût supplémentaire.
- Assurez-vous que la vanne de régulation de pression et le filtre anti-calcaire sont montés dans le système d'alimentation en eau.
- Sinon, montez les composants requis sur le système d'alimentation en eau, avant de poursuivre l'installation du robinet mélangeur.
- Réglez la vanne de réduction de la pression.
- Lavez soigneusement les jonctions.
- Placez la garniture en caoutchouc sur le fond du robinet mélangeur.
- Positionnez le robinet mélangeur, placez la section en caoutchouc sur le corps du robinet mélangeur. Vissez la tige filetée, puis montez la rondelle. Ensuite, fixez le robinet mélangeur avec une vis.
- Vissez le tuyau flexible dans la partie réception du robinet mélangeur, pour assurer l'étanchéité.
- À l'aide de l'écrou, raccordez le robinet au raccordement du système d'alimentation en eau chaude et froide.

Entretien

Afin de procéder à l'entretien pour un fonctionnement durable et confortable de l'objet acquis, nous vous recommandons de :

1. d'installer/entretenir le robinet avec l'assistance d'un technicien qualifié et agréé. Ces services sont fournis moyennant un coût supplémentaire.
2. de suivre les instructions lors de l'installation.
3. utiliser le filtre de purification d'eau dont l'efficacité de purification ne dépasse pas 315 microns.
4. essayez périodiquement le robinet avec un chiffon imbibé de savon et nettoyez-le ensuite avec un tissu doux et sec. Il est expressément interdit d'utiliser des liquides de nettoyage acidifiants, contenant du chlore et abrasifs.
5. Retirez régulièrement le sel en enlevant les composants et en les plaçant dans une solution eau-vinaigre pendant une heure. Rincez-les ensuite à l'eau et remettez-les en place.

* Le fabricant se réserve le droit d'apporter des modifications mineures à la conception et aux spécifications techniques des produits sans préavis, à moins que ces modifications n'affectent de manière significative les performances et la sécurité des produits. Les pièces décrites / illustrées dans les pages du manuel que vous tenez entre vos mains peuvent également concerner d'autres modèles de la gamme de produits du fabricant présentant des caractéristiques similaires et peuvent ne pas être incluses dans le produit que vous venez d'acquérir.

* Pour garantir la sécurité et la fiabilité du produit et la validité de la garantie, tous les travaux de réparation, d'inspection, de réparation ou de remplacement, y compris l'entretien et les réglages spéciaux, doivent être effectués uniquement par des techniciens du service après-vente agréé du fabricant.

* Utilisez toujours le produit avec l'équipement fourni. L'utilisation du produit avec un équipement non fourni peut entraîner des dysfonctionnements, voire des blessures graves ou la mort. Le fabricant et l'importateur ne sont pas responsables des blessures et des dommages résultant de l'utilisation d'un équipement

Installazione

- Installi il rubinetto con l'assistenza di un tecnico qualificato e abilitato. Questi servizi sono forniti a un costo aggiuntivo.
- Si assicuri che la valvola di controllo della pressione e il filtro anti-calcare siano montati nel sistema di alimentazione idrica.
- Altrimenti, monti i componenti necessari sulla rete idrica, prima di continuare a installare il rubinetto miscelatore.
- Regoli la valvola per la riduzione della pressione.
- Lavare accuratamente le giunzioni.
- Metta la guarnizione di gomma sul fondo del miscelatore.
- Posizionare il rubinetto miscelatore, collocare la sezione in gomma sul corpo del rubinetto miscelatore. Avviti l'asta di filettatura, quindi monti la rondella. Dopodiché, fissi il rubinetto miscelatore con una vite.
- Avviti il tubo flessibile nella parte di ricezione del rubinetto miscelatore, per garantire la tenuta d'aria.
- Con l'aiuto del dado, colleghi il rubinetto alla connessione del sistema di alimentazione dell'acqua calda e fredda.

Manutenzione

Al fine di procedere alla manutenzione per un funzionamento lungo e confortevole dell'articolo acquistato, le consigliamo di:

1. installare/manutenere il rubinetto con l'assistenza di un tecnico qualificato e abilitato. Questi servizi sono forniti a un costo aggiuntivo.
2. seguire le istruzioni durante l'installazione.
3. utilizzare il filtro di purificazione dell'acqua con un'efficienza di purificazione non superiore a 315 micron.
4. pulisca periodicamente il rubinetto con un panno bagnato di sapone e poi lo pulisca con un tessuto morbido e asciutto. È espressamente vietato l'uso di detergenti acidi, contenenti cloro e abrasivi.
5. Rimuova regolarmente il sale rimuovendo i componenti e mettendoli in una soluzione di acqua e aceto per un'ora. Poi li sciacqui con acqua e li rimetta.

* Il produttore si riserva il diritto di apportare piccole modifiche al design del prodotto e alle specifiche tecniche senza preavviso, a meno che tali modifiche non influiscano significativamente sulle prestazioni e sulla sicurezza dei prodotti. Le parti descritte/illustrate nelle pagine del manuale che tiene tra le mani possono riguardare anche altri modelli della linea di prodotti del produttore con caratteristiche simili e potrebbero non essere incluse nel prodotto appena acquistato.

* Per garantire la sicurezza e l'affidabilità del prodotto e la validità della garanzia, tutti i lavori di riparazione, ispezione, riparazione o sostituzione, compresa la manutenzione e le regolazioni speciali, devono essere eseguiti esclusivamente da tecnici del servizio di assistenza autorizzato del produttore.

* Utilizzare sempre il prodotto con l'apparecchiatura fornita. L'utilizzo del prodotto con apparecchiature non fornite può causare malfunzionamenti o addirittura lesioni gravi o morte. Il produttore e l'importatore non sono responsabili per le lesioni e i danni derivanti dall'uso di apparecchiature non conformi.

Εγκατάσταση

- Η εγκατάσταση της αναμεικτικής μπαταρίας μπάνιου πρέπει να πραγματοποιηθεί μόνο από έναν εξειδικευμένο επαγγελματία, ο οποίος κτέχει και την ανάλογη άδεια άσκησης επαγγέλματος.
- Βεβαιωθείτε ότι η βαλβίδα ελέγχου πίεσης και το φίλτρο κατά των αλάτων είναι τοποθετημένα στο σύστημα εισαγωγής νερού. Διαφορετικά, τοποθετήστε τα απαραίτητα εξαρτήματα στο σύστημα παροχής νερού προτού συνεχίσετε με την τοποθέτηση της βρύσης.
- Ρυθμίστε τη βαλβίδα για τη μείωση της πίεσης.
- Πλύνετε προσεκτικά τους συνδέσμους.
- Τοποθετήστε το λάστιχο στο κάτω μέρος της βρύσης.
- Τοποθετήστε τη βρύση, τοποθετήστε το λάστιχο στον κορμό της βρύσης. Βιδώστε το τμήμα με το σπείρωμα, στη συνέχεια τοποθετήστε τη ροδέλα. Στη συνέχεια, σταθεροποιήστε τη βρύση χρησιμοποιώντας μια βίδα.
- Βιδώστε καλά τον εύκαμπτο σωλήνα στην υποδοχή της βρύσης, για να εξασφαλίσετε στεγανότητα.
- Με τη βοήθεια του παξιμαδιού του σωλήνα συνδέστε τη βρύση με την υποδοχή του συστήματος παροχής νερού ζεστού και κρύου νερού.

Οδηγίες Συντήρησης

Για την επίτευξη της βέλτιστης απόδοσης και της μέγιστης διάρκειας χρόνου ζωής παρακαλούμε να ακολουθήσετε τις παρακάτω οδηγίες:

1. Η εγκατάσταση/τοποθέτηση των προϊόντων πρέπει να πραγματοποιηθεί μόνο από έναν εξειδικευμένο επαγγελματία, ο οποίος κατέχει την ανάλογη άδεια άσκησης επαγγέλματος, όπως ήδη αναφέρθηκε. Η εγκατάσταση / τοποθέτηση των προϊόντων φέρουν επιπλέον κόστος.
2. Ακολουθήστε τις οδηγίες για την συντήρηση των αναμεικτικών μπαταριών.
3. Χρησιμοποιήστε ένα φίλτρο καθαρισμού νερού από υπολείμματα με ακρίβεια διήθησης 315 micron.
4. Για να διατηρήσετε το φινίρισμα και την λάμψη στα εξαρτήματα, συνιστάται περιοδικά να τα σκουπίζετε με ύφασμα βρεγμένο με σαπούνι και στη συνέχεια να τα καθαρίζετε με ένα στεγνό και μαλακό ύφασμα. Είναι ρητά απαγορευμένη η χρήση υγρών καθαρισμού που περιέχουν όξινα, χλωριούχα και διαβρωτικά καθαριστικά.
5. Αφαιρείτε τα άλατα τακτικά αφαιρώντας τα εξαρτήματα και τοποθετώντας τα σε ένα διάλυμα νερού - ξυδιού για μία ώρα. Έπειτα ξεπλύνετε τα με νερό και επανατοποθετήστε τα.

*Ο κατασκευαστής διατηρεί το δικαίωμα να πραγματοποιήσει δευτερεύουσες αλλαγές στο σχεδιασμό του προϊόντος και στα τεχνικά χαρακτηριστικά χωρίς προηγούμενη ειδοποίηση, εκτός εάν οι αλλαγές αυτές επηρεάζουν σημαντικά την απόδοση και λειτουργία ασφάλειας των προϊόντων. Τα εξαρτήματα που περιγράφονται / απεικονίζονται στις σελίδες του εγχειριδίου που κρατάτε στα χέρια σας ενδέχεται να αφορούν και σε άλλα μοντέλα της σειράς προϊόντων του κατασκευαστή, με παρόμοια χαρακτηριστικά, και ενδέχεται να μην περιλαμβάνονται στο προϊόν που μόλις αποκτήσατε.

* Για να διασφαλιστεί η ασφάλεια και η αξιοπιστία του προϊόντος καθώς και η ισχύς της εγγύησης όλες οι εργασίες επιδιόρθωσης, ελέγχου, επισκευής ή αντικατάστασης συμπεριλαμβανομένης της συντήρησης και των ειδικών ρυθμίσεων, πρέπει να εκτελούνται μόνο από τεχνικούς του εξουσιοδοτημένου τμήματος Service του κατασκευαστή.

* Χρησιμοποιείτε πάντα το προϊόν με τον παρεχόμενο εξοπλισμό. Η λειτουργία του προϊόντος με μη-προβλεπόμενο εξοπλισμό ενδέχεται να προκαλέσει βλάβη ή ακόμα και σοβαρό τραυματισμό ή θάνατο. Ο κατασκευαστής και ο εισαγωγέας ουδεμία ευθύνη φέρει για τραυματισμούς και βλάβες που προκύπτουν από

Инсталация

- Монтирайте смесителя с помощта на квалифициран, лицензиран техник. Тези услуги се предоставят срещу допълнително заплащане.
- Уверете се, че клапанът за регулиране на налягането и антикалциевият филтър са монтирани в системата за водоснабдяване.
- В противен случай монтирайте необходимите компоненти на системата за водоснабдяване, преди да продължите да монтирате смесителната батерия.
- Регулирайте вентила за намаляване на налягането.
- Внимателно измийте съединенията.
- Поставете гумената набивка на дъното на смесителната батерия.
- Позиционирайте смесителната батерия, поставете гумената секция върху тялото на смесителната батерия. Завинтете резбовия прът, след което монтирайте шайбата. След това закрепете смесителния кран с винт.
- Завинтете гъвкавия маркуч в приемната част на смесителния кран, за да осигурите херметичност.
- С помощта на гайката свържете смесителя към връзката на системата за подаване на топла и студена вода.

Инструкции за обслужване и поддръжка

За да пристъпите към поддръжката за дълготрайна и комфортна експлоатация на придобития артикул, препоръчваме да:

1. да монтирате/поддържате смесителя с помощта на квалифициран, лицензиран техник. Тези услуги се предоставят срещу допълнително заплащане.
2. да спазвате инструкциите по време на инсталирането.
3. да използвате филтър за пречистване на вода с ефективност на пречистване не повече от 315 микрона.
4. периодично избърсвайте смесителя с кърпа, намокрена в сапун, и след това го почиствайте със суха мека тъкан. Изрично е забранено да се използват киселинни, хлор - съдържащи и абразивни почистващи течности.
5. Отстранявайте редовно солта, като извадите компонентите и ги поставите в разтвор на вода и оцет за един час. След това ги изплакнете с вода и ги поставете на мястото им.

* Производителят си запазва правото да прави незначителни промени в дизайна и техническите спецификации на продуктите без предварително уведомление, освен ако тези промени не засягат значително работата и безопасността на продуктите. Частите, описани/илюстрирани на страниците на ръководството, което държите в ръцете си, може да се отнасят и за други модели от продуктовата линия на производителя с подобни характеристики и може да не са включени в току-що придобития от вас продукт.

* За да се гарантира безопасността и надеждността на продукта и валидността на гаранцията, всички работи по ремонт, проверка, поправка или замяна, включително поддръжка и специални настройки, трябва да се извършват само от техници от оторизирания сервизен отдел на производителя.

* винаги използвайте продукта с доставеното оборудване. Работата на продукта с оборудване, което не е предоставено, може да доведе до неизправности или дори до сериозни наранявания или смърт. Производителят и вносителят не носят отговорност за наранявания и щети, възникнали в резултат на използването на несъответстващо на изискванията оборудване.

Namestitev

- Vodovodno pipo namestite s pomočjo usposobljenega in licenciranega tehnika. Te storitve so na voljo za doplačilo.
- Prepričajte se, da sta tlačni regulacijski ventil in filter proti vodnemu kamnu vgrajena v sistem za oskrbo z vodo.
- V nasprotnem primeru, preden nadaljujete z montažo mešalne baterije, vgradite zahtevane komponente na sistem za oskrbo z vodo.
- Regulatorski ventil za zmanjšanje tlaka.
- Previdno operite priključke.
- Na dno mešalne baterije namestite gumijasto oblogo.
- Namestite mešalno pipo, gumijasti del namestite na telo mešalne pipe. Privijte navojno palico, nato namestite podložko. Nato pritrdite mešalno pipo z vijakom.
- V sprejemni del mešalne baterije vijačite gibljivo cev, da zagotovite zrakotesnost.
- S pomočjo matice pipo priključite na priključek sistema za oskrbo s toplo in hladno vodo.

Navodila za servisiranje in vzdrževanje

Da bi nadaljevali z vzdrževanjem za dolgo in udobno delovanje pridobljenega predmeta, vam priporočamo, da:

1. namestite/upravljajte pipo s pomočjo usposobljenega, licenciranega tehnika. Te storitve so na voljo za doplačilo.
2. pri nameščanju upoštevajte navodila, ki so navedena v navodilih.
3. uporabite filter za čiščenje vode z učinkovitostjo čiščenja največ 315 mikronov.
4. pipo občasno obrišite s krpo, navlaženo v milnici, nato pa jo očistite s suho mehko tkanino. Izrecno je prepovedana uporaba kislinskih, klor vsebujočih in abrazivnih čistilnih tekočin.
5. Sol redno odstranjajte tako, da odstranite sestavne dele in jih za eno uro postavite v raztopino vode in kisa. Nato jih sperite z vodo in jih zamenjajte.

* Proizvajalec si pridržuje pravico do manjših sprememb zasnove in tehničnih specifikacij izdelka brez predhodnega obvestila, razen če te spremembe bistveno vplivajo na delovanje in varnost izdelkov. Deli, opisani/prikazani na straneh priročnika, ki ga držite v rokah, se lahko nanašajo tudi na druge modele proizvajalčeve linije izdelkov s podobnimi lastnostmi in morda niso vključeni v izdelek, ki ste ga pravkar pridobili.

* Da bi zagotovili varnost in zanesljivost izdelka ter veljavnost garancije, smejo vsa popravila, preglede, popravila ali zamenjave, vključno z vzdrževanjem in posebnimi nastavitvami, opravljati le tehniki pooblaščenega servisnega oddelka proizvajalca.

* Izdelek vedno uporabljajte s priloženo opremo. Uporaba izdelka z opremo, ki ni priložena, lahko povzroči nepravilno delovanje ali celo hude telesne poškodbe ali smrt. Proizvajalec in uvoznik ne odgovarjata za poškodbe in škodo, ki so posledica uporabe neustrezne opreme.

Telepítés

- A csaptelep beszerelése szakképzett, engedéllyel rendelkező szakember segítségével történjen. Ezek a szolgáltatások felár ellenében vehetők igénybe.
- Győződjön meg arról, hogy a nyomásszabályozó szelep és a vízkőmentesítő szűrő be van-e szerelve a vízellátó rendszerbe.
- Ellenkező esetben szerelje fel a szükséges alkatrészeket a vízellátó rendszerre, mielőtt folytatja a keverőcsaptelep beszerelését.
- Szabályozza a nyomáscsökkentő szelepet.
- Gondosan mossa át a csatlakozásokat.
- Helyezze a gumitömlést a keverőcsap aljára.
- Helyezze a keverőcsapot, helyezze a gumitömlést a keverőcsap testére. Csavarja be a menetes rudat, majd szerelje fel az alátétet. Ezt követően rögzítse a keverőcsapot egy csavarral.
- Csavarja be a flexibilis tömlőt a keverőcsaptelep fogadó részébe, hogy biztosítsa a légzárást.
- Az anya segítségével csatlakoztassa a csaptelepet a hideg és melegvíz-ellátó rendszer csatlakozójához.

Szervizelési és karbantartási utasítások

Annak érdekében, hogy a karbantartás folytatásához a megszerzett termék hosszú és kényelmes működése érdekében javasoljuk, hogy:

1. a csaptelep beszerelése/karbantartása szakképzett, engedéllyel rendelkező szakember segítségével. Ezeket a szolgáltatásokat felár ellenében nyújtjuk.
2. a beszerelés során kövesse az utasításokat.
3. olyan víztisztító szűrőt használjon, amelynek tisztítási határfoka nem haladja meg a 315 mikront.
4. a csapot rendszeresen törölje át szappanlében megnedvesített ruhával, majd száraz, puha ruhával tisztítsa meg. Kifejezetten tilos savas, klórtartalmú és súroló hatású tisztítófolyadékok használata.
5. Rendszeresen távolítsa el a sót az alkatrészek eltávolításával és egy órára víz-ecet oldatba helyezésével. Ezután öblítse le őket vízzel, és helyezze vissza őket.

* A gyártó fenntartja a jogot, hogy előzetes értesítés nélkül kisebb változtatásokat eszközöljön a termék kialakításában és műszaki specifikációiban, kivéve, ha ezek a változtatások jelentősen befolyásolják a termék teljesítményét és biztonságát. A kézikönyv kezében tartott oldalakon leírt/illusztrált alkatrészek a gyártó termékcsaládjának más, hasonló tulajdonságokkal rendelkező modelljeire is vonatkozhatnak, és előfordulhat, hogy az Ön által most megvásárolt termék nem tartalmazza azokat.

* A termék biztonságának és megbízhatóságának, valamint a garancia érvényességének biztosítása érdekében minden javítási, ellenőrzési, javítási vagy csere munkát, beleértve a karbantartást és a speciális beállításokat is, kizárólag a gyártó hivatalos szervizének szakemberei végezhetnek.

* A terméket mindig a mellékelt felszereléssel használja. A termék nem mellékelt felszereléssel történő üzemeltetése meghibásodást, vagy akár súlyos sérülést vagy halált is okozhat. A gyártó és az importőr nem vállal felelősséget a nem megfelelő felszerelés használatából eredő sérülésekért és károkért..

Instalare

- Instalați robinetul cu ajutorul unui tehnician calificat și licențiat. Aceste servicii sunt furnizate la un cost suplimentar.
- Asigurați-vă că supapa de control al presiunii și filtrul anticalcar sunt montate în sistemul de alimentare cu apă.
- În caz contrar, montați componentele necesare în sistemul de alimentare cu apă, înainte de a continua instalarea robinetului de amestec.
- Reglați supapa de reducere a presiunii.
- Spălați cu atenție joncțiunile.
- Puneți garnitura de cauciuc pe partea inferioară a robinetului de amestec.
- Poziționați robinetul de amestecare, puneți secțiunea de cauciuc cea de pe corpul robinetului de amestecare. Înșurubați tija filetată, apoi montați șaiba. După aceea, fixați robinetul de amestecare cu un șurub.
- Înșurubați furtunul flexibil în partea de recepție a robinetului de amestecare, pentru a asigura etanșeitatea aerului.
- Cu ajutorul piuliței, conectați robinetul la racordul sistemului de alimentare cu apă caldă și rece.

Instrucțiuni de service și întreținere

Pentru a proceda la întreținere în vederea unei funcționări îndelungate și confortabile a obiectului achiziționat, vă recomandăm să:

1. să instalați/întrețineți robinetul cu ajutorul unui tehnician calificat și licențiat. Aceste servicii sunt oferite la un cost suplimentar.
2. să urmați instrucțiunile în timpul instalării.
3. să folosiți filtru de purificare a apei cu eficiență de purificare de cel mult 315 microni.
4. ștergeți periodic robinetul cu o cârpă umezită în săpun și apoi curățați-l cu o țesătură moale și uscată. Este interzisă în mod expres utilizarea de lichide de curățare acide, care conțin clor și abrazive.
5. Îndepărtați periodic sarea prin îndepărtarea componentelor și introducerea lor într-o soluție de apă și oțet timp de o oră. Apoi clătiți-le cu apă și înlocuiți-le.

* Producătorul își rezervă dreptul de a aduce modificări minore la designul și specificațiile tehnice ale produsului fără notificare prealabilă, cu excepția cazului în care aceste modificări afectează în mod semnificativ performanța și siguranța produselor. Piesele descrise / ilustrate în paginile manualului pe care îl țineți în mâini pot viza și alte modele din linia de produse ale producătorului cu caracteristici similare și pot să nu fie incluse în produsul pe care tocmai l-ați achiziționat.

* Pentru a asigura siguranța și fiabilitatea produsului, precum și valabilitatea garanției, toate lucrările de reparații, inspecții, reparații sau înlocuiri, inclusiv întreținerea și reglajele speciale, trebuie să fie efectuate numai de către tehnicienii ai departamentului de service autorizat al producătorului.

* Utilizați întotdeauna produsul cu echipamentul furnizat. Funcționarea produsului cu echipamente care nu sunt furnizate poate cauza defecțiuni sau chiar vătămări grave sau chiar moartea. Producătorul și importatorul nu sunt răspunzători pentru vătămările și daunele rezultate din utilizarea unui echipament neconform.

